



MOTOROLA SOLUTIONS

PROFESSIONAL DIGITAL TWO-WAY RADIO

MOTOTRBO™

DEP 550/DEP 550e

NON-KEYPAD PORTABLE RADIO

USER GUIDE

en-US

es-LA

pt-BR

MARCH 2022

© 2022 Motorola Solutions, Inc. All rights reserved.













68009560001-DN





Contents

Supplier's Declaration of Conformity.....	7
Important Safety Information.....	9
Software Version.....	10
Intellectual Property and Regulatory Notices.....	11
Computer Software Copyrights.....	13
Radio Care.....	14
Chapter 1: Introduction.....	16
1.1 Icon Information.....	16
Chapter 2: Getting Started.....	17
2.1 Charging the Battery.....	17
2.2 Attaching the Battery.....	17
2.3 Attaching the Antenna.....	19
2.4 Attaching the Carry Holster.....	19
2.5 Attaching the Universal Connector Cover... ..	20
2.6 Attaching the Accessory Connector.....	21
2.7 Turning the Radio On.....	21
2.8 Turning the Radio Off.....	22
2.9 Adjusting the Volume.....	22
Chapter 3: Radio Controls.....	23

3.1 Programmable Buttons.....	23
3.1.1 Assignable Radio Functions.....	24
3.1.2 Assignable Settings or Utility Functions.....	25
3.2 Push-To-Talk Button.....	25
3.3 Conventional Analog and Digital Modes.....	26
Chapter 4: Status Indicators.....	27
4.1 LED Indicators	27
4.2 Tones.....	28
4.2.1 Audio Tones.....	28
4.2.2 Indicator Tones.....	29
Chapter 5: Zone and Channel Selections.....	30
5.1 Selecting Zones	30
5.2 Selecting Channels.....	30
Chapter 6: Calls.....	31
6.1 Group Calls.....	31
6.1.1 Making Group Calls.....	31
6.1.2 Responding to Group Calls.....	32
6.2 Private Calls 	32
6.2.1 Making Private Calls	33
6.2.2 Responding to Private Calls	33

6.3 All Calls.....	34	6.8.1 Making Unaddressed Calls.....	40
6.3.1 Receiving All Calls.....	34	6.8.2 Responding to Unaddressed Calls.....	41
6.3.2 Making All Calls.....	35	6.9 Open Voice Channel Mode (OVCM)	42
6.4 Selective Calls 	35	6.9.1 Making OVCM Calls.....	42
6.4.1 Making Selective Calls.....	35	6.9.2 Responding to OVCM Calls.....	42
6.4.2 Responding to Selective Calls 	36	Chapter 7: Advanced Features.....	44
6.5 Phone Calls 	36	7.1 Talkaround.....	44
6.5.1 Making Phone Calls 	37	7.1.1 Toggling Between Repeater and Talkaround Modes.....	44
6.5.2 Making Phone Calls with the Programmable Phone Button	37	7.2 Monitor Feature	44
6.5.3 Responding to Phone Calls as Group Calls 	38	7.2.1 Monitoring Channels.....	44
6.5.4 Responding to Phone Calls as Private Calls 	38	7.2.2 Permanent Monitor.....	45
6.5.5 Responding to Phone Calls as All Calls 	38	7.2.2.1 Turning Permanent Monitor On or Off.....	45
6.6 Initiating Transmit Interrupt 	39	7.3 Home Channel Reminder.....	45
6.7 Broadcast Voice Calls	39	7.3.1 Muting the Home Channel Reminder.....	46
6.7.1 Making Broadcast Voice Calls.....	39	7.3.2 Setting New Home Channels.....	46
6.7.2 Receiving Broadcast Voice Calls...	40	7.4 Remote Monitor.....	46
6.8 Unaddressed Calls	40	7.4.1 Initiating Remote Monitor.....	46
		7.5 Bluetooth®.....	47

7.5.1 Connecting to Bluetooth Devices...47	7.10.1 Responding to Call Alerts 53
7.5.2 Disconnecting from Bluetooth Devices..... 48	7.10.2 Making Call Alerts..... 53
7.5.3 Switching Audio Route between Internal Radio Speaker and Bluetooth Device..... 48	7.11 Mute Mode..... 53
7.5.4 Permanent Bluetooth Discoverable Mode..... 48	7.11.1 Turning On Mute Mode..... 54
7.6 Scan Lists..... 49	7.11.2 Exiting Mute Mode..... 54
7.7 Scan..... 49	7.12 Emergency Operation 55
7.7.1 Turning Scan On or Off 49	7.12.1 Sending Emergency Alarms 56
7.7.2 Responding to Transmissions During Scanning..... 50	7.12.2 Sending Emergency Alarms with Call 56
7.7.3 Deleting Nuisance Channels..... 50	7.12.3 Emergency Alarms with Voice to Follow 57
7.7.4 Restoring Nuisance Channels..... 50	7.12.4 Sending Emergency Alarms with Voice to Follow  58
 7.8 Voice Scan 51	7.12.5 Receiving Emergency Alarms..... 58
7.9 Call Indicator Settings..... 51	7.12.6 Reinitiating Emergency Mode..... 59
7.9.1 Selecting a Ring Alert Type..... 51	7.12.7 Exiting Emergency Mode After Sending the Emergency Alarm..... 59
7.9.2 Configuring Vibrate Style..... 52	7.13 Making 5-Tone Calls..... 60
7.9.3 Alarm Tone Volume Escalation..... 52	7.13.1 Receiving 5-Tone Calls..... 60
7.10 Call Alert Operation..... 53	7.13.2 Sending 5-Tone Emergency Alarm..... 61

- 7.13.3 Sending 5-Tone Emergency Alarm with Voice to Follow.....61
- 7.13.4 Receiving 5-Tone Emergency Alarm..... 61
- 7.14 Privacy 62
 - 7.14.1 Turning Privacy On or Off 62
- 7.15 Response Inhibit.....63
 - 7.15.1 Turning Response Inhibit On or Off..... 63
- 7.16 Lone Worker..... 63
- 7.17 Password Lock..... 64
 - 7.17.1 Accessing the Radio by Using Password..... 64
 - 7.17.2 Unlocking Radios in Locked State..... 65
- 7.18 Auto-Range Transponder System 65
- 7.19 Over-the-Air Programming  65
- 7.20 Wi-Fi Operation..... 66
 - 7.20.1 Turning Wi-Fi On or Off..... 67
 - 7.20.2 Connecting to a Network Access Point..... 67
- Chapter 8: Utilities..... 68

- 8.1 Squelch Levels 68
 - 8.1.1 Setting Squelch Levels 68
- 8.2 Power Levels..... 68
 - 8.2.1 Setting Power Levels..... 68
- 8.3 Voice Operating Transmission..... 69
 - 8.3.1 Turning Voice Operating Transmission On or Off.....69
- 8.4 Turning Radio Tones/Alerts On or Off..... 70
- 8.5 Turning Intelligent Audio On or Off..... 70
- 8.6 Turning Acoustic Feedback Suppressor On or Off  70
- Chapter 9: Authorized Accessories List..... 72
- Batteries and Chargers Warranty..... 80
 - The Workmanship Warranty..... 80
 - The Capacity Warranty..... 80
- Limited Warranty..... 81
- MOTOROLA SOLUTIONS COMMUNICATION PRODUCTS..... 81
- I. WHAT THIS WARRANTY COVERS AND FOR HOW LONG:..... 81
- II. GENERAL PROVISIONS..... 82
- III. STATE LAW RIGHTS:..... 82

IV. HOW TO GET WARRANTY SERVICE..... 82
V. WHAT THIS WARRANTY DOES NOT
COVER..... 83
VI. PATENT AND SOFTWARE PROVISIONS.. 83
VII. GOVERNING LAW..... 84

Supplier's Declaration of Conformity

Supplier's Declaration of Conformity

Per FCC CFR 47 Part 2 Section 2.1077(a)



Responsible Party

Name: Motorola Solutions, Inc.

Address: 2000 Progress Pkwy, Schaumburg, IL. 60196

Phone Number: 1-800-927-2744

Hereby declares that the product:

Model Name: **DEP 550/DEP 550e**

conforms to the following regulations:

FCC Part 15, subpart B, section 15.107(a), 15.107(d), and section 15.109(a)

Class B Digital Device

As a personal computer peripheral, this device complies with Part 15 of the FCC Rules. Operation is subject to the following two conditions:

- 1 This device may not cause harmful interference, and
- 2 This device must accept any interference received, including interference that may cause undesired operation.



NOTE:

This equipment has been tested and found to comply with the limits for a Class B digital device, pursuant to part 15 of the FCC Rules. These limits are designed to provide reasonable protection against harmful interference in a residential installation. This equipment generates, uses and can radiate radio frequency energy and, if not installed and used in accordance with the instructions, may cause harmful interference to radio communications. However, there is no guarantee that interference will not occur in a particular installation.

If this equipment does cause harmful interference to radio or television reception, which can be determined by turning the equipment off and on, the user is encouraged to try to correct the interference by one or more of the following measures:

- Reorient or relocate the receiving antenna.
- Increase the separation between the equipment and receiver.
- Connect the equipment into an outlet on a circuit different from that to which the receiver is connected.
- Consult the dealer or an experienced radio or TV technician for help.

For country code selection usage (WLAN devices)



NOTE:

The country code selection is for non-US model only and is not available to all US models. Per FCC regulation, all Wi-Fi products marketed in the US must be fixed to US operation channels only.

Important Safety Information

RF Energy Exposure and Product Safety Guide for Portable Two-Way Radios



CAUTION:

This radio is restricted to Occupational use only. Before using the radio, read the RF Energy Exposure and Product Safety Guide that comes with the radio. This guide contains operating instructions for safe usage, RF energy awareness, and control for compliance with applicable standards and regulations.

Software Version

All the features described in the following sections are supported by the software version **R02.21.01.0000** or later.

Contact your dealer or administrator for more information.

Intellectual Property and Regulatory Notices

Copyrights

The Motorola Solutions products described in this document may include copyrighted Motorola Solutions computer programs. Laws in the United States and other countries preserve for Motorola Solutions certain exclusive rights for copyrighted computer programs. Accordingly, any copyrighted Motorola Solutions computer programs contained in the Motorola Solutions products described in this document may not be copied or reproduced in any manner without the express written permission of Motorola Solutions.

No part of this document may be reproduced, transmitted, stored in a retrieval system, or translated into any language or computer language, in any form or by any means, without the prior written permission of Motorola Solutions, Inc.

Trademarks

MOTOROLA, MOTO, MOTOROLA SOLUTIONS, and the Stylized M Logo are trademarks or registered trademarks of Motorola Trademark Holdings, LLC and are used under

license. All other trademarks are the property of their respective owners.

License Rights

The purchase of Motorola Solutions products shall not be deemed to grant either directly or by implication, estoppel or otherwise, any license under the copyrights, patents or patent applications of Motorola Solutions, except for the normal non-exclusive, royalty-free license to use that arises by operation of law in the sale of a product.

Open Source Content

This product may contain Open Source software used under license. Refer to the product installation media for full Open Source Legal Notices and Attribution content.

European Union (EU) and United Kingdom (UK) Waste of Electrical and Electronic Equipment (WEEE) Directive



■ The European Union's WEEE directive and the UK's WEEE regulation require that products sold into EU countries and the UK must have the crossed-out wheellie bin label on the product (or the package in some cases).

As defined by the WEEE directive, this crossed-out wheellie bin label means that customers and end-users in EU and UK countries should not dispose of electronic and electrical equipment or accessories in household waste.

Customers or end-users in EU and UK countries should contact their local equipment supplier representative or service centre for information about the waste collection system in their country.

Disclaimer

Please note that certain features, facilities, and capabilities described in this document may not be applicable to or licensed for use on a specific system, or may be dependent upon the characteristics of a specific mobile subscriber unit or configuration of certain parameters. Please refer to your Motorola Solutions contact for further information.

© 2022 Motorola Solutions, Inc. All Rights Reserved

Computer Software Copyrights

The Motorola Solutions products described in this manual may include copyrighted Motorola Solutions computer programs stored in semiconductor memories or other media. Laws in the United States and other countries preserve for Motorola Solutions certain exclusive rights for copyrighted computer programs including, but not limited to, the exclusive right to copy or reproduce in any form the copyrighted computer program. Accordingly, any copyrighted Motorola Solutions computer programs contained in the Motorola Solutions products described in this manual may not be copied, reproduced, modified, reverse-engineered, or distributed in any manner without the express written permission of Motorola Solutions. Furthermore, the purchase of Motorola Solutions products shall not be deemed to grant either directly or by implication, estoppel, or otherwise, any license under the copyrights, patents or patent applications of Motorola Solutions, except for the normal non-exclusive license to use that arises by operation of law in the sale of a product.

The AMBE+2™ voice coding Technology embodied in this product is protected by intellectual property rights including

patent rights, copyrights and trade secrets of Digital Voice Systems, Inc.

This voice coding Technology is licensed solely for use within this Communications Equipment. The user of this Technology is explicitly prohibited from attempting to decompile, reverse engineer, or disassemble the Object Code, or in any other way convert the Object Code into a human-readable form.

U.S. Pat. Nos. #5,870,405, #5,826,222, #5,754,974, #5,701,390, #5,715,365, #5,649,050, #5,630,011, #5,581,656, #5,517,511, #5,491,772, #5,247,579, #5,226,084 and #5,195,166.

Radio Care

This section describes the basic handling precaution of the radio.

Table 1: IP Specification

IP Specification	Description
IP67	Allows your radio to withstand adverse field conditions such as being submersed in water between 15 cm and 1 m for 30 minutes or dust tight for 2–8 hours.



CAUTION:

Do not disassemble your radio. This could damage radio seals and result in leak paths into the radio. Radio maintenance should only be done in service depot that is equipped to test and replace the seal on the radio.

- If your radio has been submersed in water, shake your radio well to remove any water that may be trapped inside the speaker grille and microphone port. Trapped water could cause decreased audio performance.

- If your radio's battery contact area has been exposed to water, clean and dry battery contacts on both your radio and the battery before attaching the battery to radio. The residual water could short-circuit the radio.
- If your radio has been submersed in a corrosive substance (for example, saltwater), rinse radio and battery in fresh water then dry radio and battery.
- To clean the exterior surfaces of your radio, use a diluted solution of mild dishwashing detergent and fresh water (for example, one teaspoon of detergent to one gallon of water).
- Never poke the vent (hole) located on the radio chassis below the battery contact. This vent allows for pressure equalization in the radio. Doing so may create a leak path into radio and your radio's submersibility may be lost.
- Never obstruct or cover the vent, even with a label.
- Ensure that no oily substances come in contact with the vent.
- Your radio with antenna attached properly is designed to be submersible to a maximum depth of 1 m (3.28 ft) and a maximum submersion time of 30 minutes. Exceeding either maximum limit or use without antenna may result in damage to your radio.

- When cleaning your radio, do not use a high pressure jet spray on radio as this will exceed the 1 m depth pressure and may cause water to leak into your radio.

Introduction

This user guide covers the operation of your radios.

Your dealer or system administrator may have customized your radio for your specific needs. Check with your dealer or system administrator for more information.

You can consult your dealer or system administrator about the following:

- Is your radio programmed with any preset conventional channels?
- Which buttons have been programmed to access other features?
- What optional accessories may suit your needs?
- What are the best radio usage practices for effective communication?
- What maintenance procedures that helps promote longer radio life?

1.1

Icon Information

Throughout this publication, the icons described are used to indicate features supported in either the conventional analog or conventional digital mode.



Indicates a conventional **Analog Mode-Only** feature.



Indicates a conventional **Digital Mode-Only** feature.

For features that are available in **both** conventional analog and digital modes, both icons are **not** shown.

Getting Started

Getting Started provides instructions to prepare your radio for use.

2.1

Charging the Battery

Your radio is powered by a Nickel Metal-Hydride (NiMH) or Lithium-Ion (Li-Ion) battery.

Turn off your radio when charging.

- To comply with warranty terms and avoid damage, charge the battery using a Motorola Solutions authorized charger as described in the charger user guide.
- Charge a new battery 14 to 16 hours before initial use for best performance.

Batteries charge best at room temperature.

- Charge your IMPRES™ battery with an IMPRES charger for optimized battery life and valuable battery data. IMPRES batteries charged exclusively with IMPRES chargers receive a 6-month capacity

warranty extension over the standard Motorola Solutions Premium battery warranty duration.

2.2

Attaching the Battery

Follow the procedure to attach the battery to your radio.

- 1 Align the battery with the rails on the back of the radio.
-
- 2 Press the battery firmly, and slide upwards until the latch snaps into place.

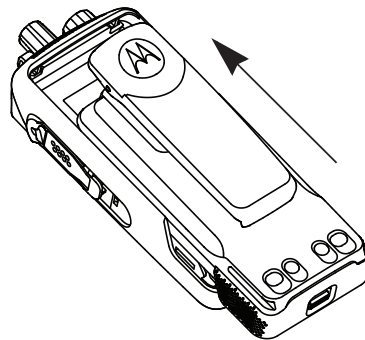

3 Slide battery latch into lock position.

4 To remove the battery, turn the radio off. Move the battery latch marked **A** into unlock position and hold, and slide the battery down and off the rails.

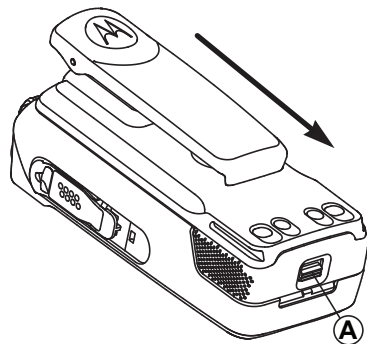

NOTE:

This battery mismatch alert feature is only applicable for IMPRES battery and Non-IMPRES battery with kit number programmed in Erasable Programmable Read Only Memory (EPROM).

When the radio is attached with the wrong battery, a low pitched warning tone sounds, the LED blinks in red, and the Voice Announcement/Text-to-Speech sounds Wrong Battery if the Voice Announcement/Text-to-Speech is loaded by using CPS or RM.

When the radio is attached with a non-supported battery, an alert tone sounds.

The certification of the radio is voided if you attach a UL battery to an FM approved radio or vice versa. Your radio can be preprogrammed in CPS to alert you if this battery mismatch occurs. Check with your dealer or system administrator to determine how your radio has been programmed.

If your radio is attached with a non-supported or wrong battery, immediately swap with the correct battery.

2.3

Attaching the Antenna

Turn off your radio.

Set the antenna in the receptacle and turn clockwise.

**NOTE:**

To protect best against water and dust, ensure that antenna is tightly fitted.

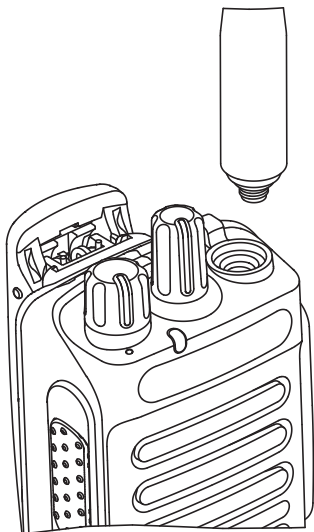
**NOTE:**

To remove the antenna, turn the antenna counterclockwise.

**CAUTION:**

To prevent damages, replace the faulty antenna with only MOTOTRBO antennas.

2.4

Attaching the Carry Holster

- 1 Align the rails on the carry holster with the grooves on the battery.
- 2 Press downwards until you hear a click.

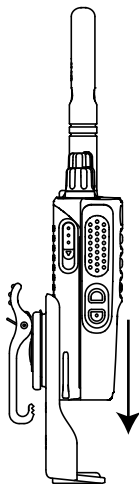

Figure 1: Attaching the Carry Holster

2.5

Attaching the Universal Connector Cover

The universal connector is located on the antenna side of the radio. It is used to connect MOTOTRBO accessories to the radio.

Replace the universal connector cover or dust cover when the universal connector is not in use.

- 1 Insert the slanted end of the cover into the slots above the universal connector.
- 2 Press downwards on the cover to seat the dust cover properly on the universal connector.

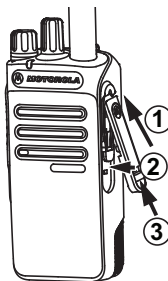

- Secure the dust cover to the radio by pushing the latch upwards.

2.6

Attaching the Accessory Connector

The accessory connector is to be secured to the universal connector on the antenna side of the radio. Follow the procedure to attach the accessory connector to your radio.

- Insert the slanted end into the slots above the universal connector.
- Push connector upward.
- Press downwards on the accessory connector until you hear a click.

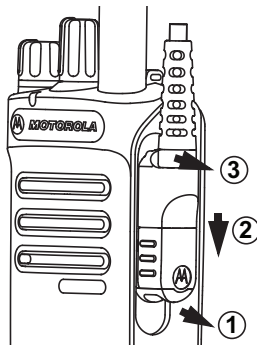

2.7

Turning the Radio On

Rotate the **On/Off/Volume Control** knob clockwise until it clicks.

If successful, your radio shows the following indications:

- A tone sounds.



NOTE:

If the Tones/Alerts function is disabled, there is no tone upon powering up.

- The green LED lights up.

If your radio does not power up, check your battery. Make sure that the battery is charged and properly attached. Contact your dealer if your radio still does not power up.

2.8

Turning the Radio Off

Rotate the **On/Off/Volume Control** knob counterclockwise until it clicks.

2.9

Adjusting the Volume

To adjust the volume of your radio, perform one of the following actions:

- To increase the volume, turn the **On/Off/Volume Control** knob clockwise.
- To decrease the volume, turn the **On/Off/Volume Control** knob counterclockwise.



NOTE:

Your radio can be programmed to have a minimum volume offset where the volume level cannot be lowered past the programmed minimum volume.

Radio Controls

This chapter explains the buttons and functions to control the radio.



- 1 Channel Selector Knob
- 2 On/Off/Volume Control Knob
- 3 LED Indicator
- 4 Push-to-Talk (PTT) Button
- 5 Side Button 1¹

- 6 Side Button 2¹
- 7 Microphone
- 8 Speaker
- 9 Universal Connector for Accessories
- 10 Antenna

3.1

Programmable Buttons

Depending on the duration of a button press, your dealer can program the programmable buttons as shortcuts to radio functions.

Short press

Pressing and releasing rapidly.

Long press

Pressing and holding for the programmed duration.



NOTE:

See [Emergency Operation on page 55](#) for more information on the programmed duration of the **Emergency** button.

¹ These buttons are programmable.

3.1.1

Assignable Radio Functions

The following radio functions can be assigned to the programmable buttons.

Audio Toggle

Toggles audio routing between the internal radio speaker and the speaker of a wired accessory.

Battery Strength

Indicates battery strength by using the LED Indicator.

Call Forwarding

Toggles Call Forwarding on or off.

Channel Announcement

Plays zone and channel announcement voice messages for the current channel.

Emergency

Depending on the programming, initiates or cancels an emergency.

Intelligent Audio

Toggles intelligent audio on or off.

Manual Site Roam ²

Starts the manual site search.

Mic AGC

Toggles the internal microphone automatic gain control (AGC) on or off.

Monitor

Monitors a selected channel for activity.

Nuisance Channel Delete²

Temporarily removes an unwanted channel, except for the Selected Channel, from the scan list. The Selected Channel refers to the selected zone or channel combination of the user from which scan is initiated.

One Touch Access

Directly initiates a predefined Private, Phone or Group Call, a Call Alert, a Quick Text message, or Home Revert.

Permanent Monitor²

Monitors a selected channel for all radio traffic until function is disabled.

Phone Exit

Ends a Phone Call.

² Not applicable in Capacity Plus.

Privacy 

Toggles privacy on or off.

Repeater/Talkaround²

Toggles between using a repeater and communicating directly with another radio.

Reset Home Channel

Sets a new home channel.

Silence Home Channel Reminder

Mutes the Home Channel Reminder.

Scan³

Toggles scan on or off.

Site Lock² 

When toggled on, the radio searches the current site only. When toggled off, the radio searches other sites in addition to the current site.

Transmit Interrupt Remote Dekey

Stops an ongoing interruptible call to free the channel.

Trill Enhancement

Toggles trill enhancement on or off.

Voice Announcement On/Off

Toggles voice announcement on or off.

Voice Operating Transmission (VOX)

Toggles VOX on or off.

3.1.2**Assignable Settings or Utility Functions**

The following radio settings or utility functions can be assigned to the programmable buttons.

Tones/Alerts

Toggles all tones and alerts on or off.

Power Level

Toggles transmit power level between high and low.

3.2**Push-To-Talk Button**

The Push-to-Talk (**PTT**) button serves two basic purposes:

- While a call is in progress, the **PTT** button allows the radio to transmit to other radios in the call. The microphone is activated when the **PTT** button is pressed.

³ Not applicable in Capacity Plus–Single-Site.

- While a call is not in progress, the **PTT** button is used to make a new call (see [Calls on page 31](#)).

Long press the **PTT** button to talk. Release the **PTT** button to listen.

If the Talk Permit Tone or the PTT Sidetone  is enabled, wait until the short alert tone ends before talking.

 If the Channel Free Indication feature is enabled on your radio (programmed by your dealer), you hear a short alert tone the moment the target radio (the radio that is receiving your call) releases the **PTT** button, indicating the channel is free for you to respond.

 You hear a continuous Talk Prohibit Tone if your call is interrupted. You should release the **PTT** button if you hear a continuous Talk Prohibit Tone.

3.3

Conventional Analog and Digital Modes

Each channel in your radio can be configured as a conventional analog or conventional digital channel.

1 : Channel Selector Knob

Certain features are unavailable when switching from digital to analog mode.

Your radio also has features available in both analog and digital modes. The minor differences in the way each feature works do **not** affect the performance of your radio.



NOTE:

Your radio also switches between digital and analog modes during a dual mode scan. See [Scan on page 49](#) for more information.

Status Indicators

This chapter explains the status indicators and audio tones used in the radio.

4.1

LED Indicators

LED indicators show the operational status of your radio.

Blinking Red

- Radio is indicating a battery mismatch.⁴
- Radio has failed the self-test upon powering up.
- Radio is receiving an emergency transmission.
- Radio is transmitting in low battery state.
- Radio has moved out of range if Auto-Range Transponder System is configured.
- Mute Mode is enabled.

Solid Green

- Radio is powering up.
- Radio is transmitting.

Radio is sending a Call Alert or an emergency transmission.

Blinking Green

- Radio is receiving a call or data.
- Radio is retrieving Over-the-Air Programming transmissions.
- Radio is detecting activity over the air.



NOTE:

This activity may or may not affect the programmed channel of the radio due to the nature of the digital protocol.

There is no LED indication when the radio is detecting activity over the air in Capacity Plus.

Double Blinking Green

- Radio is receiving a privacy-enabled call or data.

Solid Yellow

- Radio is monitoring a conventional channel.

Blinking Yellow

- Radio is scanning for activity.
- Radio has yet to respond to a Call Alert.

⁴ Only applicable to models with the latest software and hardware.

Radio has Flexible Receive List enabled.

All Capacity Plus–Multi-Site channels are busy.

Double Blinking Yellow

Radio has Auto Roaming enabled.

Radio is actively searching for a new site.

Radio has yet to respond to a Group Call Alert.

Radio is locked.

Radio is not connected to the repeater while in Capacity Plus.

All Capacity Plus channels are busy.

4.2

Tones

The following are the tones that sound through on the radio speaker.



High Pitched Tone



Low Pitched Tone

4.2.1

Audio Tones

Audio tones provide you with audible indications of the status, or response to data received on the radio.



Continuous Tone

A monotone sound. Sounds continuously until termination.



Periodic Tone

Sounds periodically depending on the duration set by the radio. Tone starts, stops, and repeats itself.



Repetitive Tone

A single tone that repeats itself until it is terminated by the user.



Momentary Tone

Sounds once for a short duration set by the radio.

4.2.2

Indicator Tones

Indicator tones provide you with audible indications of the status after an action to perform a task is taken.



Positive Indicator Tone



Negative Indicator Tone

Zone and Channel Selections

This chapter explains the operations to select a zone or channel on your radio. A zone is a group of channels.

Your radio supports up to 32 channels and 2 zones, with a maximum of 16 channels per zone.

Each channel can be programmed with different features and/or support different groups of users.

5.1

Selecting Zones

Follow the procedure to select the required zone on your radio.

Press the programmed **Zone Toggle** button.

One of the following tone sounds:

Positive Indicator Tone

Radio is in Zone 2.

Negative Indicator Tone

Radio is in Zone 1.



NOTE:

For all Non-keypad radio, you are recommended to enable Voice Announcement feature for selecting zone. The Voice Announcement feature can only be enabled through CPS.

5.2

Selecting Channels

Follow the procedure to select the required channel on your radio.

Turn the **Channel Selector** Knob to select the channel, subscriber ID, or group ID once the required zone is displayed (if you have multiple zones in your radio).

Calls

This chapter explains the operations to receive, respond to, make, and stop calls.

You can select a subscriber alias or ID, or group alias or ID after you have selected a channel by using one of these features:

Programmed One Touch Access Button

This method is used for Group, Private, and Phone Calls only.

You can only have one ID assigned to a **One Touch Access** button with a short or long programmable button press.

Programmable Button

This method is used for Phone Calls only.

6.1

Group Calls

Your radio must be configured as part of a group to receive a call from or make a call to the group of users.

6.1.1

Making Group Calls

Follow the procedure to make Group Calls on your radio.

- 1 Do one of the following:
 - Select a channel with the active group alias or ID.
 - Press the programmed **One Touch Access** button.

- 2 Press the **PTT** button to make the call.
The green LED lights up.

- 3 Release the **PTT** button to listen.
The green LED lights up when the target radio responds.

- 4  If the Channel Free Indication feature is enabled, you hear a short alert tone the moment the transmitting radio releases the **PTT** button, indicating the channel is free for you to respond. Press the **PTT** button to respond to the call.
The call ends when there is no voice activity for a predetermined period.

6.1.2



Responding to Group Calls

To receive a call from a group of users, your radio must be configured as part of that group. Follow the procedure to respond to Group Calls on your radio.

When you receive a Group Call:

- The green LED blinks.
- Your radio unmutes and the incoming call sounds through the speaker.

1 Do one of the following:

-  If the Channel Free Indication feature is enabled, you hear a short alert tone the moment the transmitting radio releases the **PTT** button, indicating the channel is free for you to respond. Press the **PTT** button to respond to the call.
-  If the Voice Interrupt feature is enabled, press the **PTT** button to interrupt the audio from the transmitting radio and free the channel for you to respond.

The green LED lights up.

2 Do one of the following:

- Wait for the Talk Permit Tone to end and speak clearly into the microphone if enabled.
 -  Wait for the **PTT** Sidetone to end and speak clearly into the microphone if enabled.
-

3 Release the **PTT** button to listen.

The call ends when there is no voice activity for a predetermined period.

6.2

Private Calls

A Private Call is a call from an individual radio to another individual radio.

There are two ways to set up a Private Call. The first type sets up the call after performing a radio presence check, while the second type sets up the call immediately. Only one of these types can be programmed to your radio by your dealer.

6.2.1

Making Private Calls

Your radio must be programmed to initiate a Private Call. If this feature is not enabled, a negative indicator tone sounds when you initiate the call. Follow the procedure to make Private Calls on your radio.

- 1 Do one of the following:
 - Select a channel with the active subscriber alias or ID.
 - Press the programmed **One Touch Access** button.
-

- 2 Press the **PTT** button to make the call.

The green LED lights up.

- 3 Wait for the Talk Permit Tone to end and speak clearly into the microphone if enabled.
-

- 4 Release the **PTT** button to listen.
-

- 5  If the Channel Free Indication feature is enabled, you hear a short alert tone the moment the transmitting radio releases the **PTT** button, indicating the channel is free for you to respond. Press the **PTT** button to respond to the call.

The call ends when there is no voice activity for a predetermined period. A tone sounds.

6.2.2

Responding to Private Calls

Follow the procedure to respond to Private Calls on your radio.

When you receive a Private Call:

- The green LED blinks.
- Your radio unmutes and the incoming call sounds through the speaker.

- 1 Do one of the following:

-  If the Channel Free Indication feature is enabled, you hear a short alert tone the moment the transmitting radio releases the **PTT** button,

indicating the channel is free for you to respond. Press the **PTT** button to respond to the call.

-  If the Transmit Interrupt Remote Dekey feature is enabled, press the **PTT** button to stop an ongoing interruptible call and free the channel for you to respond.

The green LED lights up.

2 Wait for the Talk Permit Tone to end and speak clearly into the microphone if enabled.

3 Release the **PTT** button to listen.

The call ends when there is no voice activity for a predetermined period.

6.3

All Calls

An All Call is a call from an individual radio to every radio on the channel. An All Call is used to make important announcements, requiring full attention from the user. The users on the channel cannot respond to an All Call.

6.3.1

34

Receiving All Calls

When you receive an All Call:

- A tone sounds.
- The green LED blinks.
- Your radio unmutes and the incoming call sounds through the speaker.

An All Call does not wait for a predetermined period before ending.

 If the Channel Free Indication feature is enabled, you hear a short alert tone when the transmitting radio releases the **PTT** button, indicating the channel is free for you to use.

You cannot respond to an All Call.



NOTE:

The radio stops receiving the All Call if you switch to a different channel while receiving the call. You are **not** able to continue with any programmed button functions until the end of an All Call.

6.3.2

Making All Calls

Your radio must be programmed for you to make an All Call. Follow the procedure to make All Calls on your radio.

- 1 Select a channel with the active All Call group alias or ID.
-

- 2 Press the **PTT** button to make the call.
The green LED lights up.
-

- 3 Do one of the following:
 - Wait for the Talk Permit Tone to end and speak clearly into the microphone if enabled.
 -  Wait for the **PTT** Sidetone to end and speak clearly into the microphone if enabled.

Users on the channel cannot respond to an All Call.

6.4

Selective Calls

A Selective Call is a call from an individual radio to another individual radio. It is a Private Call on an analog system.

6.4.1

Making Selective Calls

Your radio must be programmed for you to initiate a Selective Call. Follow the procedure to make Selective Calls on your radio.

- 1 Select a channel with the active subscriber alias or ID.
-

- 2 Press the **PTT** button to make the call.
The green LED lights up.
-

- 3 Do one of the following:
 - Wait for the Talk Permit Tone to end and speak clearly into the microphone if enabled.
 -  Wait for the **PTT** Sidetone to end and speak clearly into the microphone if enabled.
-

- 4 Release the **PTT** button to listen.
The green LED lights up when the target radio responds.
-

- 5  If the Channel Free Indication feature is enabled, you hear a short alert tone the moment the transmitting radio releases the **PTT** button, indicating the channel is free for you to respond. Press the **PTT** button to respond to the call.

The call ends when there is no voice activity for a predetermined period.

6.4.2

Responding to Selective Calls

Follow the procedure to respond to Selective Calls on your radio.

When you receive a Selective Call:

- The green LED blinks.
- Your radio unmutes and the incoming call sounds through the speaker.

- 1 Press the **PTT** button to respond to the call.
The green LED lights up.
-

- 2 Wait for the Talk Permit Tone to end and speak clearly into the microphone if enabled.
-

- 3 Release the **PTT** button to listen.

The call ends when there is no voice activity for a predetermined period. A tone sounds.

6.5

Phone Calls

A Phone Call is a call from an individual radio to a telephone.

If Phone Call capability is not enabled in your radio:

- Your radio mutes the call.
- Your radio returns to the previous screen when the call ends.

During the Phone Call, your radio attempts to end the call when:

- You press the **One Touch Access** button with the deaccess code preconfigured.
- You enter the deaccess code as the input for extra digits.

During channel access, access or deaccess code, or extra digits transmission, your radio responds to the **On/Off** ,

Volume Control, and **Channel Selector** buttons or knobs only. A tone sounds for every invalid input.



NOTE:

Check with your dealer or system administrator for more information.

6.5.1

Making Phone Calls

Follow the procedure to make Phone Calls on your radio.

- 1 Press the programmed **One Touch Access** button to the predefined alias or ID.

If the entry for the **One Touch Access** button is empty, a negative indicator tone sounds.

If successful:

- The (Dual Tone Multi Frequency) DMTF Tone sounds.
- You hear the dialling tone of the telephone user.

If unsuccessful:

- A negative indicator tone sounds.
- The phone call fails. Repeat this step.

- 2 Press the **PTT** button to respond to the call. Release the **PTT** button to listen.
-

- 3 Press the programmed **Phone Exit** button to end the call.

If end-call-setup is successful:

- A tone sounds.

If end-call-setup is unsuccessful:

- A negative indicator tone sounds.
 - Repeat this step, or wait for the telephone user to end the call.
-

6.5.2

Making Phone Calls with the Programmable Phone Button

Follow the procedure to make a phone call with the programmable phone button.

- 1 Press the programmed **Phone** button
-

- 2 Press the **PTT** button to talk. Release the **PTT** button to listen.
-

6.5.3

Responding to Phone Calls as Group Calls

Follow the procedure to respond to Phone Calls as Group Calls on your radio.

When you receive a Phone Call as a Group Call:

- The green LED blinks.
- Your radio unmutes and the incoming call sounds through the speaker.

If Phone Call capability is not enabled on your radio, your radio mutes the call.

Press the **PTT** button to respond to the call. Release the **PTT** button to listen.

6.5.4

Responding to Phone Calls as Private Calls

Follow the procedure to respond to Phone Calls as Private Calls on your radio.

When you receive a Phone Call as a Private Call:

- The green LED lights up.
- Your radio unmutes and the incoming call sounds through the speaker.

Press the **PTT** button to respond to the call. Release the **PTT** button to listen.

6.5.5

Responding to Phone Calls as All Calls

When you receive a Phone Call as an All Call, you can respond to or end the call, only if an All Call type is assigned to the channel. Follow the procedure to respond to Phone Calls as All Calls on your radio.

When you receive a Phone Call as an All Call:

- The green LED blinks.

- Your radio unmutes and the incoming call sounds through the speaker.

1 Press the **PTT** button to respond to the call.

2 Release the **PTT** button to listen.

6.6

Initiating Transmit Interrupt

An ongoing call is interrupted, when you perform the following actions:

- Press the **Voice PTT** button.
 - Press the **Emergency** button.
 - Perform data transmission.
-

6.7

Broadcast Voice Calls

A Broadcast Voice Call is a one-way voice call from any user to an entire talkgroup.

The Broadcast Voice Call feature allows only the call initiating user to transmit to the talkgroup, while the recipients of the call cannot respond (no Call Hang Time).

Your radio must be programmed to allow you to use this feature. Check with your dealer or system administrator for more information.

6.7.1

Making Broadcast Voice Calls

Program your radio to make Broadcast Voice Calls.

1 Select a channel with the active group alias or ID.

2 Do one of the following:

- Select a channel with the active group alias or ID.
 - Press the programmed **One Touch Access** button.
-

3 Press the **PTT** button to make the call.

The green LED lights up.

4 Do one of the following:

- Wait for the Talk Permit Tone to end and speak clearly into the microphone if enabled.
- Wait for the **PTT** Sidetone to end and speak clearly into the microphone if enabled.

**NOTE:**

Users on the channel cannot respond to Broadcast Voice Calls.

The radio returns to the previous menu after the call ends.

6.7.2

Receiving Broadcast Voice Calls

When you receive a Broadcast Voice Call:

- A tone sounds.
- The green LED blinks.
- Your radio unmutes and the incoming call sounds through the speaker.

A Broadcast Voice Call does not wait for a predetermined period before ending.

You cannot respond to a Broadcast Voice Call.

**NOTE:**

The radio stops receiving the Broadcast Voice Call if you switch to a different channel while receiving the call. You **cannot** continue with any programmed button functions until the end of the Broadcast Voice Call.

6.8

Unaddressed Calls

An Unaddressed Call is a group call to one of the 16 predefined group IDs.

This feature is configured using CPS-RM. A contact for one of the predefined IDs is required to initiate and/or receive an Unaddressed Call. Check with your dealer or system administrator for more information.

6.8.1

Making Unaddressed Calls

- 1 Select a channel with the active group alias or ID.
-
- 2 Do one of the following:
 - Select a channel with the active group alias or ID.

- Press the programmed **One Touch Access** button.

3 Press the **PTT** button to make the call.

The green LED lights up.

4 Release the **PTT** button to listen.

The green LED lights up when the target radio responds. A momentary tone sounds.

5 If the Channel Free Indication feature is enabled, you hear a short alert tone the moment the transmitting radio releases the **PTT** button, indicating that the channel is free for you to respond. Press the **PTT** button to respond to the call.

The call ends when there is no voice activity for a predetermined period.

6.8.2

Responding to Unaddressed Calls

When you receive an Unaddressed Call:

- The green LED blinks.

- A momentary tone sounds.
- Your radio unmutes and the incoming call sounds through the speaker.

1 Do one of the following:

- If the Channel Free Indication feature is enabled, you hear a short alert tone the moment the transmitting radio releases the **PTT** button, indicating the channel is free for you to respond. Press the **PTT** button to respond to the call.
- If the Voice Interrupt feature is enabled, press the **PTT** button to interrupt the audio from the transmitting radio and free the channel for you to respond.

The green LED lights up.

2 Do one of the following:

- Wait for the Talk Permit Tone to end and speak clearly into the microphone if enabled.
- Wait for the **PTT** Sidetone to end and speak clearly into the microphone if enabled.

3 Release the **PTT** button to listen.

The call ends when there is no voice activity for a predetermined period.

6.9

Open Voice Channel Mode (OVCM)

An Open Voice Channel Mode (OVCM) allows a radio that is not preconfigured to work in a particular system to both receive and transmit during a group or individual call.

The OVCM group call also supports broadcast calls. Program your radio to use this feature. Check with your dealer or system administrator for more information.

6.9.1

Making OVCM Calls

Your radio must be programmed for you to make an OVCM Call. Follow the procedure to make OVCM Calls on your radio.

- 1 Select a channel with the active group alias or ID.
-
- 2 Do one of the following:
 - Select a channel with the active group alias or ID.

- Press the programmed **One Touch Access** button.
-

- 3 Press the **PTT** button to make the call.
The green LED lights up.
-

- 4 Do one of the following:
 - Wait for the Talk Permit Tone to end and speak clearly into the microphone if enabled.
 - Wait for the **PTT** Sidetone to end and speak clearly into the microphone if enabled.
-

6.9.2

Responding to OVCM Calls

When you receive an OVCM Call:

- The green LED blinks.

- Your radio unmutes and the incoming call sounds through the speaker.

**NOTE:**

Recipient users are not allowed to Talkback during a Broadcast Call. If the **PTT** button is pressed during a Broadcast Call, the Talkback Prohibit Tone sounds momentarily.

1 Do one of the following:

- If the Channel Free Indication feature is enabled, you hear a short alert tone the moment the transmitting radio releases the **PTT** button, indicating the channel is free for you to respond. Press the **PTT** button to respond to the call.
- If the Voice Interrupt feature is enabled, press the **PTT** button to interrupt the audio from the transmitting radio and free the channel for you to respond.

The green LED lights up.

2 Do one of the following:

- Wait for the Talk Permit Tone to end and speak clearly into the microphone if enabled.

- Wait for the **PTT** Sidetone to end and speak clearly into the microphone if enabled.
-

3 Release the **PTT** button to listen.

The call ends when there is no voice activity for a predetermined period.

Advanced Features

This chapter explains the operations of the features available in your radio.

Your dealer or system administrator may have customized your radio for your specific needs. Check with your dealer or system administrator for more information.

7.1

Talkaround

This feature allows you to continue communicating when your repeater is non-operational, or when your radio is out of range from the repeater but within the talk range of other radios.

The talkaround setting is retained even after powering down.

7.1.1

Toggling Between Repeater and Talkaround Modes

Follow the procedure to toggle between Repeater and Talkaround modes on your radio.

Press the programmed **Repeater/Talkaround** button.

One of the following tones sounds:

Positive Indicator Tone

Radio is in talkaround mode.

Negative Indicator Tone

Radio is in repeater mode.

7.2

Monitor Feature

The feature allows you to remotely activate the microphone of a target radio. You can use this feature to monitor any audible activity surrounding the target radio.

7.2.1

Monitoring Channels

Follow the procedure to monitor channels.

- 1 Long press the programmed **Monitor** button.
If the channel is in use:
 - You hear radio activity or total silence.

- The yellow LED lights up.

If the monitored channel is free, you hear a "white noise".

-
- 2 Press the **PTT** button to talk. Release the **PTT** button to listen.
-

7.2.2

Permanent Monitor

The Permanent Monitor feature is used to continuously monitor a selected channel for activity.

7.2.2.1

Turning Permanent Monitor On or Off

Follow the procedure to turn Permanent Monitor on or off on your radio.

Press the programmed **Permanent Monitor** button.

When the radio enters the mode:

- An alert tone sounds.
- The yellow LED lights up.

When the radio exits the mode:

- An alert tone sounds.
- The yellow LED turns off.

7.3

Home Channel Reminder

This feature provides a reminder when the radio is not set to the home channel for a period of time.

If this feature is enabled through CPS, when your radio is not set to the home channel for a period of time, the following occurs periodically:

- The Home Channel Reminder tone and announcement sound.

You can respond to the reminder by performing one of the following actions:

- Return to the home channel.
- Mute the reminder temporarily using the programmable button.
- Set a new home channel using the programmable button.

7.3.1

Muting the Home Channel Reminder

When the Home Channel Reminder sounds, you can temporarily mute the reminder.

Press the programmed **Silence Home Channel Reminder** button.

7.3.2

Setting New Home Channels

When the Home Channel Reminder occurs, you can set a new home channel.

Press the **Reset Home Channel** programmable button to set the current channel as the new Home Channel.

7.4

Remote Monitor

This feature is used to turn on the microphone of a target radio with a subscriber alias or ID. You can use this feature to remotely monitor any audible activity surrounding the target radio.

There are two types of Remote Monitor:

- Remote Monitor without Authentication
- Remote Monitor with Authentication.

Authenticated Remote Monitor is a purchasable feature. In Authenticated Remote Monitor, verification is required when your radio turns on the microphone of a target radio.

When your radio initiates this feature on a target radio with User Authentication, a passphrase is required. The passphrase is preprogrammed into the target radio through CPS.

Both your radio and the target radio must be programmed to allow you to use this feature.

This feature stops after a programmed duration or when there is any user operation on the target radio.

7.4.1

Initiating Remote Monitor

Follow the procedure to initiate Remote Monitor on your radio.

- 1** Press the programmed **Remote Monitor** button.
-

2 Wait for acknowledgment.

If successful:

- A positive indicator tone sounds.

If unsuccessful:

- A negative indicator tone sounds.

7.5

Bluetooth®

This feature allows you to use your radio with a Bluetooth-enabled device (accessory) through a Bluetooth connection. Your radio supports both Motorola Solutions and Commercially available Off-The-Shelf (COTS) Bluetooth-enabled devices.



NOTE:

This feature is applicable to DEP 550e DEP 550e only.

Bluetooth operates within a range of 10 m (32ft) line of sight. This is an unobstructed path between your radio and your Bluetooth-enabled device. For high degree of reliability, Motorola Solutions recommends to not separate the radio and the accessory.

At the fringe areas of reception, both voice and tone quality start to sound "garbled" or "broken". To correct this problem, position your radio and Bluetooth-enabled device closer to each other (within the 10 m defined range) to re-establish clear audio reception. The Bluetooth function of your radio has maximum power of 2.5 mW (4 dBm) at the 10 m range.

Refer to the user manual of your respective Bluetooth-enabled device for more details on the full capabilities of your Bluetooth-enabled device.

Your radio connects to the Bluetooth-enabled device within range with either the strongest signal strength, or to one which it has connected to before in a prior session. Do not turn off your Bluetooth-enabled device or press the home back button during the finding and connecting operation as this cancels the operation.

7.5.1

Connecting to Bluetooth Devices

Follow the procedure to connect to Bluetooth devices.

Turn on your Bluetooth-enabled device and place it in pairing mode.

Press the programmed **Bluetooth Connect** button.

Your Bluetooth-enabled device may require additional steps to complete the pairing. Refer to the user manual of your Bluetooth-enabled device.

- A tone sounds.
- The yellow LED blinks.

Wait for acknowledgment.

If successful:

- A positive indicator tone sounds.

If unsuccessful:

- A negative indicator tone sounds.

7.5.2

Disconnecting from Bluetooth Devices

Follow the procedure to disconnect from Bluetooth devices.

Press the programmed **Bluetooth Disconnect** button.

A positive indicator tone sounds when the device has been disconnected.

7.5.3

Switching Audio Route between Internal Radio Speaker and Bluetooth Device

Follow the procedure to toggle audio routing between internal radio speaker and external Bluetooth device.

Press the programmed **Bluetooth Audio Switch** button.

A tone sounds when the audio route has switched.

7.5.4

Permanent Bluetooth Discoverable Mode

The Permanent Bluetooth Discoverable Mode must be enabled by the dealer or system administrator.

Other Bluetooth-enabled devices can locate your radio, but the devices cannot connect to the radio. The Permanent Bluetooth Discoverable Mode enables dedicated devices to use your radio position in the process of Bluetooth-based location.

7.6

Scan Lists

Scan lists are created and assigned to individual channels or groups. Your radio scans for voice activity by cycling through the channel or group sequence specified in the scan list for the current channel or group.

Your radio can support up to 250 scan lists, with a maximum of 16 members in a list.

Each scan list supports a mixture of both analog and digital entries.

7.7

Scan

Your radio cycles through the programmed scan list for the current channel looking for voice activity when you start a scan.

There are two ways of initiating scan:

Main Channel Scan (Manual)

Your radio scans all the channels or groups in your scan list. On entering scan, your radio may, depending on the settings, automatically start on the last scanned active channel or group, or on the channel where scan was initiated.

Auto Scan (Automatic)

Your radio automatically starts scanning when you select a channel or group that has Auto Scan enabled.

7.7.1

Turning Scan On or Off

Follow the procedure to turn scan on or off on your radio.

Do one of the following:

- Press the programmed **Scan** button to start or stop Scan.
 - Turn the **Channel Selector Knob** to select a channel programmed with a scan list.
-

If scan is enabled:

- The yellow LED blinks.
- A positive indicator tone sounds.

If scan is disabled:

- The LED turns off.
- A negative indicator tone sounds.

7.7.2

Responding to Transmissions During Scanning

During scanning, your radio stops on a channel or group where activity is detected. The radio stays on that channel for a programmed duration known as hang time. Follow the procedure to respond to transmissions during scanning.

- 1  If the Channel Free Indication feature is enabled, you hear a short alert tone the moment the transmitting radio releases the **PTT** button, indicating the channel is free for you to respond. Press the **PTT** button during hang time.

The green LED lights up.

- 2 Release the **PTT** button to listen.

The radio returns to scanning other channels or groups if you do not respond within the hang time.

7.7.3

Deleting Nuisance Channels

If a channel continually generates unwanted calls or noise, (termed a "nuisance" channel), you can temporarily remove the unwanted channel from the scan list. This capability does not apply to the channel designated as the Selected Channel. Follow the procedure to delete nuisance channels on your radio.

- 1 When your radio locks on to an unwanted or nuisance channel, press the programmed **Nuisance Channel Delete** button until you hear a tone.
-

- 2 Release the programmed **Nuisance Channel Delete** button.

The nuisance channel is deleted.

7.7.4

Restoring Nuisance Channels

Follow the procedure to restore nuisance channels on your radio.

Do one of the following:

- Turn the radio off and then power it on again.

- Change the channel using the **Channel Selector Knob**.

7.8

Vote Scan



Vote Scan provides you with wide area coverage in areas where there are multiple base stations transmitting identical information on different analog channels.

Your radio scans analog channels of multiple base stations and performs a voting process to select the strongest received signal. Once that is established, your radio receives transmissions from that base station.

During a vote scan, the yellow LED blinks.

To respond to a transmission during a vote scan, see [Responding to Transmissions During Scanning on page 50](#).

7.9

Call Indicator Settings

This feature allows you to configure call or text message ringing tones.

7.9.1

Selecting a Ring Alert Type



NOTE:

The programmed **Ring Alert Type** button is assigned by your dealer or system administrator. Check with your dealer or system administrator to determine how your radio has been programmed.

You can program the radio calls to one predetermined vibrate call.

The radio vibrates once if it is a momentary ring style. The radio vibrates repetitively if it is a repetitive ring style. When set to Ring and Vibrate, the radio sounds a specific ring tone if there is any incoming radio transaction (for example, Call Alert or Message). It sounds like a positive indicator tone or missed call.

For radios with batteries that support the vibrate feature and are attached to a vibrating belt clip, the available Ring Alert Type options are Silent, Ring, Vibrate, and Ring and Vibrate.

For radios with batteries that do not support the vibrate feature and are not attached to a vibrating belt clip, Ring Alert Type is automatically set to Ring. If you press the programmed **Ring Alert Type** button, a bad key tone

sounds, indicating the multiple Ring Alert Type options are disabled.

You can select a Ring Alert Type by performing the following action.

- Press the programmed **Ring Alert Type** button to toggle Voice Announcement or Text-to-Speech, and the radio behavior to the following options.
 - For Silent, Voice Announcement or Text-to-Speech sounds **Ring Alert Type Silent** only.
 - For Ring Only, Voice Announcement or Text-to-Speech sounds **Ring Alert Type** and the radio sounds a ring tone.
 - For Vibrate Only, Voice Announcement or Text-to-Speech sounds **Ring Alert Type** and the radio vibrates.
 - For Ring and Vibrate, Voice Announcement or Text-to-Speech sounds **Ring Alert Type** and the radio sounds a ring tone and vibrates.

7.9.2

Configuring Vibrate Style



NOTE:

The programmed **Vibrate Style** button is assigned by your dealer or system administrator. Check with your dealer or system administrator to determine how your radio has been programmed.

Vibrate Style is enabled when the Vibrating Belt Clip is attached to the radio with a battery that supports the vibrate feature.

You can configure the vibrate style by performing the following action.

- Press the programmed **Vibrate Style** button to toggle to short, medium, or long option and the radio vibrates accordingly. Voice Announcement or Text-to-Speech sounds **Vibrate Style**.

7.9.3

Alarm Tone Volume Escalation

Your radio can be programmed by your dealer to continually alert you when a radio call remains unanswered. This is done by automatically increasing the alarm tone volume over time. This feature is known as Escalert.

7.10

Call Alert Operation

Call Alert paging enables you to alert a specific radio user to call you back.

This feature is accessible using a programmed **One Touch Access** button.

7.10.1

Responding to Call Alerts

When you receive a Call Alert:

- A repetitive tone sounds.
- The yellow LED blinks.

Press the **PTT** button within 4 seconds of receiving a Call Alert page to respond with a Private Call.

7.10.2

Making Call Alerts

Follow the procedure to make Call Alerts on your radio.

- 1 Press the programmed **One Touch Access** button.
The green LED lights up.
-

- 2 Wait for acknowledgment.

If the Call Alert acknowledgment is received, a positive indicator tone sounds.

If the Call Alert acknowledgment is not received, a negative indicator tone sounds.

7.11

Mute Mode

Mute Mode provides an option to silence all audio indicators on your radio.

When Mute Mode is initiated, all audio indicators are muted except higher priority features such as emergency operations.

When Mute Mode is exited, your radio resumes playing ongoing tones and audio transmissions.



IMPORTANT:

You can only enable either Face Down or Man Down one at a time. Both features cannot be enabled together.

7.11.1

Turning On Mute Mode

Follow the procedure to turn on Mute Mode.

Access this feature by using the programmed **Mute Mode** button.

The following occurs when Mute mode is enabled:

- Positive Indicator Tone sounds.
- The red LED light starts blinking and remains blinking until Mute Mode is exited.
- Radio is muted.
- Mute Mode Timer begins counting down the duration that is configured.

7.11.2

Exiting Mute Mode

This feature can be exited automatically once the Mute Mode Timer expires.

Do one of the following to exit Mute mode manually:

- Press the programmed **Mute Mode** button.
 - Press the **PTT** button on any entry.
-

The following occurs when Mute mode is disabled:

- Negative Indicator Tone sounds.
- The blinking red LED turns off.
- Your radio unmutes and speaker state is restored.
- If the timer has not expired, Mute mode timer is stopped.



NOTE:

Mute Mode is also exited if the user transmits voice or switches to an unprogrammed channel.

7.12

Emergency Operation

An Emergency Alarm is used to indicate a critical situation. You are able to initiate an Emergency at any time even when there is activity on the current channel.

Your dealer can set the duration of a button press for the programmed **Emergency** button, except for long press, which is similar with all other buttons:

Short Press

Duration between 0.05 seconds and 0.75 seconds.

Long Press

Duration between 1.00 second and 3.75 seconds.

The **Emergency** button is assigned with the Emergency On/Off feature. Check with your dealer for the assigned operation of the **Emergency** button.



NOTE:

If a short press to the **Emergency** button initiates Emergency mode, then a long press to the same enables the radio to exit Emergency mode.

If a long press to the **Emergency** button initiates Emergency mode, then a short press to the same enables the radio to exit Emergency mode.

Your radio supports three Emergency Alarms:

- Emergency Alarm
- Emergency Alarm with Call
- Emergency Alarm with Voice to Follow 



NOTE:

Only one of the Emergency Alarms above can be assigned to the programmed **Emergency** button.

In addition, each alarm has the following types:

Regular

Radio transmits an alarm signal and shows audio and/or visual indicators.

Silent

Radio transmits an alarm signal without any audio or visual indicators. Radio receives calls without any sound through the speaker, until the programmed *hot mic* transmission period is over and/or you press the **PTT** button.

Silent with Voice

Radio transmits an alarm signal without any audio or visual indicators, but allow incoming calls to sound through the speaker. If *hot mic* is enabled, the incoming calls sound through the speaker after the programmed *hot mic* transmission period is over. The indicators only appear once you press the **PTT** button.

7.12.1

Sending Emergency Alarms

This feature allows you to send an Emergency Alarm, a non-voice signal, which triggers an alert indication on a group of radios. Your radio does not display any audio or visual indicators during Emergency mode when it is set to Silent.

Follow the procedure to send Emergency Alarms on your radio.

- 1 Press the programmed **Emergency On** button.

The green LED lights up.



NOTE:

If programmed, the Emergency Search tone sounds. This tone is muted when the radio transmits or receives voice, and stops when the radio exits Emergency mode. The Emergency Search tone can be programmed through CPS.

-
- 2 Wait for acknowledgment.

If successful:

- The Emergency tone sounds.

- The red LED blinks.

If unsuccessful after all retries have been exhausted:

- A low-pitched tone sounds.

The radio exits the Emergency Alarm mode.

7.12.2

Sending Emergency Alarms with Call

This feature allows you to send an Emergency Alarm with Call to a group of radios. Upon acknowledgement by a radio within the group, the group of radios can communicate over a programmed Emergency channel.

Follow the procedure to send Emergency Alarms with call on your radio.

- 1 Press the programmed **Emergency On** button.

The green LED lights up.



NOTE:

If programmed, the Emergency Search tone sounds. This tone is muted when the radio transmits or receives voice, and stops when the radio exits Emergency mode. The Emergency Search tone can be programmed by your dealer or system administrator.

-
- 2 Wait for acknowledgment.

If successful:

- The Emergency tone sounds.
- The red LED blinks.

-
- 3 Press the **PTT** button to make the call.

The green LED lights up.

-
- 4 Do one of the following:

- Wait for the Talk Permit Tone to end and speak clearly into the microphone if enabled.
-  Wait for the **PTT** Sidetone to end and speak clearly into the microphone if enabled.

-
- 5 Release the **PTT** button to listen.

-
- 6  If the Channel Free Indication feature is enabled, you hear a short alert tone the moment the transmitting radio releases the **PTT** button, indicating the channel is free for you to respond. Press the **PTT** button to respond to the call.

-
- 7 To exit the Emergency mode once the call ends, press the **Emergency Off** button.

If you do not press the **Emergency Off** button to exit the Emergency mode, the red LED blinks and the radio stays in Emergency mode.

7.12.3

Emergency Alarms with Voice to Follow

This feature allows you to send an Emergency Alarm with Voice to Follow to a group of radios. Your radio microphone

is automatically activated, allowing you to communicate with the group of radios without pressing the **PTT** button. This activated microphone state is also known as *hot mic*.

If your radio has Emergency Cycle Mode enabled, repetitions of *hot mic* and receiving period are made for a programmed duration. During Emergency Cycle Mode, received calls sound through the speaker.

If you press the **PTT** button during the programmed receiving period, you hear a prohibit tone, indicating that you should release the **PTT** button. The radio ignores the **PTT** button press and remains in Emergency mode.

If you press the **PTT** button during *hot mic*, and continue to press it after the *hot mic* duration expires, the radio continues to transmit until you release the **PTT** button.

If the Emergency Alarm request fails, the radio does not retry to send the request, and enters the *hot mic* state directly.



NOTE:

Some accessories may not support *hot mic*. Check with your dealer or system administrator for more information.

7.12.4

Sending Emergency Alarms with Voice to Follow

- 1 Press the programmed **Emergency On** button.

The green LED lights up.

- 2 Once the Emergency tone sounds, speak clearly into the microphone.

The radio automatically stops transmitting when:

- The cycling duration between *hot mic* and receiving calls expires, if Emergency Cycle Mode is enabled.
- The *hot mic* duration expires, if Emergency Cycle Mode is disabled.

The red LED blinks. The radio remains in Emergency mode.

7.12.5

Receiving Emergency Alarms





When you receive an Emergency Alarm:

- A tone sounds.
- The red LED blinks.

**NOTE:**

Your radio automatically acknowledges the Emergency Alarm (if enabled).

To return to home screen, perform the following actions:

- Press .
- Press  or  to Yes.
- Press  to select.

The radio returns to the home screen and the display shows the Emergency icon.

7.12.6

Reinitiating Emergency Mode

Perform one of the following actions:

- Change the channel while the radio is in Emergency mode.

**NOTE:**

You can reinitiate emergency mode only if you enable emergency alarm on the new channel.

- Press the programmed **Emergency On** button during an emergency initiation or transmission state.

The radio exits the Emergency mode, and reinitiates Emergency.

7.12.7

Exiting Emergency Mode After Sending the Emergency Alarm

This feature is only applicable to the radio sending the Emergency Alarm.

Your radio exits Emergency mode when:

- An acknowledgment is received (for Emergency Alarm only).

- All retries to send the alarm have been exhausted.

**NOTE:**

If your radio is powered off, it exits the Emergency mode. The radio does not reinitiate the Emergency mode automatically when it is turned on again.

Follow the procedure to exit Emergency mode on your radio.

Press the programmed **Emergency Off** button.

7.13

Making 5-Tone Calls

Follow the procedure to make a 5-Tone Call:

1 Select the 5-Tone channel.

2 Press the **PTT** button to call the default contact.

3 Wait for acknowledgment.

If successful:

- A positive indicator tone sounds.

- Wait for the Talk Permit Tone to end and speak clearly into the microphone if enabled.

If unsuccessful:

- A negative indicator tone sounds.

The call ends when there is no voice activity for a predetermined period. A tone sounds.

7.13.1

Receiving 5-Tone Calls

When you receive a 5-Tone Call:

- The green LED blinks.
- A tone sounds.
- Your radio unmutes and the incoming call sounds through the speaker.

1 Press the **PTT** button to respond to the call.
The green LED lights up.

2 Wait for the Talk Permit Tone to end and speak clearly into the microphone if enabled.

- 3 Release the **PTT** button to listen.

The call ends when there is no voice activity for a predetermined period. A tone sounds.

7.13.2

Sending 5-Tone Emergency Alarm

Follow the procedure to send an Emergency Alarm:

- 1 Press the programmed **Emergency On** button.

You see the following:

- The green LED lights up.
 - The Emergency tone sounds.
-

- 2 The radio exits the Emergency Alarm mode.
-

7.13.3

Sending 5-Tone Emergency Alarm with Voice to Follow

Follow the procedure to send an Emergency Alarm on your radio.

- 1 Press the programmed **Emergency On** button.

You see the following:

- The green LED lights up.
 - The Emergency tone sounds.
-

- 2 Once the Emergency tone sounds, speak clearly into the microphone.

The radio automatically stops transmitting when the cycling duration between *hot mic* and receiving calls expires, if Emergency Cycle Mode is enabled.

The red LED blinks. The radio remains in Emergency mode.

- 3 Release the **PTT** button to listen.
-

7.13.4

Receiving 5-Tone Emergency Alarm

When you receive an Emergency Alarm:

- A tone sounds.
- The red LED blinks.

**NOTE:**

Your radio automatically acknowledges the Emergency Alarm (if enabled).

7.14

Privacy

This feature helps to prevent eavesdropping by unauthorized users on a channel by the use of a software-based scrambling solution. The signaling and user identification portions of a transmission are not scrambled.

Your radio must have privacy enabled on the channel to send a privacy-enabled transmission, although this is not a necessary requirement for receiving a transmission. While on a privacy-enabled channel, the radio is still able to receive clear or unscrambled transmissions.

Some radio models may not offer Privacy feature, or may have a different configuration. Check with your dealer or system administrator for more information.

Your radio supports two types of privacy, but only one can be assigned to your radio. They are:

- Basic Privacy

- Enhanced Privacy

To unscramble a privacy-enabled call or data transmission, your radio must be programmed to have the same Privacy Key for Basic Privacy, or the same Key Value and Key ID for Enhanced Privacy as the transmitting radio.

If your radio receives a scrambled call that is of a different Privacy Key, or different Key Value and Key ID, you either hear a garbled transmission for Basic Privacy or nothing at all for Enhanced Privacy.

On a privacy-enabled channel, your radio is able to receive clear or unscrambled calls, depending on how your radio is programmed. In addition, your radio may play a warning tone or not, depending on how it is programmed.

The green LED lights up when the radio is transmitting, and blinks rapidly when the radio is receiving an ongoing privacy-enabled transmission.

**NOTE:**

This feature is not applicable in Citizens Band channels that are in the same frequency.

7.14.1

Turning Privacy On or Off

Follow the procedure to turn privacy on or off on your radio.

Press the programmed **Privacy** button.

7.15

Response Inhibit

This feature helps prevent your radio from responding to any incoming transmissions.



NOTE:

Contact your dealer to determine how your radio has been programmed.

If enabled, your radio does not generate any outgoing transmissions in response to incoming transmissions, such as Radio Check, Call Alert, Radio Disable, Remote Monitor, Automatic Registration Service (ARS), and responding to Private Messages.

Your radio cannot receive Confirmed Private Calls when this feature is enabled. However, your radio is able to manually send transmission.

7.15.1

Turning Response Inhibit On or Off

Follow the procedure to enable or disable Response Inhibit on your radio.

Press the programmed **Response Inhibit** button.

If successful:

- A positive indicator tone sounds.

If unsuccessful:

- A negative indicator tone sounds.

7.16

Lone Worker

This feature prompts an emergency to be raised if there is no user activity, such as any radio button press or channel selection, for a predefined time.

Following no user activity for a programmed duration, the radio pre-warns you using an audio indicator once the inactivity timer expires.

If there is still no acknowledgment by you before the predefined reminder timer expires, the radio initiates an Emergency Alarm.

Only one of the following Emergency Alarms is assigned to this feature:

- Emergency Alarm
- Emergency Alarm with Call

- Emergency Alarm with Voice to Follow 

The radio remains in the emergency state, allowing voice messages to proceed until action is taken. See [Emergency Operation on page 55](#) for more information on ways to exit Emergency.



NOTE:

Check with your dealer or system administrator for more information.

7.17

Password Lock

You can set a password to restrict access to your radio. Each time you turn on your radio, you are asked to enter the password.

Your radio supports a 4-digit password input.

Your radio is unable to receive calls in locked state.

7.17.1

Accessing the Radio by Using Password

Turn on your radio.

- 1 Enter the four-digit password.
 - a To enter the first digit of the password, use the **Channel Selector Knob**.
 - b To enter each digit of the remaining three digits of the password, press Side Button 1 or 2.

- 2 Your radio automatically checks the validity of the password when you enter the last digit of the password.

If you enter the password correctly, the radio powers up.

If you enter the wrong password after the first and second attempt, your radio shows the following indications:

- A continuous tone sounds.

Repeat [step 1](#).

If you enter the wrong password after the third attempt, your radio shows the following indications:

- A tone sounds.
- The yellow LED double blinks.
- Your radio enters into locked state for 15 minutes.

Wait for the 15-minute locked state timer to end and then repeat [step 1](#).



NOTE:

If you turn off and turn your radio on again, the 15-minute timer restarts.

7.17.2

Unlocking Radios in Locked State

Your radio is unable to receive calls in locked state. Follow the procedure to unlock your radio in locked state.

Do one of the following:

- If the radio is powered on, wait for 15 minutes and then repeat the steps in [Accessing the Radio by Using Password on page 64](#) to access the radio.
- If the radio is powered off, power up the radio. Your radio restarts the 15-minute timer for locked state. A tone sounds. The yellow LED double blinks.

Wait for 15 minutes and then repeat the steps in [Accessing the Radio by Using Password on page 64](#) to access the radio.

7.18

Auto-Range Transponder System

The Auto-Range Transponder System (ARTS) is an analog-only feature designed to inform you when your radio is out-of-range of other ARTS-equipped radios.

ARTS-equipped radios transmit or receive signals periodically to confirm that they are within range of each other.

Your radio provides indications of states as follows:

First-Time Alert

A tone sounds.

ARTS-in-Range Alert

A tone sounds, if programmed.

ARTS-Out-of-Range Alert

A tone sounds. The red LED rapidly blinks.



NOTE:

Check with your dealer or system administrator for more information.

7.19

Over-the-Air Programming

Your dealer can remotely update your radio through Over-the-Air Programming (OTAP) without any physical

connection. Additionally, some settings can also be configured by using OTAP.

When your radio undergoes OTAP, the green LED blinks.

When your radio receives high volume data:

- The channel becomes busy.
- A negative tone sounds if you press the **PTT** button.

Once the programming update is complete, a tone sounds, and your radio restarts (powers off and on again).

If the programming update is unsuccessful, a tone sounds and the red LED blinks once.



NOTE:

If the programming update is unsuccessful, the software update failure indications appear every time you turn on your radio. Contact your dealer to reprogram your radio with the latest software to eliminate the software update failure indications.

7.20

Wi-Fi Operation

This feature allows you to set up and connect to a Wi-Fi network. Wi-Fi supports updates for radio firmware,

codeplug, and resources such as language packs and voice announcement.



NOTE:

This feature is applicable to DEP 550e only.

Wi-Fi® is a registered trademark of Wi-Fi Alliance®.

Your radio supports WEP/WPA/WPA2-Personal and WPA/WPA2-Enterprise Wi-Fi networks.

WEP/WPA/WPA2-Personal Wi-Fi network

Uses pre-shared key (password) based authentication.

Pre-shared key can be entered by using the menu or CPS/RM.

WPA/WPA2-Enterprise Wi-Fi network

Uses certificate-based authentication.

Your radio must be pre-configured with a certificate.



NOTE:

Check with your dealer or system administrator to connect to WPA/WPA2-Enterprise Wi-Fi network.

The programmed **Wi-Fi On or Off** button is assigned by your dealer or system administrator. Check with your dealer or system administrator to determine how your radio has been programmed.

Voice Announcements for the programmed **Wi-Fi On or Off** button can be customized through CPS according to user requirements. Check with your dealer or system administrator for more information.

7.20.1

Turning Wi-Fi On or Off

Press the programmed **Wi-Fi On or Off** button.
Voice Announcement sounds Turning On Wi-Fi or
Turning Off Wi-Fi.

7.20.2

Connecting to a Network Access Point

When you turn on Wi-Fi, the radio scans and connects to a network access point.



NOTE:

The programmed **Wi-Fi Status Query** button is assigned by your dealer or system administrator. Voice Announcements for the programmed **Wi-Fi Status Query** button can be customized according to user requirements by using CPS. Check with your dealer or system administrator to determine how your radio has been programmed.

The WPA-Enterprise Wi-Fi network access points are pre-configured. Check with your dealer or system administrator to determine how your radio has been programmed.

Press the programmed **Wi-Fi Status Query** button for the connection status using Voice Announcement.

Voice Announcement sounds when Wi-Fi is Off, Wi-Fi is On but No Connection, or Wi-Fi is On with Connection.

Utilities

This chapter explains the operations of the utility functions available in your radio.

8.1

Squelch Levels

You can adjust the squelch level to filter out unwanted calls with low signal strength or channels with noise higher than normal background.

Normal

This is the default setting.

Tight

This setting filters out unwanted calls and/or background noise. Calls from remote locations may also be filtered out.

8.1.1

Setting Squelch Levels

Follow the procedure to set the squelch levels on your radio.

Press the programmed **Squelch** button.

One of the following tone sounds:

Positive Indicator Tone

Radio is operating in tight squelch.

Negative Indicator Tone

Radio is operating in normal squelch.

8.2

Power Levels

You can customize the power setting to high or low for each channel.

High

This enables communication with radios located at a considerable distance from you.

Low

This enables communication with radios in closer proximity.

8.2.1

Setting Power Levels

Follow the procedure to set the power levels on your radio.

Press the programmed **Power Level** button.

If successful:

- The Positive Indicator Tone sounds.
- Radio transmits at low power.

If unsuccessful:

- The Negative Indicator Tone sounds.
- Radio transmits at high power.

- Turn the radio off and then power it on again to enable VOX.
- Change the channel by using the **Channel Selector** knob to enable VOX.
- Turn VOX on or off by using the programmed **VOX** button.
- Press the **PTT** button during radio operation to disable VOX.



NOTE:

Turning this feature on or off is limited to radios with this function enabled. Check with your dealer or system administrator for more information.

8.3

Voice Operating Transmission

The Voice Operating Transmission (VOX) allows you to initiate a hands-free voice-activated call on a programmed channel. The radio automatically transmits, for a programmed period, whenever the microphone on the VOX-capable accessory detects voice.



NOTE:

This feature is not applicable in Citizens Band channels that are in the same frequency.

You can enable or disable VOX by doing one of the following:

8.3.1

Turning Voice Operating Transmission On or Off

Follow the procedure to turn VOX on or off on your radio.

Press the programmed **VOX** button to toggle the feature on or off.



NOTE:

If the Talk Permit Tone is enabled, use a trigger word to initiate the call. Wait for the Talk Permit Tone to finish before speaking clearly into the microphone. See [Turning Talk Permit Tone On or Off](#) for more information.

8.4

Turning Radio Tones/Alerts On or Off

You can enable and disable all radio tones and alerts, if needed, except for incoming Emergency alert tone . Follow the procedure to turn tones and alerts on or off on your radio.

Press the programmed **All Tones/Alerts** button.

If successful:

- The Positive Indicator Tone sounds.
- All tones and alerts are turned on.

If unsuccessful:

- The Negative Indicator Tone sounds.
- All tones and alerts are turned off.

8.5

Turning Intelligent Audio On or Off

Your radio automatically adjusts the audio volume to overcome current background noise in the environment, inclusive of both stationary and non-stationary noise sources. This is a receive-only feature and does not affect transmission audio. Follow the procedure to turn Intelligent Audio on or off on your radio.

Press the programmed **Intelligent Audio** button.

8.6

Turning Acoustic Feedback Suppressor On or Off

The feature allows you to minimize acoustic feedback in received calls. Follow the procedure to turn Acoustic Feedback Suppressor on or off on your radio.

Press the programmed **AF Suppressor** button.

One of the following tone sounds:

Positive Indicator Tone

Acoustic Feedback Suppressor is activated.

Negative Indicator Tone

Acoustic Feedback Suppressor is not activated.

Authorized Accessories List

Motorola Solutions provides a list of accessories to improve the productivity of your radio.

Table 2: Antenna

Part Number	Description
PMAD4116_	VHF, 144–165 MHz, Helical Antenna
PMAD4117_	VHF, 136–155 MHz, Helical Antenna
PMAD4118_	VHF, 152–174 MHz, Helical Antenna
PMAD4119_	VHF, 136–148 MHz, Stubby Antenna
PMAD4120_	VHF, 146–160 MHz, Stubby Antenna
PMAD4121_	VHF, 160–174 MHz, Stubby Antenna
PMAD4133_	VHF, 360–400 MHz, Stubby Antenna

Part Number	Description
PMAD4136_	VHF, 360–380 MHz, Subby Antenna
PMAD4139_	VHF, 350–400 MHz, Whip Antenna
PMAE4069_	UHF, 400–450 MHz, Stubby Antenna
PMAE4070_	UHF, 440–490 MHz, Stubby Antenna
PMAE4071_	UHF, 470–527 MHz, Stubby Antenna
PMAE4079_	UHF, 400–527 MHz, Slim Whip Antenna

Table 3: Batteries

Part Number	Description
PMNN4415_	Core NiMH, 1400 mAh IP56 Battery
PMNN4416_	Core Slim Li-Ion, 1600 mAh IP56 Battery
PMNN4417_	IMPRES Li-Ion Slim, 1600 mAh IP56 Battery

Part Number	Description
PMNN4418_	IMPRES Li-Ion Non-FM, 2250 mAh IP56 Battery
PMNN4435_R	Li-Mn 1400 mAh low temp -30 °C IP67 Submersible Battery
PMNN4463_	Battery Li-Ion, IP57 2050 mAh
PMNN4488_	IMPRES Li-Ion, 3000 mAh, IP68 Battery for Vibrating Belt Clip
PMNN4490_ ⁵	IMPRES Li-Ion, 2900 mAh TIA4950 HAZLOC IP68 Battery
PMNN4491_	IMPRES Slim Li-Ion, 2100 mAh IP68 Battery
PMNN4493_	IMPRES Li-Ion, 3000 mAh IP68 Battery, low voltage
PMNN4543_	Core Li-Ion, 2450 mAh IP68 Battery
PMNN4544_	IMPRES Li-Ion, 2450 mAh IP68 Battery

⁵ Applicable to DEP 570e and DEP 550e only.

Table 4: Carry Devices

Part Number	Description
PMLN4651_	Belt Clip for 2 in. Belt Width
PMLN5610_	2.5 in. Replacement Leather Swivel Belt Loop
PMLN5611_	3 in. Replacement Leather Swivel Belt Loop
PMLN5863_	Hard Leather Carry Case with 3 in. Fixed Belt Loop for Limited Keypad Radio
PMLN5865_	Hard Leather Carry Case with 3 in. Swivel Belt for Limited Keypad Radio
PMLN5867_	Hard Leather Carry Case with 2.5 in. Swivel Belt Loop for Limited Keypad Radio
PMLN5869_	Nylon Carry Case with 3 in. Fixed Belt Loop for Limited Keypad Radio
PMLN7008_	Belt Clip for 2.5 in. Belt Width

Part Number	Description
PMLN7296_	Vibrating Belt Clip for 2.5 in. Belt Width
RLN6486_	Leather Radio Strap
RLN6487_	Leather Radio Strap, Size XL
RLN6488_	Anti-Sway Leather Radio Strap

Table 5: Chargers

Part Number	Description
HKVN4036_	IMPRES Battery Fleet Management License Key
NNTN7392_	IMPRES Battery Reader
NNTN7616_	IMPRES Vehicular Charger
NNTN7677_	IMPRES Battery Fleet Management Multi-Unit Charger Interface Unit
NLN7967_	Wall Mount Bracket for IMPRES Multi-Unit Charger
NNTN8045_	IMPRES Battery Fleet Management Single-Unit Charger Interface Unit

Part Number	Description
NNTN8224_	Standard Single-Unit Charger with Power Supply, Linear PRC
NNTN8225_	Single Unit Charger, Argentina Plug
NNTN8226_	Standard Single-Unit Charger with Power Supply, Linear, 110 V ac US Plug
NNTN8273_	Single Unit Charger, Euro Plug
NNTN8275_	Standard Single-Unit Charger with Power Supply, Switch-Mode – 21 W, NA/LA
NNTN8280_	Core Single-Unit Charger, with Power Supply, Brazil Plug
NNTN8525_	Travel Charger, Rapid Rate with Voltage Regulated Vehicular Charger Adapter, Custom Charger Base, Mounting Bracket, and Coil Cord
WPLN4211_	IMPRES Multi-Unit Charger, Base Only
WPLN4213_	IMPRES Multi-Unit Charger, Euro Plug

Part Number	Description
WPLN4214_	IMPRES Multi-Unit Charger, UK Plug
WPLN4216_	IMPRES Multi-Unit Charger, Argentina Plug
WPLN4218_	IMPRES Multi-Unit Charger with Display, Base Only
WPLN4220_	IMPRES Multi-Unit Charger with Display, Euro Plug
WPLN4221_	IMPRES Multi-Unit Charger with Display, UK Plug
WPLN4223_	IMPRES Multi-Unit Charger with Display, Argentina Plug
WPLN4226_	IMPRES Single-Unit Charger, Base Only
WPLN4232_	IMPRES Single-Unit Charger with Switch Mode Power Supply
WPLN4234_	IMPRES Single-Unit Charger, Euro Plug
WPLN4236_	IMPRES Single-Unit Charger, Argentina Plug

Part Number	Description
WPLN4253_	LTD Single-Unit Charger IMPRES (SMPS NA/LA)
WPLN4255_	IMPRES Single-Unit Charger
WPLN4256_	IMPRES Single-Unit Charger
WPLN4281_	IMPRES Single-Unit Charger, Brazil Plug

Table 6: Earbuds and Earpieces

Part Number	Description
AARLN4885_	Receive-Only Covered Earbud with Coiled Cord, for Remote Speaker Microphone
PMLN4620_	D-Shell Receive-Only Earpiece (One Size) for Remote Speaker Microphone
PMLN5727_	Earpiece In-Line Mic/PTT Swivel, MagOne
PMLN5732_	Earset with Boom Microphone, MagOne

Part Number	Description
PMLN5733_	Earbud with In-Line Mic/PTT, MagOne
PMLN6757_	Adjustable D-Style with In-Line Mic and PTT
PMLN7396_	Adjustable Receive-Only Earpiece with Remote Speaker Microphone
PMLN7560_	Receive-Only Earpiece with Translucent Tube
RLN4941_	Receive-Only Earpiece with Translucent Tube and Rubber Eartip for Remote Speaker Microphone
RLN6511_	Clear EP7-Small Hearing Protectors [Sonic Defenders] Ultra Earplugs, 28 dB Noise reduction
RLN6512_	Clear EP7-Medium Hearing Protectors [Sonic Defenders] Ultra Earplugs, 28 dB Noise reduction
RLN6513_	Clear EP7-Large Hearing Protectors [Sonic Defenders] Ultra Earplugs, 28 dB Noise reduction

Part Number	Description
WADN4190_	Receive-Only Flexible Earpiece for Remote Speaker Microphone

Table 7: Headsets and Headset Accessories

Part Number	Description
PMLN5731_	Heavy Duty Headset, Noise Cancelling with In-Line PTT
PMLN6635_	Lightweight Over-the-Head Headset Single Muff with In-line Push-to-Talk and Boom Microphone
PMLN6759_	Temple Transducer
PMLN6760_	Next Generation Behind-the-Head Heavy Duty Headset Slim
PMLN6761_	Breeze Headset, MagOne
PMLN6763_	Next Generation Behind-the-Head Heavy Duty Headset, Slim TIA 4950
PMLN7464_	Over-the-Head Heavy Duty Headset, Slim

Part Number	Description
PMLN7465_	Over-the-Head Heavy Duty Headset/TIA, Slim
RLN6490_	XBT Behind-the-Neck, Non-secure Wireless Heavy Duty Headset
RLN6491_	XBT Overhead, Non-secure Wireless Heavy Duty Headset

Table 8: Remote Speaker Microphones

Part Number	Description
PMMN4071_	IMPRES Remote Speaker Microphone Large, Noise Cancelling with 3.5 mm Jack
PMMN4073_	IMPRES Remote Speaker Microphone Small with 3.5 mm Jack
PMMN4075_	Remote Speaker Microphone Small, No Emergency, IP57
PMMN4076_	Remote Speaker Microphone Small with 3.5 mm Jack
PMMN4108_	IMPRES Remote Speaker Microphone Windporting, IP67

Table 9: Surveillance Accessories

Part Number	Description
PMLN6754_	3-Wire Surveillance Kit with Quick Disconnect Adapter and Clear Acoustic Tube, Black
PMLN6755_	3-Wire Surveillance Kit with Quick Disconnect Adapter and Clear Acoustic Tube, Beige
PMLN7269_	2-Wire Surveillance Kit with Quick Disconnect Adapter and Clear Acoustic Tube, Black
PMLN7270_	2-Wire Surveillance Kit with Quick Disconnect Adapter and Clear Acoustic Tube, Beige

Table 10: Wireless

Part Number	Description
NNTN8125_	Non-secure Wireless Accessory Kit, Operational Critical Wireless Ear-piece, standard pair, 12 in. Cable

Part Number	Description
NNTN8189_	Non-secure Wireless Bluetooth Accessory Kit, Operational Critical Wireless Earpiece, 12 in. Cable, No Charger
NTN2572_	Earpiece 12 in. Cable, for use with Bluetooth POD
PMLN7052_	Operations Critical Wireless 1-Wire Surveillance Kit with Translucent Tube
NNTN8295_	Non-secure Operational Critical Wireless Earbud with 45.7 in. Cable
NNTN8294_	Non-secure Operation Critical Wireless Earbud with 11.4 in. Cable
PMLN6462_	Non-secure Wireless Accessory Kit
PMLN7696_	Completely Discreet Earpiece Kit
NNTN8385_	Wireless Neckloop Y-adaptor and retention hook for Completely Discreet Kit
NNTN8296_	Wireless Covert Kit, includes two sets of 2-Wire Earbuds (1 Black and 1 White), 1-Wire Earbud (Black),

Part Number	Description
	and a 3.5 mm Adapter to plug into any off-the-shelf headphones
RLN6502_	Bluetooth Accessory Kit Argentina
RLN6503_	Bluetooth Accessory Kit with Euro Plug
RLN6504_	Bluetooth Accessory Kit Brazil
RLN6550_	Swivel Earpiece with In-line Microphone, Bluetooth Accessory Kit Pod, pack of 3
RLN6556_	Flexible Earpiece with Boom Microphone, Bluetooth Pod, Charging Cradle
PMLN7181_	MOTOTRBO Bluetooth Accessory Kit, Flexfit Earpiece with NA Power Supply
PMLN7203_	Flexible Fit Swivel Earpiece with Boom Microphone, Bluetooth Accessory Kit Pod, Multipack, pack of 3

Table 11: Miscellaneous Accessories

Part Number	Description
HLN6602_	Universal Chest Pack
HLN9985_	Waterproof Bag, Includes Large Carry Strap
NTN5243_	Adjustable Black Nylon Carrying Strap (Attaches to D-Ring on Carry Case)
RLN4295_	Small Clip, Epaulet Strap
RLN4570_	Break-A-Way Chest Pack
RLN4815_	Universal Radio Pack and Utility Case, Fanny Pack
1505596Z02	Replacement Strap for RLN4570_ and HLN6602_
4280384F89	Universal Radio Pack, Extension Belt
4200865599	Wide Leather Belt, 1.75 in.
0104058J40	Dust Cover

Batteries and Chargers Warranty

The Workmanship Warranty

The workmanship warranty guarantees against defects in workmanship under normal use and service.

All MOTOTRBO Batteries	24 Months
IMPRES Chargers (Single-Unit and Multi-Unit, Non-Display)	24 Months
IMPRES Chargers (Multi-Unit with Display)	12 Months

The Capacity Warranty

The capacity warranty guarantees 80% of the rated capacity for the warranty duration.

Nickel Metal-Hydride (NiMH) or Lithium-Ion (Li-Ion) Batteries	12 Months
IMPRES Batteries, When Used Exclusively with IMPRES Chargers	18 Months

Limited Warranty

MOTOROLA SOLUTIONS COMMUNICATION PRODUCTS

I. WHAT THIS WARRANTY COVERS AND FOR HOW LONG:

Motorola Solutions, Inc. ("Motorola Solutions") warrants the Motorola Solutions manufactured Communication Products listed below ("Product") against defects in material and workmanship under normal use and service for a period of time from the date of purchase as scheduled below:

Portable Radios	Two (2) Years
Product Accessories (Excluding Batteries and Chargers)	One (1) Year

Motorola Solutions, at its option, will at no charge either repair the Product (with new or reconditioned parts), replace it (with a new or reconditioned Product), or refund the purchase price of the Product during the warranty

period provided it is returned in accordance with the terms of this warranty. Replaced parts or boards are warranted for the balance of the original applicable warranty period. All replaced parts of Product shall become the property of Motorola Solutions.

This express limited warranty is extended by Motorola Solutions to the original end user purchaser only and is not assignable or transferable to any other party. This is the complete warranty for the Product manufactured by Motorola Solutions. Motorola Solutions assumes no obligations or liability for additions or modifications to this warranty unless made in writing and signed by an officer of Motorola Solutions.

Unless made in a separate agreement between Motorola Solutions and the original end user purchaser, Motorola Solutions does not warrant the installation, maintenance or service of the Product.

Motorola Solutions cannot be responsible in any way for any ancillary equipment not furnished by Motorola Solutions which is attached to or used in connection with the Product, or for operation of the Product with any ancillary equipment, and all such equipment is expressly excluded from this warranty. Because each system which may use the Product is unique, Motorola Solutions

disclaims liability for range, coverage, or operation of the system as a whole under this warranty.

II. GENERAL PROVISIONS

This warranty sets forth the full extent of Motorola Solutions responsibilities regarding the Product. Repair, replacement or refund of the purchase price, at Motorola Solutions option, is the exclusive remedy. THIS WARRANTY IS GIVEN IN LIEU OF ALL OTHER EXPRESS WARRANTIES. IMPLIED WARRANTIES, INCLUDING WITHOUT LIMITATION, IMPLIED WARRANTIES OF MERCHANTABILITY AND FITNESS FOR A PARTICULAR PURPOSE, ARE LIMITED TO THE DURATION OF THIS LIMITED WARRANTY. IN NO EVENT SHALL MOTOROLA SOLUTIONS BE LIABLE FOR DAMAGES IN EXCESS OF THE PURCHASE PRICE OF THE PRODUCT, FOR ANY LOSS OF USE, LOSS OF TIME, INCONVENIENCE, COMMERCIAL LOSS, LOST PROFITS OR SAVINGS OR OTHER INCIDENTAL, SPECIAL OR CONSEQUENTIAL DAMAGES ARISING OUT OF THE USE OR INABILITY TO USE SUCH PRODUCT, TO THE FULL EXTENT SUCH MAY BE DISCLAIMED BY LAW.

III. STATE LAW RIGHTS:

SOME STATES DO NOT ALLOW THE EXCLUSION OR LIMITATION OF INCIDENTAL OR CONSEQUENTIAL DAMAGES OR LIMITATION ON HOW LONG AN IMPLIED WARRANTY LASTS, SO THE ABOVE LIMITATION OR EXCLUSIONS MAY NOT APPLY.

This warranty gives specific legal rights, and there may be other rights which may vary from state to state.

IV. HOW TO GET WARRANTY SERVICE

You must provide proof of purchase (bearing the date of purchase and Product item serial number) in order to receive warranty service and, also, deliver or send the Product item, transportation and insurance prepaid, to an authorized warranty service location. Warranty service will be provided by Motorola Solutions through one of its authorized warranty service locations. If you first contact the company which sold you the Product (for example, dealer or communication service provider), it can facilitate your obtaining warranty service. You can also call Motorola Solutions at 1-800-927-2744.

V. WHAT THIS WARRANTY DOES NOT COVER

- 1 Defects or damage resulting from use of the Product in other than its normal and customary manner.
- 2 Defects or damage from misuse, accident, water, or neglect.
- 3 Defects or damage from improper testing, operation, maintenance, installation, alteration, modification, or adjustment.
- 4 Breakage or damage to antennas unless caused directly by defects in material workmanship.
- 5 A Product subjected to unauthorized Product modifications, disassembles or repairs (including, without limitation, the addition to the Product of non-Motorola Solutions supplied equipment) which adversely affect performance of the Product or interfere with Motorola Solutions normal warranty inspection and testing of the Product to verify any warranty claim.
- 6 Product which has had the serial number removed or made illegible.
- 7 Rechargeable batteries if:
 - any of the seals on the battery enclosure of cells are broken or show evidence of tampering.
 - the damage or defect is caused by charging or using the battery in equipment or service other than the Product for which it is specified.
- 8 Freight costs to the repair depot.
- 9 A Product which, due to illegal or unauthorized alteration of the software/firmware in the Product, does not function in accordance with Motorola Solutions published specifications or the FCC certification labeling in effect for the Product at the time the Product was initially distributed from Motorola Solutions.
- 10 Scratches or other cosmetic damage to Product surfaces that does not affect the operation of the Product.
- 11 Normal and customary wear and tear.

VI. PATENT AND SOFTWARE PROVISIONS

Motorola Solutions will defend, at its own expense, any suit brought against the end user purchaser to the extent that it is based on a claim that the Product or parts infringe a United States patent, and Motorola Solutions will pay

those costs and damages finally awarded against the end user purchaser in any such suit which are attributable to any such claim, but such defense and payments are conditioned on the following:

- 1 Motorola Solutions will be notified promptly in writing by such purchaser of any notice of such claim,
- 2 Motorola Solutions will have sole control of the defense of such suit and all negotiations for its settlement or compromise, and
- 3 Should the Product or parts become, or in Motorola Solutions opinion be likely to become, the subject of a claim of infringement of a United States patent, that such purchaser will permit Motorola Solutions, at its option and expense, either to procure for such purchaser the right to continue using the Product or parts or to replace or modify the same so that it becomes non-infringing or to grant such purchaser a credit for the Product or parts as depreciated and accept its return. The depreciation will be an equal amount per year over the lifetime of the Product or parts as established by Motorola Solutions.

Motorola Solutions will have no liability with respect to any claim of patent infringement which is based upon the combination of the Product or parts furnished hereunder with software, apparatus or devices not furnished by

Motorola Solutions, nor will Motorola Solutions have any liability for the use of ancillary equipment or software not furnished by Motorola Solutions which is attached to or used in connection with the Product. The foregoing states the entire liability of Motorola Solutions with respect to infringement of patents by the Product or any parts thereof.

Laws in the United States and other countries preserve for Motorola Solutions certain exclusive rights for copyrighted Motorola Solutions software such as the exclusive rights to reproduce in copies and distribute copies of such Motorola Solutions software. Motorola Solutions software may be used in only the Product in which the software was originally embodied and such software in such Product may not be replaced, copied, distributed, modified in any way, or used to produce any derivative thereof. No other use including, without limitation, alteration, modification, reproduction, distribution, or reverse engineering of such Motorola Solutions software or exercise of rights in such Motorola Solutions software is permitted. No license is granted by implication, estoppel or otherwise under Motorola Solutions patent rights or copyrights.

VII. GOVERNING LAW

This Warranty is governed by the laws of the State of Illinois, U.S.A.









For models with WiFi/Bluetooth that are available in Mexico:

La operación de este equipo está sujeta a las siguientes dos condiciones: (1) es posible que este equipo o dispositivo cause interferencia, pero no es perjudicial (2) este equipo o dispositivo debe aceptar cualquier interferencia, incluyendo la creada por su propia operación incorrecta.





Contenido

Declaración de conformidad del distribuidor.....	7
Información importante de seguridad.....	10
Versión de software.....	11
Propiedad intelectual y avisos normativos.....	12
Derechos de autor de software informático.....	14
Cuidado del radio.....	15
Capítulo 1 : Introducción.....	17
1.1 Información sobre íconos.....	17
Capítulo 2 : Guía de introducción.....	18
2.1 Cargar la batería.....	18
2.2 Conexión de la batería.....	18
2.3 Conexión de la antena.....	20
2.4 Colocación de la funda de transporte.....	21
2.5 Conexión de la cubierta del conector universal.....	21
2.6 Colocación del conector de accesorios.....	22
2.7 Encender el radio.....	22
2.8 Apagado del radio.....	23
2.9 Ajuste del volumen.....	23

Capítulo 3 : Controles del radio.....	24
3.1 Botones programables.....	24
3.1.1 Funciones del radio que se pueden asignar.....	25
3.1.2 Configuraciones que se pueden asignar o funciones de las herramientas.....	26
3.2 Botón Push-to-Talk.....	27
3.3 Modos analógico y digital convencionales..	27
Capítulo 4 : Indicadores de estado.....	28
4.1 Indicadores LED.....	28
4.2 Tonos.....	29
4.2.1 Tonos de audio.....	29
4.2.2 Tonos indicadores.....	30
Capítulo 5 : Selecciones de zonas y canales.....	31
5.1 Selección de zonas.....	31
5.2 Seleccionar canales.....	31
Capítulo 6 : Llamadas.....	32
6.1 Llamadas de grupo.....	32
6.1.1 Realización de llamadas de grupo.....	32
6.1.2 Respuesta a llamadas de grupo....	33

6.2 Llamadas privadas 	33	6.5.4 Respuesta a llamadas telefónicas como llamadas privadas 	40
6.2.1 Realización de llamadas privadas	34	6.5.5 Respuesta a llamadas telefónicas como llamadas generales 	40
6.2.2 Respuesta a llamadas privadas	34	6.6 Inicio de la interrupción de transmisión 	41
6.3 Llamadas generales	35	6.7 Transmisión de llamadas de voz	41
6.3.1 Recepción de llamadas generales	35	6.7.1 Cómo realizar transmisiones de llamadas de voz	41
6.3.2 Realización de llamadas generales	36	6.7.2 Recepción de transmisiones de llamadas de voz	42
6.4 Llamadas selectivas 	36	6.8 Llamadas sin destinatario	42
6.4.1 Realización de llamadas selectivas	36	6.8.1 Realización de llamadas sin destinatario	43
6.4.2 Respuesta a llamadas selectivas 	37	6.8.2 Respuesta a llamadas sin destinatario	43
6.5 Llamadas telefónicas 	38	6.9 Modo de canal abierto de voz (OVCM)	44
6.5.1 Realización de llamadas telefónicas 	38	6.9.1 Realización de llamadas OVCM	44
6.5.2 Realización de llamadas telefónicas con el botón de teléfono programable	39	6.9.2 Respuesta a llamadas OVCM	45
6.5.3 Respuesta a llamadas telefónicas como llamadas de grupo 	39	Capítulo 7 : Facilidades avanzadas	47
		7.1 Transmisión directa	47
		7.1.1 Cambio entre los modos de repetidor y de transmisión directa	47

7.2 Función de monitoreo	47	7.6 Listas de rastreo.....	52
7.2.1 Monitoreo de canales.....	48	7.7 Rastreo.....	52
7.2.2 Monitor permanente.....	48	7.7.1 Activar o desactivar la función Rastreo.....	53
7.2.2.1 Activación o desactivación del monitor permanente.....	48	7.7.2 Respuesta a transmisiones durante el rastreo.....	53
7.3 Recordatorio del canal de inicio.....	48	7.7.3 Eliminación de canales no deseados.....	54
7.3.1 Silenciamiento del recordatorio de canal de inicio.....	49	7.7.4 Restauración de canales no deseados.....	54
7.3.2 Configuración de nuevos canales de inicio.....	49		
7.4 Monitor Remoto.....	49		
7.4.1 Inicio del monitor remoto.....	50	7.8 Rastreo de votación 	54
7.5 Bluetooth®.....	50	7.9 Configuración del indicador de llamadas.....	55
7.5.1 Conexión a dispositivos Bluetooth.....	51	7.9.1 Selección de un tipo de alerta de timbre.....	55
7.5.2 Desconexión de dispositivos Bluetooth.....	51	7.9.2 Configurar el estilo de vibración....	56
7.5.3 Cambio de ruta de audio entre el altavoz interno del radio y el dispositivo Bluetooth.....	52	7.9.3 Aumentar el volumen del tono de alarma.....	56
7.5.4 Modo de detección de Bluetooth permanente.....	52	7.10 Operación de alerta de llamada.....	57
		7.10.1 Respuesta a alertas de llamada..	57
		7.10.2 Establecimiento de alertas de llamada.....	57

7.11 Modo de silenciado.....	57	7.13.2 Envío de una alarma de emergencia de Tono 5.....	65
7.11.1 Activación del modo de silenciado.....	58	7.13.3 Envío de alarma de emergencia de Tono 5 con voz para seguir.....	66
7.11.2 Salida del modo de silenciado....	58	7.13.4 Recepción de una alarma de emergencia de Tono 5.....	66
7.12 Funcionamiento de emergencia	59	7.14 Privacidad 	66
7.12.1 Envío de alarmas de emergencia.....	60	7.14.1 Activación o desactivación de la privacidad 	67
7.12.2 Envío de alarmas de emergencia con llamada.....	61	7.15 Inhibición de respuesta.....	68
7.12.3 Alarmas de emergencia seguidas por voz.....	62	7.15.1 Activación/desactivación de Inhibición de respuesta.....	68
7.12.4 Envío de alarmas de emergencia seguidas por voz 	63	7.16 Trabajador Solitario.....	68
7.12.5 Recepción de alarmas de emergencia.....	63	7.17 Bloqueo de contraseña.....	69
7.12.6 Reiniciar el modo de emergencia.....	63	7.17.1 Acceso al radio mediante contraseña.....	69
7.12.7 Salida del modo de emergencia después de enviar la alarma de emergencia.....	64	7.17.2 Desbloqueo de radios en estado bloqueado.....	70
7.13 Realización de llamadas Tono 5.....	64	7.18 Sistema transpondedor de rango automático 	70
7.13.1 Recepción de llamadas Tono 5... 65		7.19 Programación Over-the-Air (vía aire) 	71
		7.20 Funcionamiento de Wi-Fi.....	71
		7.20.1 Encendido o apagado de Wi-Fi... 72	

7.20.2 Conexión a un punto de acceso de red.....	73
Capítulo 8 : Empresas de servicios públicos.....	74
8.1 Niveles del silenciador.....	74
8.1.1 Configurar los niveles de silenciador.....	74
8.2 Niveles de potencia.....	74
8.2.1 Configurar los niveles de potencia.....	75
8.3 Transmisión operada por voz.....	75
8.3.1 Activación o desactivación de la transmisión operada por voz.....	76
8.4 Activación o desactivación de tonos y alertas del radio.....	76
8.5 Activación o desactivación del audio inteligente.....	76
8.6 Activación o desactivación del supresor de retroalimentación acústica 	77
Capítulo 9 : Lista de accesorios autorizados.....	78
Garantía de la batería y los cargadores.....	88
Garantía de mano de obra.....	88
Garantía de capacidad.....	88
Garantía limitada.....	89

PRODUCTOS DE COMUNICACIÓN DE MOTOROLA SOLUTIONS.....	89
I. COBERTURA Y DURACIÓN DE ESTA GARANTÍA:.....	89
II. CONDICIONES GENERALES.....	90
III. DERECHOS CONFORME A LEYES ESTATALES:.....	90
IV. CÓMO OBTENER EL SERVICIO DE GARANTÍA.....	90
V. EXCLUSIONES DE ESTA GARANTÍA.....	91
VI. DISPOSICIONES SOBRE PATENTES Y SOFTWARE.....	92
VII. LEY VIGENTE.....	93

Declaración de conformidad del distribuidor

Declaración de conformidad del distribuidor

Conforme a FCC, CFR 47, Parte 2, Sección 2.1077(a)



Parte responsable

Nombre: Motorola Solutions, Inc.

Dirección: 2000 Progress Pkwy, Schaumburg, IL. 60196

Número de teléfono: 1-800-927-2744

Por la presente, declara que el producto:

Nombre del modelo: **DEP 550/DEP 550e**

cumple con las siguientes normativas:

FCC parte 15, subparte B, sección 15.107(a), 15.107(d) y sección 15.109(a)

Dispositivo digital de clase B

Como dispositivo informático periférico, este producto cumple con la Parte 15 de las Normas de la Comisión Federal de Comunicaciones (FCC). El funcionamiento está sujeto a las siguientes dos condiciones:

- 1 Este dispositivo no puede provocar interferencia nociva.
- 2 Este dispositivo debe aceptar toda interferencia recibida, incluida aquella interferencia que pudiera causar un funcionamiento no deseado.



NOTA:

Este equipo ha sido probado y se ha corroborado que respeta los límites estipulados para dispositivos digitales de Clase B, conforme a lo dispuesto en la Parte 15 de las Normas de la FCC. Estos límites están diseñados para ofrecer una protección razonable contra interferencias nocivas en una instalación residencial. Este equipo genera, utiliza y puede emitir energía de frecuencia radial y, si no se instala ni se utiliza según las instrucciones, puede causar interferencia nociva en las comunicaciones por radio. No obstante, no existe garantía de que no se produzca interferencia en una instalación específica.

En caso de que este equipo cause interferencia nociva en la recepción radial o televisiva, lo que se puede determinar mediante el encendido o el apagado del equipo, se recomienda intentar solucionar tal interferencia a través de una o varias de las medidas que se presentan a continuación:

- Cambie la orientación o la ubicación de la antena receptora.
- Aumente la distancia entre el equipo y el receptor.
- Conecte el equipo a un tomacorriente que esté en un circuito distinto del circuito al que se encuentra conectado el receptor.
- Comuníquese con el distribuidor o con un técnico capacitado en radio o televisión para obtener ayuda.

Para el uso de la selección del código de país (dispositivos WLAN)



NOTA:

La selección del código de país solo es para modelos que no sean estadounidenses y no está disponible para todos los modelos de EE. UU. Conforme a la normativa de la FCC, todos los productos Wi-Fi comercializados en EE. UU. deben limitarse solo a la operación en canales estadounidenses.

Información importante de seguridad

Guía sobre la seguridad del producto y la exposición a energía de radiofrecuencia de los radios portátiles de dos vías



PRECAUCIÓN:

Este radio está restringido únicamente para uso profesional. Antes de utilizar el radio, lea la Guía de exposición a energía de radiofrecuencia y seguridad del producto que se incluye con el radio. Esta guía contiene instrucciones de funcionamiento para el uso seguro, el conocimiento de la energía de radiofrecuencia y el control para cumplir con las normas y regulaciones correspondientes.

Versión de software

Todas las funciones descritas en las siguientes secciones son compatibles con la versión de software **R02.21.01.0000** o posterior.

Comuníquese con su proveedor o administrador para solicitar más información.

Propiedad intelectual y avisos normativos

Derechos de autor

Entre los productos Motorola Solutions que se describen en esta documentación, se pueden incluir programas informáticos de Motorola Solutions que están protegidos por derechos de autor. Las leyes de Estados Unidos y de otros países preservan para Motorola Solutions ciertos derechos exclusivos para los programas informáticos protegidos por derechos de autor. Del mismo modo, los programas informáticos protegidos por derechos de autor de Motorola Solutions incluidos en los productos de Motorola Solutions descritos en este manual no podrán ser copiados ni reproducidos de ninguna forma sin el expreso consentimiento por escrito de Motorola Solutions.

Ninguna parte de este documento se puede reproducir, transmitir, almacenar en un sistema recuperable, ni traducir a ningún idioma ni lenguaje informático, de ninguna forma ni por ningún medio, sin la autorización expresa por escrito de Motorola Solutions, Inc.

Marcas comerciales

MOTOROLA, MOTO, MOTOROLA SOLUTIONS y el logotipo de la M estilizada son marcas comerciales o marcas comerciales registradas de Motorola Trademark Holdings, LLC y se utilizan bajo licencia. Todas las demás marcas comerciales pertenecen a sus respectivos propietarios.

Derechos de licencia

No se considerará que la compra de productos Motorola Solutions otorgue, en forma directa, implícita, por exclusión ni de ningún otro modo, una licencia sobre los derechos de autor, patentes o aplicaciones de patentes de Motorola Solutions, excepto la licencia normal, no exclusiva y libre de regalías de uso que surge de las consecuencias legales de la venta de un producto.

Contenido de código abierto

Este producto puede contener un software de código abierto utilizado bajo licencia. Consulte los medios de instalación del producto para obtener el contenido completo de Atribución y Avisos legales de código abierto.

Directiva de Residuos de Aparatos Eléctricos y Electrónicos (RAEE) de la Unión Europea (UE) y el Reino Unido (UK)



En la Directiva de RAEE de la Unión Europea y el Reino Unido, se exige que los productos que se venden en los países de la UE y en el Reino Unido tengan la etiqueta de un bote de basura tachado sobre el producto (o en el paquete en algunos casos). Como se define en la Directiva de RAEE, esta etiqueta con un bote de basura tachado indica que los clientes y los usuarios finales en los países de la UE y el Reino Unido no deben botar equipos ni accesorios eléctricos y electrónicos en la basura doméstica.

Los clientes o los usuarios finales en los países de la UE y en el Reino Unido deben comunicarse con su representante distribuidor de equipos o centro de servicio locales para obtener información sobre el sistema de recolección de residuos de su país.

Descargo de responsabilidad

Tenga en cuenta que determinadas funciones, instalaciones y capacidades que se describen en este documento podrían no ser aplicables o no tener licencia

para su uso en un sistema específico, o bien pueden ser dependientes de las características de una unidad del suscriptor móvil específico o la configuración de ciertos parámetros. Comuníquese con un representante de Motorola Solutions para obtener más información.

© 2022 Motorola Solutions, Inc. Todos los derechos reservados.

Derechos de autor de software informático

Los productos Motorola Solutions que se describen en este manual pueden incluir programas informáticos de Motorola Solutions protegidos por derechos de autor, almacenados en las memorias de los semiconductores o en otros medios. Las leyes de Estados Unidos, y de otros países, resguardan para Motorola Solutions ciertos derechos exclusivos sobre los programas informáticos protegidos por derechos de autor, incluido, entre otros, el derecho exclusivo de copiar o reproducir, en cualquier forma, el programa informático protegido. En consecuencia, no se puede copiar, reproducir, modificar, someter a operaciones de ingeniería inversa ni distribuir, de ninguna manera, ningún programa informático de Motorola Solutions protegido por derechos de autor e incluido en los productos Motorola Solutions que se describen en este manual sin la autorización expresa por escrito de Motorola Solutions. Asimismo, no se considerará que la compra de productos Motorola Solutions otorgue en forma directa, implícita, por exclusión ni de ningún otro modo una licencia sobre los derechos de autor, patentes o aplicaciones de patentes de Motorola Solutions, excepto la licencia normal y no

exclusiva que surge de las consecuencias legales de la venta de un producto.

La tecnología de codificación de voz AMBE+2™ incluida en este producto está protegida por derechos de propiedad intelectual que incluyen derechos de patente, derechos de autor y secretos comerciales de Digital Voice Systems, Inc.

Esta tecnología de codificación de voz tiene licencia únicamente para usarse dentro de estos equipos de comunicación. Se prohíbe expresamente que el usuario de la mencionada tecnología intente descompilar, alterar el diseño o desensamblar el código del objeto o de cualquier otra manera convertir el código del objeto en un formato legible por el hombre.

Patentes de los EE. UU. Números: 5.870.405; 5.826.222; 5.754.974; 5.701.390; 5.715.365; 5.649.050; 5.630.011; 5.581.656; 5.517.511; 5.491.772; 5.247.579; 5.226.084 y 5.195.166.

Cuidado del radio

En esta sección, se describen las precauciones básicas de manejo del radio.

Mesa 1 : Especificación IP

Especificación IP	Descripción
IP67	Permite que el radio resista condiciones adversas en el campo, como la inmersión en agua entre 15 cm y 1 m (entre 5,9 in y 3,2 pies) durante 30 minutos, o la protección contra el polvo entre 2 y 8 horas.



PRECAUCIÓN:

No desarme el radio. Esto podría dañar los sellos y producir vías de fuga en el radio. Las tareas de mantenimiento del radio solo deben realizarse en un taller de reparación que esté equipado para comprobar y reemplazar el sellado del radio.

- Si el radio se sumergió en agua, sacúdalo bien a fin de eliminar el agua que puede haber quedado dentro de la rejilla del altavoz y el puerto del micrófono. Si queda

agua en el interior, el rendimiento del audio podría disminuir.

- Si el área de contacto de la batería del radio quedó expuesta al agua, limpie y seque los contactos del radio y de la batería antes de conectar la batería al radio. El agua podría provocar un cortocircuito en el radio.
- Si sumergió el radio en una sustancia corrosiva (por ejemplo, agua salada), enjuague el radio y la batería en agua dulce y, a continuación, séquelos.
- Para limpiar las superficies exteriores del radio, use una solución diluida de detergente lavavajillas suave y agua dulce (por ejemplo, una cucharadita de detergente en 4 litros [1 galón] de agua).
- No introduzca objetos punzantes en la ventilación (el orificio) del chasis del radio, debajo del contacto de la batería. Esta ventilación permite igualar la presión del radio. Si lo hace, es posible que se cree una vía de fuga en el radio y se puede perder su capacidad de sumersión.
- No obstruya ni cubra la ventilación, ni siquiera con etiquetas.
- Compruebe que no haya sustancias aceitosas en contacto con la ventilación.

- El radio con la antena debidamente conectada se diseñó para sumergirse a una profundidad máxima de 1 m (3,28 pies) durante un tiempo máximo de 30 minutos. Si se excede el límite máximo o no se usa con la antena, es posible que se produzcan daños en el radio.
- Cuando limpie el radio, no use chorros a alta presión, ya que esto excedería la presión correspondiente a 1 m de profundidad y puede provocar la filtración de agua en el interior del radio.

Introducción

En esta guía del usuario se explica el funcionamiento de los radios.

Es posible que el distribuidor o administrador del sistema haya personalizado el radio para que se adapte a sus necesidades específicas. Para obtener más información, consulte a su proveedor o administrador del sistema.

Puede consultar al distribuidor o administrador del sistema lo siguiente:

- ¿El radio está programado con canales convencionales preestablecidos?
- ¿Qué botones se programaron para acceder a otras funciones?
- ¿Qué accesorios opcionales pueden resultar útiles en su caso?
- ¿Cuáles son las mejores prácticas de uso del radio para una comunicación eficaz?
- ¿Qué procedimientos de mantenimiento ayudan a prolongar la vida útil del radio?

1.1

Información sobre íconos

En esta publicación, los íconos descritos se emplean para indicar las funciones compatibles en el modo digital convencional o analógico convencional.



Indica una función en **modo solo analógico** convencional.



Indica una función **Solo modo digital** convencional.

Para las funciones disponibles en **ambos** modos, analógico y digital convencionales, **no** se muestran íconos.

Guía de introducción

En la Guía de introducción se brindan instrucciones a fin de preparar el radio para su uso.

2.1

Cargar la batería

El radio funciona con una batería de níquel e hidruro metálico (NiMH) o de iones de litio (Li-Ion).

Apague el radio cuando desee cargarlo.

- Con el fin de cumplir con los términos de la garantía y evitar daños, cargue la batería con un cargador autorizado de Motorola Solutions según se describe en la guía del usuario del cargador.
- Cargue las baterías nuevas entre 14 y 16 horas antes del primer uso para obtener un mejor rendimiento.

Las baterías se cargan mejor a temperatura ambiente.

- Cargue la batería IMPRES™ con un cargador IMPRES para optimizar la vida útil de la batería y obtener datos importantes de la batería.

Las baterías IMPRES que se cargan exclusivamente con cargadores IMPRES reciben una extensión de 6 meses de la garantía de capacidad con respecto a la garantía de duración estándar de las baterías Motorola Solutions Premium.

2.2

Conexión de la batería

Siga el procedimiento para conectar la batería al radio.

- 1 Alinee la batería con los rieles de la parte posterior del radio.
 - 2 Presione la batería con firmeza y deslícela hacia arriba hasta que encaje el seguro.
-

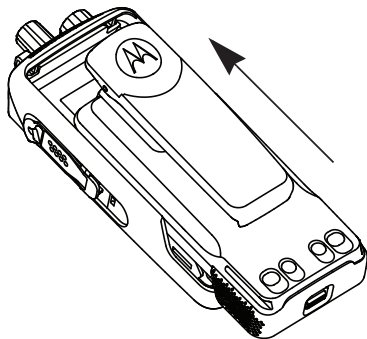

- 3 Deslice el seguro de la batería a la posición de bloqueo.
-
- 4 Para retirar la batería, apague el radio. Mueva el seguro de la batería con la marca **A** a la posición de desbloqueo y manténgalo allí, mientras desliza la batería para retirarla de los rieles.

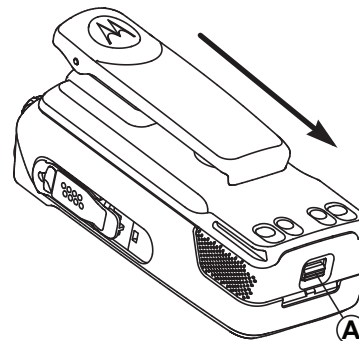
**NOTA:**

Esta función de alerta de incompatibilidad de la batería solo se aplica a las baterías IMPRES y que no son IMPRES que cuentan con un número de kit programado en la memoria de solo lectura programable y borrable (EPROM).

Cuando se coloca una batería incorrecta en el radio, suena un tono grave de advertencia, el LED parpadea en color rojo, y el anuncio de voz/texto a voz indica que la batería no es correcta si el anuncio de voz/texto a voz se cargó mediante el CPS o RM.

Cuando se coloca una batería no compatible en el radio, suena un tono de alerta.

El certificado del radio se anula si coloca una batería UL en un radio aprobado por FM o viceversa. El radio se puede preprogramar en el CPS para que lo notifique en caso de incompatibilidad de la batería. Consulte al distribuidor o administrador del sistema para determinar de qué manera se programó el radio.

Si se coloca una batería no compatible o incorrecta en el radio, cámbiela de inmediato por la batería correcta.

2.3

Conexión de la antena

Apague el radio.

Coloque la antena en el receptáculo y gírela hacia la derecha.



NOTA:

Para protegerla mejor contra el agua y el polvo, asegúrese de que la antena esté bien fijada.

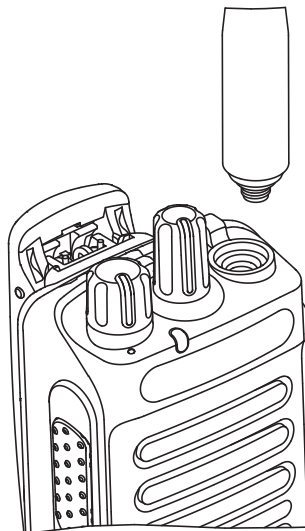

NOTA:

Para quitar la antena, gírela hacia la izquierda.



PRECAUCIÓN:

Para evitar daños, sustituya la antena defectuosa solo con antenas MOTOTRBO.

2.4

Colocación de la funda de transporte

- 1 Haga coincidir los rieles de la funda de transporte con las ranuras de la batería.
- 2 Presione hacia abajo hasta que se escuche un clic.



Figura 1 : Colocación de la funda de transporte

2.5

Conexión de la cubierta del conector universal

El conector universal está ubicado en la parte lateral de la antena del radio. Se utiliza para conectar accesorios MOTOTRBO al radio.

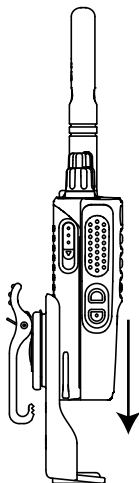
Vuelva a colocar la cubierta del conector universal o la cubierta contra polvo cuando el conector universal no esté en uso.

- 1 Inserte el extremo sesgado de la cubierta en las ranuras ubicadas arriba del conector universal.
- 2 Presione hacia abajo la cubierta para ajustar correctamente la cubierta antipolvo en el conector universal.

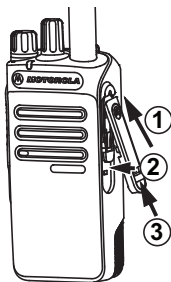

-
- 3 Empuje el seguro hacia arriba para asegurar la cubierta antipolvo en el radio.
-

2.6

Colocación del conector de accesorios

El conector de accesorios se fija al conector universal por el lado de la antena del radio. Siga el procedimiento para unir el conector de accesorios al radio.

- 1 Inserte el extremo sesgado en las ranuras ubicadas arriba del conector universal.
 - 2 Empuje el conector hacia arriba.
-

- 3 Presione hacia abajo en el conector de accesorios hasta que escuche un clic.

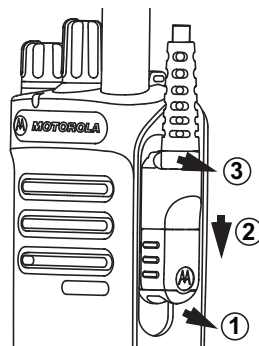

2.7

Encender el radio

Gire la **perilla de control de encendido/apagado/volumen** hacia la derecha hasta que escuche un clic.

Si esto se hace correctamente, en el radio se mostrarán las siguientes indicaciones:

- Se emite un tono.

**NOTA:**

Si la función Tonos/Alertas está desactivada, no hay tono después del encendido.

- El LED se enciende en color verde.

Si el radio no se enciende, compruebe el estado de la batería. Asegúrese de que la batería esté cargada y conectada correctamente. Comuníquese con su distribuidor si el radio sigue sin encender.

2.8

Apagado del radio

Gire la **perilla de control de encendido/apagado/volumen** hacia la izquierda hasta que escuche un clic.

2.9

Ajuste del volumen

Para ajustar el volumen del radio, realice una de las siguientes acciones:

- Para aumentar el volumen, gire la **perilla de control de encendido/apagado/volumen** hacia la derecha.
- Para bajar el volumen, gire la **perilla de control de encendido/apagado/volumen** hacia la izquierda.

**NOTA:**

El radio puede programarse para tener una calibración de volumen mínima cuando el nivel de volumen no puede bajarse más allá del volumen mínimo programado.

Controles del radio

En este capítulo se explican los botones y las funciones para controlar el radio.



- 1 Perilla de selección de canales
- 2 Perilla de control de encendido/apagado/volumen
- 3 Indicador LED
- 4 Botón Push-to-Talk (PTT)
- 5 Botón lateral 1¹

- 6 Botón lateral 2¹
- 7 Micrófono
- 8 Altavoz
- 9 Conector universal para accesorios
- 10 Antena

3.1

Botones programables

Según la duración de la presión de un botón, el distribuidor puede configurar los botones programables como accesos directos a las funciones de radio.

Presión breve

Oprimir y soltar con rapidez.

Presión prolongada

Mantener presionado durante el tiempo programado.



NOTA:

Consulte [Funcionamiento de emergencia en la página 59](#) para obtener más información acerca de la duración programada del botón de **emergencia**.

¹ Estos botones se pueden programar.

3.1.1

Funciones del radio que se pueden asignar

Las siguientes funciones de radio se pueden asignar a los botones programables.

Alternación de audio

Alternar el enrutamiento de audio entre el altavoz interno del radio y el altavoz de un accesorio con cable.

Estado de la batería

Indica el nivel de batería mediante el indicador LED.

Reenvío de llamadas

Activa o desactiva el desvío de llamadas.

Anuncio de canal

Reproduce mensajes de voz de anuncios de zona y canal para el canal actual.

Emergencia

Según la programación, inicia o cancela una emergencia.

Audio inteligente

Activa o desactiva el audio inteligente.

Roaming manual del sitio²

Inicia la búsqueda manual del sitio.

AGC del micrófono

Enciende o apaga el control automático de ganancia (AGC) del micrófono interno.

Monitoreo

Monitorea un canal seleccionado en busca de actividad.

Eliminación de canal no deseado²

Borra temporalmente un canal no deseado de la lista de rastreo, excepto el canal seleccionado. El canal seleccionado hace referencia a la combinación de zona o canal seleccionados del usuario desde el cual se inicia el rastreo.

Acceso instantáneo

Inicia directamente una llamada privada, telefónica o grupal, una alerta de llamada, un mensaje de texto rápido o un retorno a Inicio predefinidos.

Monitor permanente²

Monitorea todo el tráfico del radio en un canal seleccionado hasta que se haya desactivado la función.

Salida de teléfono

Finaliza una llamada de teléfono.

² No se aplica a Capacity Plus.

Privacidad

Activa o desactiva la privacidad.

Repetidor/transmisión directa²

Alterna entre el uso de un repetidor y la comunicación directa con otro radio.

Restablecer canal de inicio

Configura un nuevo canal de inicio.

Silenciar recordatorio del canal de inicio

Silencia el recordatorio de canal de inicio.

Rastreo³

Activa o desactiva el rastreo.

Bloqueo del sitio²

Cuando está activado, el radio solo busca en el sitio actual. Si se desactiva, busca en otros sitios además del sitio actual.

Desconexión remota de la transmisión

Detiene una llamada interrumpible en curso para liberar el canal.

Mejora del sonido

Activa/desactiva la mejora del sonido.

Activ./Desactiv. Anuncio de voz

Activa o desactiva el anuncio de voz.

Transmisión operada por voz (VOX)

Activa o desactiva la función VOX.

3.1.2

Configuraciones que se pueden asignar o funciones de las herramientas

Los siguientes ajustes de radio o funciones de herramientas se pueden asignar a los botones programables.

Tones/Alerts

Enciende y apaga todos los tonos y las alertas.

Nivel de potencia

Alterna el nivel de potencia de transmisión entre alto y bajo.

³ No se aplica a Capacity Plus—Sitio único.

3.2

Botón Push-to-Talk

El botón Push-to-Talk (**PTT**) tiene dos propósitos básicos:

- Durante una llamada, el botón **PTT** permite que el radio transmita a los otros radios que participan en la llamada. El micrófono se activa cuando presiona el botón **PTT**.
- Si no hay ninguna llamada en curso, el botón **PTT** se utiliza para realizar una llamada nueva (consulte [Llamadas en la página 32](#)).

Presione prolongadamente el botón **PTT** para hablar. Suelte el botón **PTT** para escuchar.

Si el tono de permiso para hablar o el tono lateral PTT

 están activados, espere a que el tono de alerta breve finalice antes de empezar a hablar.

 Si la función de indicación de canal libre está activada en el radio (programado por el distribuidor), escuchará un breve tono de alerta en el momento en que el radio de destino (el radio que recibe la llamada) libera el botón **PTT**, lo que indica que el canal está disponible para responder.

 Se escucha un tono continuo de prohibición para hablar si se interrumpe la llamada. Debe soltar el botón **PTT** si escucha un tono continuo de prohibición para hablar.

3.3

Modos analógico y digital convencionales

Cada canal del radio puede configurarse como un canal analógico convencional o un canal digital convencional.

1: Perilla de selección de canales

Algunas de las funciones no estarán disponibles al cambiar del modo digital al analógico.

Además, el radio tiene funciones disponibles, tanto en modo analógico como digital. Las pequeñas diferencias de funcionamiento entre las funciones **no** afectan el rendimiento del radio.

**NOTA:**

Además, el radio alterna entre el modo analógico y digital durante un rastreo de modo doble. Consulte [Rastreo en la página 52](#) para obtener más información.

Indicadores de estado

En este capítulo se describen los indicadores de estado y los tonos de audio que se utilizan en el radio.

4.1

Indicadores LED

Los indicadores LED muestran los estados operativos del radio.

Rojo intermitente

El radio indica una incompatibilidad de la batería.⁴

El radio no pudo realizar la autocomprobación durante el encendido.

El radio está recibiendo una transmisión de emergencia.

El radio está transmitiendo en un estado de batería baja.

El radio salió del rango si está configurado el sistema transpondedor de rango automático.

El Modo de silenciado está activado.

Verde fijo

El radio se está encendiendo.

El radio está transmitiendo.

El radio está enviando una alerta de llamada o una transmisión de emergencia.

Verde intermitente

El radio está recibiendo una llamada o datos.

El radio está recuperando transmisiones de programación inalámbrica.

El radio está detectando actividad inalámbrica.



NOTA:

Esta actividad puede afectar, o no, al canal programado del radio debido a la naturaleza del protocolo digital.

No hay ninguna indicación LED cuando el radio está detectando actividad inalámbrica en Capacity Plus.

Verde intermitente doble

El radio está recibiendo datos o una llamada con privacidad activada.

⁴ Solo se aplica a los modelos con la última versión de software y hardware.

Amarillo fijo

El radio está monitoreando un canal convencional.

Amarillo intermitente

El radio está rastreando en busca de actividad.

El radio aún debe responder a una alerta de llamada.

El radio tiene activada la lista de recepción flexible.

Todos los canales de Capacity Plus – Multisitio están ocupados.

Amarillo intermitente doble

El radio tiene activado roaming automático.

El radio está buscando activamente un nuevo sitio.

El radio aún debe responder una alerta de llamada de un grupo.

El radio está bloqueado.

El radio no está conectado al repetidor mientras está en Capacity Plus.

Todos los canales de Capacity Plus están ocupados.

4.2

Tonos

Las siguientes son los tonos que se emiten a través del altavoz del radio.



Tono agudo



Tono grave

4.2.1

Tonos de audio

Los tonos de audio proporcionan indicaciones sonoras sobre el estado del radio o la respuesta del radio a los datos recibidos.

**Tono continuo**

Un sonido monocorde. Suena continuamente hasta que finalice.

**Tono periódico**

Suena periódicamente, según la duración establecida por el radio. El tono se inicia, se detiene y se repite.



Tono repetitivo

Un tono único que se repite hasta que el usuario lo detiene.



Tono momentáneo

Suena una vez por una corta duración establecida por el radio.

4.2.2

Tonos indicadores

Los tonos indicadores proporcionan indicaciones sonoras del estado después de realizar una acción para generar una tarea.



Tono indicador positivo



Tono indicador negativo

Selecciones de zonas y canales

En este capítulo se explican las operaciones que permiten seleccionar una zona o un canal en el radio. Una zona es un grupo de canales.

El radio es compatible con hasta 32 canales y 2 zonas, con un máximo de 16 canales por zona.

Cada canal se puede programar con diferentes funciones o es compatible con diferentes grupos de usuarios.

5.1

Selección de zonas

Siga el procedimiento para seleccionar la zona requerida en el radio.

Presione el botón programado **Cambio de zona**.

Se emite uno de los siguientes tonos:

Tono indicador positivo

El radio está en Zona 2.

Tono indicador negativo

El radio está en Zona 1.



NOTA:

En el caso de todos los radio sin teclado, se recomienda activar la función de anuncio de voz para seleccionar la zona. La función Anuncio de voz solo se puede activar mediante CPS.

5.2

Seleccionar canales

Siga el procedimiento para seleccionar el canal requerido en el radio.

Gire la perilla **selección de canal** para seleccionar el canal, el ID de suscriptor o el ID de grupo una vez que la zona requerida se muestre (si tiene varias zonas en el radio).

Llamadas

En este capítulo, se explican las operaciones para recibir, responder, realizar y finalizar llamadas.

Puede seleccionar un alias o ID de suscriptor, o un alias o ID de grupo, después de seleccionar un canal por medio de una de estas funciones:

Botón programado de acceso instantáneo

Este método se utiliza solo para llamadas Grupales, privadas y telefónicas.

Solo puede asignar un ID a un botón **Acceso instantáneo** mediante una presión breve o prolongada de un botón programable.

Botón programable

Este método se usa solo para llamadas telefónicas.

6.1

Llamadas de grupo

El radio debe configurarse como parte de un grupo para recibir una llamada o realizar una llamada al grupo de usuarios.

6.1.1

32

Realización de llamadas de grupo

Siga el procedimiento para realizar llamadas de grupo en el radio.

- 1 Realice uno de los siguientes pasos:
 - Seleccione un canal con el alias o ID de grupo activo.
 - Presione el botón programado **Acceso instantáneo**.

- 2 Presione el botón **PTT** para realizar la llamada. La luz LED verde se enciende.

- 3 Suelte el botón **PTT** para escuchar. El LED verde se ilumina cuando responde el radio de destino.

- 4  Si la función Indicación de canal libre está activada, se emite un breve tono de alerta en el momento en el que el radiotransmisor libera el botón **PTT**, lo que indica que el canal está libre para responder. Presione el botón **PTT** para responder la llamada.

La llamada finaliza cuando no hay ninguna actividad de voz durante un período determinado.

6.1.2

Respuesta a llamadas de grupo

Para recibir una llamada proveniente de un grupo de usuarios, el radio debe estar configurado como parte de ese grupo. Siga el procedimiento para responder a las llamadas de grupo en el radio.

Cuando recibe una llamada de grupo:

- El LED verde parpadea.
- Se activa el sonido del radio, y la llamada entrante se emite a través del altavoz.

1 Realice uno de los siguientes pasos:

-  Si la función Indicación de canal libre está activada, se emite un breve tono de alerta en el momento en el que el radiotransmisor libera el botón **PTT**, lo que indica que el canal está libre para responder. Presione el botón **PTT** para responder la llamada.

-  Si la función Interrumpir voz está activada, presione el botón **PTT** para detener el audio del radiotransmisor y liberar el canal para responder.

La luz LED verde se enciende.

2 Realice uno de los siguientes pasos:

- Si está activado, espere a que el tono de permiso para hablar deje de sonar antes de hablar claramente al micrófono.
 -  Espere a que el tono lateral **PTT** deje de sonar y hable claramente al micrófono si está activado.
-

3 Suelte el botón **PTT** para escuchar.

La llamada finaliza cuando no hay ninguna actividad de voz durante un período determinado.

6.2

Llamadas privadas

Una llamada privada es una llamada que realiza un radio individual a otro radio individual.

Hay dos formas de configurar una llamada privada. El primer tipo de configuración establece la llamada

después de realizar una verificación de presencia de radios, mientras que el segundo tipo inicia la llamada inmediatamente. El distribuidor puede programar solo uno de estos tipos en el radio.

6.2.1

Realización de llamadas privadas

Para iniciar una llamada privada, el radio debe estar programado. Si esta función no está activada, sonará un tono indicador negativo cuando se inicie la llamada. Siga el procedimiento para realizar llamadas privadas en el radio.

- 1 Realice uno de los siguientes pasos:
 - Seleccione el canal con el alias o ID del suscriptor activo.
 - Presione el botón programado **Acceso instantáneo**.
- 2 Presione el botón **PTT** para realizar la llamada.
La luz LED verde se enciende.

3 Si está activado, espere a que el tono de permiso para hablar deje de sonar antes de hablar claramente al micrófono.

4 Suelte el botón **PTT** para escuchar.

5  Si la función Indicación de canal libre está activada, se emite un breve tono de alerta en el momento en el que el radiotransmisor libera el botón **PTT**, lo que indica que el canal está libre para responder. Presione el botón **PTT** para responder la llamada.

La llamada finaliza cuando no hay ninguna actividad de voz durante un período determinado. Se emite un tono.

6.2.2

Respuesta a llamadas privadas



Siga el procedimiento para responder llamadas privadas en el radio.

Cuando recibe una llamada privada:

- El LED verde parpadea.

- Se activa el sonido del radio, y la llamada entrante se emite a través del altavoz.

1 Realice uno de los siguientes pasos:

-  Si la función Indicación de canal libre está activada, se emite un breve tono de alerta en el momento en el que el radiotransmisor libera el botón **PTT**, lo que indica que el canal está libre para responder. Presione el botón **PTT** para responder la llamada.
-  Si la función Desconexión remota de interrupción de transmisión está activada, presione el botón **PTT** para detener una llamada en curso que se puede interrumpir y liberar el canal para responder.

La luz LED verde se enciende.

-
- #### 2 Si está activado, espere a que el tono de permiso para hablar deje de sonar antes de hablar claramente al micrófono.
-

- #### 3 Suelte el botón **PTT** para escuchar.

La llamada finaliza cuando no hay ninguna actividad de voz durante un período determinado.

6.3

Llamadas generales

Una llamada general es una llamada que realiza un radio individual a todos los radios del canal. Una llamada general se utiliza para realizar avisos importantes, que requieren una especial atención por parte del usuario. Los usuarios del canal no pueden responder a una llamada general.

6.3.1

Recepción de llamadas generales

Cuando recibe una llamada general:

- Se emite un tono.
- El LED verde parpadea.
- Se activa el sonido del radio, y la llamada entrante se emite a través del altavoz.

Una llamada general no espera un tiempo predeterminado para finalizar.

-  Si la función de indicación de canal libre está activada, escuchará un breve tono de alerta en el momento en que el radio transmisor suelte el botón **PTT**, lo que indica que el canal está libre para que lo use.

No puede responder a una llamada general.



NOTA:

El radio deja de recibir la llamada general, si cambia a un canal diferente mientras recibe la llamada. Durante una llamada general, **no** puede continuar con ninguna función de botón programado hasta que finalice la llamada.

6.3.2

Realización de llamadas generales

El radio debe estar programado para poder realizar una llamada general. Siga el procedimiento para realizar llamadas generales en el radio.

- 1 Seleccione un canal con el alias o ID de grupo de llamada general.

- 2 Presione el botón **PTT** para realizar la llamada.
La luz LED verde se enciende.

- 3 Realice uno de los siguientes pasos:
 - Si está activado, espere a que el tono de permiso para hablar deje de sonar antes de hablar claramente al micrófono.

-  Espere a que el tono lateral **PTT** deje de sonar y hable claramente al micrófono si está activado.

Los usuarios del canal no pueden responder a una llamada general.

6.4

Llamadas selectivas

Una llamada selectiva es una llamada que realiza un radio individual a otro radio individual. Se trata de una llamada privada en un sistema analógico.

6.4.1

Realización de llamadas selectivas

Se debe programar el radio para poder iniciar una llamada selectiva. Siga el procedimiento para realizar llamadas selectivas en el radio.

- 1 Seleccione el canal con el alias o ID del suscriptor activo.

 - 2 Presione el botón **PTT** para realizar la llamada.
La luz LED verde se enciende.
-

3 Realice uno de los siguientes pasos:

- Si está activado, espere a que el tono de permiso para hablar deje de sonar antes de hablar claramente al micrófono.
-  Espere a que el tono lateral **PTT** deje de sonar y hable claramente al micrófono si está activado.

4 Suelte el botón **PTT** para escuchar.

El LED verde se ilumina cuando responde el radio de destino.

- 5**  Si la función Indicación de canal libre está activada, se emite un breve tono de alerta en el momento en el que el radiotransmisor libera el botón **PTT**, lo que indica que el canal está libre para responder. Presione el botón **PTT** para responder la llamada.

La llamada finaliza cuando no hay ninguna actividad de voz durante un período determinado.

Respuesta a llamadas selectivas 

Siga el procedimiento para responder llamadas selectivas en el radio.

Cuando recibe una llamada selectiva:

- El LED verde parpadea.
- Se activa el sonido del radio, y la llamada entrante se emite a través del altavoz.

- 1** Presione el botón **PTT** para responder la llamada.
La luz LED verde se enciende.

- 2** Si está activado, espere a que el tono de permiso para hablar deje de sonar antes de hablar claramente al micrófono.

- 3** Suelte el botón **PTT** para escuchar.

La llamada finaliza cuando no hay ninguna actividad de voz durante un período determinado. Se emite un tono.

6.5

Llamadas telefónicas

Una llamada telefónica es una llamada que realiza un radio individual a un teléfono.

Si la función de llamada telefónica no está activada en el radio:

- El radio silencia la llamada.
- El radio vuelve a la pantalla anterior cuando finaliza la llamada.

Durante una llamada telefónica, el radio intenta finalizarla cuando:

- Presione el botón **Acceso instantáneo** con el código de salida preconfigurado.
- El código de anulación de acceso se ingresa del mismo modo que se ingresan dígitos adicionales.

Durante la transmisión de acceso al canal, de código de acceso o salida o de los dígitos adicionales, el radio responde solo a los botones o perillas **Encendido/apagado**, **Control de volumen** y **Selector de canales**. Se emitirá un tono para cada entrada que no sea válida.



NOTA:

Para obtener más información, consulte a su proveedor o administrador del sistema.

6.5.1

Realización de llamadas telefónicas

Siga el procedimiento para realizar llamadas telefónicas en el radio.

- 1 Presione el botón programado **Acceso instantáneo** para acceder al alias o ID predefinidos.

Si la entrada para el botón **Acceso instantáneo** está vacía, se emite un tono indicador negativo.

Si se realizó correctamente:

- Suena el tono DTMF (doble tono de multifrecuencia).
- Se escucha el tono de marcación del usuario del teléfono.

Si no lo es:

- Suena un tono indicador negativo.

- La llamada telefónica no se realiza correctamente. Repita el paso.

2 Presione el botón **PTT** para responder la llamada. Suelte el botón **PTT** para escuchar.

3 Presione el botón programado **Salida de teléfono** para finalizar la llamada.

Si la configuración de finalización de llamada se ha realizado correctamente:

- Se emite un tono.

Si la configuración de finalización de llamada no se ha realizado correctamente:

- Suena un tono indicador negativo.
 - Repita este paso o espere a que el usuario del teléfono finalice la llamada.
-

6.5.2

Realización de llamadas telefónicas con el botón de teléfono programable

Siga el procedimiento para hacer una llamada telefónica con el botón de teléfono programable.

1 Presione el botón programado **Teléfono**

2 Presione el botón **PTT** para hablar. Suelte el botón **PTT** para escuchar.

6.5.3

Respuesta a llamadas telefónicas como llamadas de grupo

Siga el procedimiento para responder llamadas telefónicas como llamadas de grupo en el radio.

Cuando recibe una llamada telefónica como una llamada de grupo:

- El LED verde parpadea.
- Se activa el sonido del radio, y la llamada entrante se emite a través del altavoz.

Si no está activada la función de llamada telefónica en el radio, se silenciará la llamada.

Presione el botón **PTT** para responder la llamada.
Suelte el botón **PTT** para escuchar.

6.5.4

Respuesta a llamadas telefónicas como llamadas privadas

Siga el procedimiento para responder llamadas telefónicas como llamadas privadas en el radio.

Cuando recibe una llamada telefónica como una llamada privada:

- La luz LED verde se enciende.
- Se activa el sonido del radio, y la llamada entrante se emite a través del altavoz.

Presione el botón **PTT** para responder la llamada.
Suelte el botón **PTT** para escuchar.

6.5.5

Respuesta a llamadas telefónicas como llamadas generales

Cuando recibe una llamada telefónica como llamada general, puede responder a la llamada o finalizarla solo si un tipo de llamada general está asignada al canal. Siga el procedimiento para responder llamadas telefónicas como llamadas generales en el radio.

Cuando recibe una llamada telefónica como una llamada general:

- El LED verde parpadea.
- Se activa el sonido del radio, y la llamada entrante se emite a través del altavoz.

1 Presione el botón **PTT** para responder la llamada.

2 Suelte el botón **PTT** para escuchar.

6.6

Inicio de la interrupción de transmisión

An ongoing call is interrupted, when you perform the following actions:

- Presione el botón **PTT de voz**.
- Presione el botón de **emergencia**.
- Realice una transmisión de datos.

6.7

Transmisión de llamadas de voz

Una llamada de voz de transmisión amplia es una llamada de voz de una vía de cualquier usuario a un grupo de conversación entero.

La función Transmitir llamada de voz permite que solo el usuario que inicia la llamada transmita al grupo de conversación, mientras que los destinatarios de la llamada no pueden responder (sin tiempo de desconexión de la llamada).

El radio debe estar programado para poder utilizar esta función. Para obtener más información, consulte a su proveedor o administrador del sistema.

6.7.1

Cómo realizar transmisiones de llamadas de voz

Programa el radio para realizar transmisiones de llamadas de voz.

- 1 Seleccione un canal con el alias o ID de grupo activo.
-
- 2 Realice uno de los siguientes pasos:
 - Seleccione un canal con el alias o ID de grupo activo.
 - Presione el botón programado **Acceso instantáneo**.
-
- 3 Presione el botón **PTT** para realizar la llamada. La luz LED verde se enciende.
-
- 4 Realice uno de los siguientes pasos:

- Si está activado, espere a que el tono de permiso para hablar deje de sonar antes de hablar claramente al micrófono.
- Espere a que el tono lateral **PTT** deje de sonar y hable claramente al micrófono si está activado.



NOTA:

Los usuarios del canal no pueden responder a transmisiones de llamadas de voz.

El radio vuelve al menú anterior después de finalizada la llamada.

6.7.2

Recepción de transmisiones de llamadas de voz

Cuando recibe una transmisión de llamada de voz:

- Se emite un tono.
- El LED verde parpadea.
- Se activa el sonido del radio, y la llamada entrante se emite a través del altavoz.

Una transmisión de llamada de voz no espera un tiempo predeterminado para finalizar.

No puede responder a una transmisión de llamada de voz.



NOTA:

El radio deja de recibir la transmisión de llamada de voz si se pasa a un canal diferente mientras se recibe la llamada. **No puede** continuar con las funciones de un botón programado hasta que finalice la transmisión de llamada de voz.

6.8

Llamadas sin destinatario

Una llamada sin destinatario es una llamada grupal a uno de los 16 ID de grupo predefinidos.

Esta función se configura con el CPS-RM. Para iniciar o recibir una llamada sin destinatario se debe contar con un contacto para uno de los ID predefinidos. Para obtener más información, consulte a su proveedor o administrador del sistema.

6.8.1

Realización de llamadas sin destinatario

- 1 Seleccione un canal con el alias o ID de grupo activo.

- 2 Realice uno de los siguientes pasos:
 - Seleccione un canal con el alias o ID de grupo activo.
 - Presione el botón programado **Acceso instantáneo**.

- 3 Presione el botón **PTT** para realizar la llamada.
La luz LED verde se enciende.

- 4 Suelte el botón **PTT** para escuchar.
El LED verde se ilumina cuando responde el radio de destino. Se emite un tono momentáneo.

- 5 Si la función Indicación de canal libre está activada, se emite un breve tono de alerta en el momento en el que el radio transmisor libera el botón **PTT**, lo

que indica que el canal está libre para responder. Presione el botón **PTT** para responder la llamada.

La llamada finaliza cuando no hay ninguna actividad de voz durante un período determinado.

6.8.2

Respuesta a llamadas sin destinatario

Cuando recibe una llamada sin destinatario:

- El LED verde parpadea.
 - Se emite un tono momentáneo.
 - Se activa el sonido del radio, y la llamada entrante se emite a través del altavoz.
- 1 Realice uno de los siguientes pasos:
 - Si la función Indicación de canal libre está activada, se emite un breve tono de alerta en el momento en el que el radio transmisor libera el botón **PTT**, lo que indica que el canal está libre para responder. Presione el botón **PTT** para responder la llamada.

- Si la función Interrumpir voz está activada, presione el botón **PTT** para detener el audio del radio transmisor y liberar el canal para responder.

La luz LED verde se enciende.

2 Realice uno de los siguientes pasos:

- Si está activado, espere a que el tono de permiso para hablar deje de sonar antes de hablar claramente al micrófono.
- Espere a que el tono lateral **PTT** deje de sonar y hable claramente al micrófono si está activado.

3 Suelte el botón **PTT** para escuchar.

La llamada finaliza cuando no hay ninguna actividad de voz durante un período determinado.

6.9

Modo de canal abierto de voz (OVCM)

Un modo de canal de voz (OVCM) permite usar un radio no preconfigurado en un sistema en particular para recibir

y transmitir información durante una llamada de grupo o individual.

Una llamada de grupo OVCM también admite llamadas de difusión. Programe el radio para usar esta función. Para obtener más información, consulte a su proveedor o administrador del sistema.

6.9.1

Realización de llamadas OVCM

El radio debe estar programado para poder realizar una llamada OVCM. Siga el procedimiento para realizar llamadas OVCM en el radio.

1 Seleccione un canal con el alias o ID de grupo activo.

2 Realice uno de los siguientes pasos:

- Seleccione un canal con el alias o ID de grupo activo.
 - Presione el botón programado **Acceso instantáneo**.
-

- 3 Presione el botón **PTT** para realizar la llamada.
La luz LED verde se enciende.
-

- 4 Realice uno de los siguientes pasos:
- Si está activado, espere a que el tono de permiso para hablar deje de sonar antes de hablar claramente al micrófono.
 - Espere a que el tono lateral **PTT** deje de sonar y hable claramente al micrófono si está activado.
-

6.9.2

Respuesta a llamadas OVCM

Cuando recibe una llamada OVCM:

- El LED verde parpadea.
- Se activa el sonido del radio, y la llamada entrante se emite a través del altavoz.



NOTA:

Los destinatarios no pueden responder durante una llamada de broadcast. Si el botón **PTT** se presiona durante una llamada de difusión, suena el tono de prohibición de respuesta por un momento.

- 1 Realice uno de los siguientes pasos:
- Si la función Indicación de canal libre está activada, se emite un breve tono de alerta en el momento en el que el radio transmisor libera el botón **PTT**, lo que indica que el canal está libre para responder. Presione el botón **PTT** para responder la llamada.
 - Si la función Interrumpir voz está activada, presione el botón **PTT** para detener el audio del radio transmisor y liberar el canal para responder.
La luz LED verde se enciende.
-

- 2 Realice uno de los siguientes pasos:
- Si está activado, espere a que el tono de permiso para hablar deje de sonar antes de hablar claramente al micrófono.
 - Espere a que el tono lateral **PTT** deje de sonar y hable claramente al micrófono si está activado.
-

3 Suelte el botón **PTT** para escuchar.

La llamada finaliza cuando no hay ninguna actividad de voz durante un período determinado.

Facilidades avanzadas

En este capítulo, se explican las operaciones de las funciones disponibles en el radio.

Es posible que el distribuidor o administrador del sistema haya personalizado el radio para que se adapte a sus necesidades específicas. Para obtener más información, consulte a su proveedor o administrador del sistema.

7.1

Transmisión directa

Esta función le permite seguir comunicándose cuando el repetidor no esté funcionando o cuando el radio esté fuera del alcance del repetidor, pero dentro del alcance de conversación de otros radios.

La configuración de la comunicación directa se mantiene aun después de apagar el radio.

7.1.1

Cambio entre los modos de repetidor y de transmisión directa

Siga el procedimiento para alternar entre los modos de repetidor y comunicación directa en el radio.

Presione el botón programado **Repetidor/ Transmisión directa**.

Se emite uno de los siguientes tonos:

Tono indicador positivo

El radio está en modo de comunicación directa.

Tono indicador negativo

El radio está en modo repetidor.

7.2

Función de monitoreo

La función le permite activar de forma remota el micrófono de un radio de destino. Puede utilizar esta función para monitorear cualquier actividad audible alrededor del radio de destino.

7.2.1

Monitoreo de canales

Siga el procedimiento para supervisar los canales.

- 1 Presione prolongadamente el botón programado **Monitor**.

Si el canal está en uso:

- Se escucha la actividad del radio o un silencio total.
- El LED se enciende en color amarillo.

Si el canal supervisado está libre, se escucha un “ruido de fondo”.

-
- 2 Presione el botón **PTT** para hablar. Suelte el botón **PTT** para escuchar.
-

7.2.2

Monitor permanente

Use la función de monitor permanente para monitorear continuamente la actividad de un canal seleccionado.

7.2.2.1

Activación o desactivación del monitor permanente

Siga el procedimiento para activar o desactivar el monitor permanente en el radio.

Presione el botón programado **Monitor permanente**.

Cuando el radio entra en el modo:

- Se emite un tono de alerta.
- El LED se enciende en color amarillo.

Cuando el radio sale del modo:

- Se emite un tono de alerta.
 - El LED amarillo se apaga.
-

7.3

Recordatorio del canal de inicio

Esta función proporciona un recordatorio cuando el radio no está configurado en el canal de inicio durante un período.

Si esta función se activa a través del CPS, cuando el radio no está en el canal principal durante un período, lo siguiente se produce periódicamente:

- Se emite un tono y un anuncio del recordatorio de canal de inicio.

Puede responder al recordatorio a través de una de las acciones siguientes:

- Regresar al canal de inicio.
- Silencie temporalmente el recordatorio a través del botón programable.
- Configure un nuevo canal principal a través del botón programable.

7.3.1

Silenciamiento del recordatorio de canal de inicio

Cuando suena el recordatorio del canal principal, puede silenciarlo temporalmente.

Presione el botón programado **Silenciar recordatorio del canal principal**.

7.3.2

Configuración de nuevos canales de inicio

Cuando se emite el recordatorio del canal de inicio, puede configurar un nuevo canal de inicio.

Presione el botón programable **Restablecer canal principal** para establecer el canal actual como el nuevo canal principal.

7.4

Monitor Remoto

Esta función se utiliza para encender el micrófono de un radio de destino con un alias o ID de suscriptor. Puede utilizar esta función para monitorear en forma remota cualquier actividad sonora que rodea al radio de destino.

Hay dos tipos de Monitor remoto:

- Monitor remoto sin autenticación
- Monitor remoto con autenticación.

Monitor remoto autenticado es una función que se puede adquirir. En Monitor remoto autenticado, se requiere

verificación cuando el radio enciende el micrófono de un radio de destino.

Cuando el radio inicia esta función en un radio de destino con Autenticación de usuario, se requiere una contraseña. La contraseña se programa previamente en el radio de destino a través de CPS.

Tanto el radio como el radio de destino deben programarse para permitir el uso de esta función.

Esta función se interrumpe luego de una duración programada o cuando un usuario realiza alguna operación en el radio de destino.

7.4.1

Inicio del monitor remoto

Siga el procedimiento para iniciar el monitor remoto del radio.

1 Presione el botón programado **Monitor remoto**.

2 Espere a que aparezca una confirmación.

Si se realizó correctamente:

- Suena un tono indicador positivo.

Si no lo es:

- Suena un tono indicador negativo.

7.5

Bluetooth®

Esta función le permite usar el radio con un dispositivo (accesorio) compatible con Bluetooth mediante una conexión de Bluetooth. El radio es compatible tanto con dispositivos Motorola Solutions como con COTS (Artículos estándar disponibles en comercios) compatibles con Bluetooth.



NOTA:

Esta función se aplica solo a DEP 550e/DEP 550e.

La tecnología Bluetooth funciona dentro de un rango de 10 m (32 pies) desde la línea de visión. Es una ruta sin obstrucciones entre el radio y el dispositivo compatible con Bluetooth. Para un alto grado de confiabilidad, Motorola Solutions recomienda no separar el radio y el accesorio.

En las áreas con señal débil de recepción, tanto la calidad de la voz como la del tono comienzan a sonar “distorsionadas” o “interrumpidas”. Para corregir este problema, ubique el radio y el dispositivo compatible con Bluetooth a una distancia menor entre sí (dentro del rango

definido de 10 m) para restablecer la recepción clara de audio. La función Bluetooth del radio tiene una potencia máxima de 2,5 mW (4 dBm) en el rango de 10 m.

Consulte el manual del usuario del dispositivo habilitado para Bluetooth correspondiente si desea obtener más información sobre todas las funciones del dispositivo compatible con Bluetooth.

El radio se conecta al dispositivo compatible con Bluetooth con la potencia de señal más elevada o a uno al que se conectó anteriormente en una sesión previa dentro del rango. No apague el dispositivo compatible con Bluetooth ni presione el botón de inicio durante la operación de búsqueda y conexión, ya que esto cancela la operación.

7.5.1

Conexión a dispositivos Bluetooth

Siga el procedimiento para conectar dispositivos Bluetooth.

Encienda el dispositivo compatible con Bluetooth e ingrese al modo de emparejamiento.

Presione el botón programado **Conectar Bluetooth**.

Es posible que el dispositivo compatible con Bluetooth requiera pasos adicionales para completar

el emparejamiento. Consulte el manual de usuario correspondiente a su dispositivo con Bluetooth.

- Se emite un tono.
- El indicador LED amarillo parpadea.

Espere a que aparezca una confirmación.

Si se realizó correctamente:

- Suena un tono indicador positivo.

Si no se realiza correctamente:

- Suena un tono indicador negativo.

7.5.2

Desconexión de dispositivos Bluetooth

Siga el procedimiento para desconectarse de dispositivos Bluetooth.

Presione el botón programado **Desconectar Bluetooth**.

Se emite un tono indicador positivo cuando se desconecta el dispositivo.

7.5.3

Cambio de ruta de audio entre el altavoz interno del radio y el dispositivo Bluetooth

Siga el procedimiento para cambiar la ruta de audio entre el altavoz interno del radio y el dispositivo Bluetooth externo.

Presione el botón programado **Switch de audio Bluetooth**.

Se emite un tono al cambiar la ruta de audio.

7.5.4

Modo de detección de Bluetooth permanente

El distribuidor o el administrador del sistema deben activar el modo de detección de Bluetooth permanente.

Otros dispositivos compatibles con Bluetooth puede localizar el radio, pero los dispositivos no se puede conectar al radio. El modo de detección de Bluetooth permanente permite a los dispositivos dedicados usar la

posición del radio en el proceso de ubicación basada en Bluetooth.

7.6

Listas de rastreo

Las listas de rastreo se crean y se asignan a canales o grupos individuales. El radio rastrea la actividad de voz desplazándose por la secuencia de canal o grupo especificada en la lista de rastreo del canal o grupo actual.

El radio admite hasta 250 listas de rastreo, con un máximo de 16 miembros por lista.

Cada lista de scan admite una mezcla de entradas tanto analógicas como digitales.

7.7

Rastreo

El radio se desplaza por la lista de rastreo programada del canal actual para buscar actividad de voz cuando inicia un proceso de rastreo.

Existen dos maneras de iniciar el rastreo:

Rastreo de canal principal (manual)

El radio rastrea todos los canales o grupos de la lista de rastreo. Cuando ingresa al rastreo, es

posible que el radio, según la configuración, comience automáticamente en el último canal o grupo activo rastreado o en el canal donde se inició el rastreo.

Rastreo automático

El radio inicia automáticamente el rastreo cuando selecciona un canal o grupo que tiene el rastreo automático activado.

7.7.1

Activar o desactivar la función Rastreo

Siga el procedimiento para activar o desactivar el rastreo en el radio.

Realice uno de los siguientes pasos:

- Presione el botón programado **Rastreo** para iniciar o detener el rastreo.
- Gire la **perilla selectora de canal** para seleccionar un canal programado con una lista de rastreo.

Si el rastreo está activado:

- El indicador LED parpadea en color amarillo.
- Suena un tono indicador positivo.

Si el rastreo está desactivado:

- El LED se apaga.
- Suena un tono indicador negativo.

7.7.2

Respuesta a transmisiones durante el rastreo

Durante el rastreo, el radio se detiene en un canal o grupo en el que se detecta actividad. El radio permanece en ese canal por un período programado que se conoce como tiempo de espera. Siga el procedimiento para responder a las transmisiones durante el rastreo.

- 1  Si la función Indicación de canal libre está activada, se emite un breve tono de alerta en el momento en el que el radiotransmisor libera el botón **PTT**, lo que indica que el canal está libre para responder. Presione el botón **PTT** durante el tiempo de espera.

La luz LED verde se enciende.

-
- 2 Suelte el botón **PTT** para escuchar.

El radio vuelve a rastrear otros canales o grupos si no responde durante el tiempo de espera.

7.7.3

Eliminación de canales no deseados

Si un canal sigue generando ruido o llamadas no deseadas (denominado canal “no deseado”), puede eliminar temporalmente el canal no deseado de la lista de scan. Esta capacidad no se aplica al canal designado como canal seleccionado. Siga el procedimiento para eliminar los canales no deseados del radio.

1 Cuando el radio se ajuste en un canal no deseado, presione el botón programado **Eliminación de canal no deseado** hasta que se emita un tono.

2 Suelte el botón programado **Eliminar canal no deseado**.

Se elimina el canal no deseado.

7.7.4

Restauración de canales no deseados

Siga el procedimiento para restaurar los canales no deseados en el radio.

Realice uno de los siguientes pasos:

- Apague el radio y vuelva a encenderlo.
 - Cambie de canal con la **perilla selectora de canal**.
-

7.8

Rastreo de votación



El rastreo de votación le brinda cobertura de área amplia en áreas donde existen varias estaciones base que transmiten información idéntica en distintos canales analógicos.

Su radio rastrea canales analógicos de varias estaciones base y realiza un proceso de votación para seleccionar la señal recibida más fuerte. Una vez que se ha establecido, el radio recibe transmisiones de esa estación base.

Durante el rastreo de votación, el indicador LED parpadea en color amarillo.

Para responder a una transmisión durante un rastreo de voto, consulte [Respuesta a transmisiones durante el rastreo en la página 53](#) .

7.9

Configuración del indicador de llamadas

Esta función le permite configurar los tonos de timbre de llamada o mensaje de texto.

7.9.1

Selección de un tipo de alerta de timbre



NOTA:

El distribuidor o el administrador del sistema asigna el botón programado **Tipo de timbre de alerta**. Consulte al distribuidor o administrador del sistema para determinar de qué manera se programó el radio.

Puede programar las llamadas de radio a una llamada con vibración predeterminada.

El radio vibra una vez si es un estilo de tono momentáneo. El radio vibra repetidamente si se trata de un estilo de tono repetitivo. Cuando se ajusta en Tono y vibración, el radio emite un tono específico si hay alguna transacción de radio entrante (por ejemplo, una alerta de llamada o un mensaje). Suena como un tono indicador positivo o de llamada perdida.

En el caso de radios con baterías que son compatibles con la función de vibración y que se conectan a un clip para cinturón vibratorio, las opciones disponibles de tono de alerta son las siguientes: Silencio, Tono, Vibración y Tono y vibración.

En el caso de radios con baterías que no son compatibles con la función de vibración y que no se conectan a un clip para cinturón vibratorio, el tono de alerta se establece de forma automática en Tono. Si presiona el botón programado **Tipo de alerta de timbre**, un tono de clave incorrecta indica que las opciones múltiples de Tipo de alerta de timbre están desactivadas.

Para seleccionar un tono de alerta, realice la siguiente acción.

- Presione el botón programado **Tipo de alerta de timbre** para alternar entre Anuncio de voz o Texto a

voz, y establecer el comportamiento del radio en las siguientes opciones.

- Para Silencio, Anuncio de voz o Texto a voz emite solo **Tipo de alerta de tono silencioso**.
- Para Solo sonar, Anuncio de voz o Texto a voz emite **Tipo de alerta de timbre** y el radio emite un tono de llamada.
- Para Solo vibración, Anuncio de voz o Texto a voz emite **Tipo de alerta de timbre** y el radio vibra.
- Para Tono y vibración, Anuncio de voz o Texto a voz emite **Tipo de alerta de timbre** y el radio emite un tono de llamada y vibra.

7.9.2

Configurar el estilo de vibración



NOTA:

El distribuidor o el administrador del sistema asignan el botón programado **Estilo de vibración**. Consulte al distribuidor o administrador del sistema para determinar de qué manera se programó el radio.

Estilo de vibración se activa cuando el clip para cinturón vibratorio se conecta al radio con una batería compatible con la función de vibración.

Para configurar el estilo de vibración, realice la siguiente acción.

- Presione el botón programado **Estilo de vibración** para alternar entre las opciones corta, media o larga. El radio vibrará según corresponda. Anuncio de voz o Texto a voz emite **Estilo de vibración**.

7.9.3

Aumentar el volumen del tono de alarma

El proveedor puede programar el radio para emitir continuamente una alerta cuando hay una llamada de radio que aún no se responde. Para esto, el volumen del tono de alarma aumenta automáticamente con el transcurso del tiempo. Esta función se denomina Escalart.

7.10

Operación de alerta de llamada

El mensaje de alerta de llamada le permite enviar una alerta a un usuario de radio específico para que le devuelva la llamada.

Es posible acceder a esta función mediante un botón programado **Acceso instantáneo**.

7.10.1

Respuesta a alertas de llamada

Cuando reciba una alerta de llamada:

- Suena un tono repetitivo.
- El indicador LED parpadea en color amarillo.

Presione el botón **PTT** dentro de los cuatro segundos posteriores a la recepción del mensaje de llamada de alerta para responder con una llamada privada.

7.10.2

Establecimiento de alertas de llamada

Siga el procedimiento para establecer alertas de llamada en el radio.

- 1 Presione el botón programado **Acceso instantáneo**.

La luz LED verde se enciende.

- 2 Espere a que aparezca una confirmación.

Si se ha recibido el reconocimiento de la alerta de llamada, se emite un tono indicador positivo.

Si no se ha recibido el reconocimiento de la alerta de llamada, se emite un tono indicador negativo.

7.11

Modo de silenciado

El modo de silenciado proporciona una opción para silenciar todos los indicadores de audio en el radio.

Cuando se inicia el modo de silenciado, todos los indicadores de audio se cierran, excepto las funciones de mayor prioridad como el funcionamiento de emergencia.

Cuando se sale del modo de silenciado, el radio reanuda la reproducción de tonos continuos y las transmisiones de audio.



IMPORTANTE:

Solo puede activar la función de Boca abajo o Hombre caído una a la vez. Ambas funciones no se pueden activar de forma simultánea.

7.11.1

Activación del modo de silenciado

Siga el procedimiento para activar el modo de silenciado.

Acceda a esta función con el botón programado **Modo de silenciado**.

Se produce lo siguiente cuando se activa el modo de silenciado:

- Se emite un tono indicador positivo.
- El LED rojo empieza a parpadear y sigue parpadearo hasta que se sale del modo de silenciado.
- El radio se cierra.
- El temporizador del modo de silenciado comienza a contar de forma regresiva el tiempo que se configuró.

7.11.2

Salida del modo de silenciado

Es posible salir automáticamente de esta función cuando el temporizador del modo de silenciado caduca.

Realice una de las siguientes acciones para salir del modo de silenciado manualmente:

- Presione el botón programado **Modo de silenciado**.
 - Presione el botón **PTT** en cualquier entrada.
-

Se produce lo siguiente cuando se desactiva el modo de silenciado:

- Se emite un tono indicador negativo.
- El LED rojo intermitente se apaga.
- El radio vuelve a activar el sonido y el estado del altavoz se restaura.
- Si el temporizador no ha expirado, el temporizador del modo de silenciado se detiene.



NOTA:

También se puede salir del modo de silenciado si el usuario transmite voz o se cambia a un canal sin programar.

7.12

Funcionamiento de emergencia

Se utiliza una alarma de emergencia para indicar una situación crítica. Puede iniciar una emergencia en cualquier momento, incluso si hay actividad en el canal actual.

El distribuidor puede establecer la duración de la presión del botón programado **Emergencia**, excepto para la presión prolongada, que es similar en todos los botones:

Pulsación breve

Duración entre 0,05 segundos y 0,75 segundos.

Presión prolongada

Duración entre 1 y 3,75 segundos.

El botón **Emergencia** se asigna con la función Emergencia activada/desactivada. Consulte al distribuidor acerca del uso asignado del botón **Emergencia**.



NOTA:

Si una presión breve del botón **Emergencia** inicia el modo de emergencia, entonces una presión prolongada de dicho botón permite que el radio salga del modo de emergencia.

Si una presión prolongada del botón **Emergencia** inicia el modo de emergencia, entonces una presión breve de dicho botón permite que el radio salga del modo de emergencia.

El radio admite tres alarmas de emergencia:

- Alarma de emergencia
- Alarma de emergencia con llamada
- Alarma de emergencia con voz para seguir 



NOTA:

Solo una de las alarmas de emergencia anteriores puede asignarse al botón programado **Emergencia**.

Además, cada alarma tiene los siguientes tipos:

Normal

El radio transmite una señal de alarma y muestra indicadores sonoros o visuales.

Silencioso

El radio transmite una señal de alarma sin indicadores sonoros ni visuales. El radio recibe llamadas sin

ningún sonido a través del altavoz, hasta que termina el período programado de transmisión del *micrófono activo* o presiona el botón **PTT**.

Silencioso con voz

El radio transmite una señal de alarma sin ningún indicador sonoro ni visual, pero permite que suenen las llamadas entrantes a través del altavoz. Si está activado el *micrófono activo*, las llamadas entrantes sonarán a través del altavoz una vez que termine el período de transmisión programado del *micrófono activo*. Los indicadores solo aparecerán una vez que presione el botón **PTT**.

7.12.1

Envío de alarmas de emergencia

Esta función permite enviar una alarma de emergencia, una señal sin voz, que activa un indicador de alerta en un grupo de radios. El radio no muestra ningún indicador sonoro o visual durante el modo de emergencia cuando se configura en Silencio.

Siga el procedimiento para enviar alarmas de emergencia en el radio.

- 1 Presione el botón **Emergencia activada** programado.

La luz LED verde se enciende.



NOTA:

Si está programado, se emite el tono de búsqueda de emergencia. Este tono se silencia cuando el radio transmite o recibe voz, y se detiene cuando el radio sale del modo de emergencia. Es posible programar el tono de búsqueda de emergencia a través del CPS.

-
- 2 Espere a que aparezca una confirmación.

Si se realizó correctamente:

- Se emite el tono de emergencia.
- El LED parpadea en color rojo.

Si no funciona tras agotar todos los reintentos:

- Se emite un tono grave.

El radio sale del modo de alarma de emergencia.

7.12.2

Envío de alarmas de emergencia con llamada

Esta función le permite enviar una alarma de emergencia con llamada a un grupo de radios. Una vez que un radio del grupo confirme el envío, el grupo de radios se puede comunicar mediante un canal de emergencia programado. Siga el procedimiento para enviar alarmas de emergencia con llamada en el radio.

- 1 Presione el botón programado **Emergencia activada**.

La luz LED verde se enciende.



NOTA:

Si está programado, se emite el tono de búsqueda de emergencia. Este tono se silencia cuando el radio transmite o recibe voz, y se detiene cuando el radio sale del modo de emergencia. El distribuidor o el administrador del sistema pueden programar el tono de búsqueda de emergencia.

- 2 Espere a que aparezca una confirmación.

Si se realizó correctamente:

- Se emite el tono de emergencia.
- El LED parpadea en color rojo.

-
- 3 Presione el botón **PTT** para realizar la llamada.

La luz LED verde se enciende.

-
- 4 Realice uno de los siguientes pasos:

- Si está activado, espere a que el tono de permiso para hablar deje de sonar antes de hablar claramente al micrófono.
-  Espere a que el tono lateral **PTT** deje de sonar y hable claramente al micrófono si está activado.

-
- 5 Suelte el botón **PTT** para escuchar.

-
- 6  Si la función Indicación de canal libre está activada, se emite un breve tono de alerta en el momento en el que el radiotransmisor libera el botón **PTT**, lo que indica que el canal está libre para

responder. Presione el botón **PTT** para responder la llamada.

- 7 Para salir del modo de emergencia una vez que la llamada finaliza, presione el botón **Emergencia desactivada**.

Si no presiona el botón **Emergencia desactivada** para salir del modo de emergencia, el LED parpadea en rojo y el radio permanece en el modo de emergencia.

7.12.3

Alarmas de emergencia seguidas por voz

Esta función le permite enviar una alarma de emergencia con llamada seguida por voz a un grupo de radios. El micrófono del radio se activa automáticamente, lo que permite comunicarse con el grupo de radios sin presionar el botón **PTT**. El estado de micrófono activado también se denomina *micrófono activo*.

Si el radio tiene el modo de ciclo de emergencia activado, se realizan repeticiones del *micrófono activo* y del período de recepción durante un tiempo programado. Durante el

modo de ciclo de emergencia, las llamadas recibidas se escuchan a través del altavoz.

Si presiona el botón **PTT** durante el período de recepción programado, escuchará un tono de prohibición, que indica que debe liberar el botón **PTT**. El radio ignora la presión del botón **PTT** y permanece en el modo de emergencia.

Si presiona el botón **PTT** durante el *micrófono activo* y continúa presionándolo después de que la duración del *micrófono activo* expire, el radio continúa transmitiendo hasta que se libere el botón **PTT**.

Si la solicitud de la alarma de emergencia falla, el radio no vuelve a intentar el envío de la solicitud y entra directamente al estado de *micrófono activo*.



NOTA:

Es posible que algunos accesorios no sean compatibles con *micrófono activo*. Para obtener más información, consulte a su proveedor o administrador del sistema.

7.12.4

Envío de alarmas de emergencia seguidas por voz

- 1 Presione el botón **Emergencia activada** programado.

La luz LED verde se enciende.

- 2 Una vez que escuche el tono de emergencia, hable claramente al micrófono.

El radio deja de transmitir automáticamente:

- La duración del ciclo entre el *micrófono activo* y la recepción de llamadas expira si está activado el modo del ciclo de emergencias.
- La duración del *micrófono activo* expira si el modo del ciclo de emergencia está desactivado.

El LED parpadea en color rojo. El radio permanece en modo de emergencia.

7.12.5

Recepción de alarmas de emergencia

Cuando se recibe una alarma de emergencia:

- Se emite un tono.
- El LED parpadea en color rojo.



NOTA:

El radio reconoce automáticamente la alarma de emergencia (si está activada).

Para volver a la pantalla de inicio, haga lo siguiente:

- a Presione .
- b Presione  o  para acceder a **Si**.
- c Presione  para realizar la selección.

El radio vuelve a la pantalla de inicio y en la pantalla se muestra el ícono de emergencia.

7.12.6

Reiniciar el modo de emergencia

Realice una de las siguientes acciones:

- Cambie el canal mientras el radio está en el modo de emergencia.



NOTA:

Puede reiniciar el modo de emergencia solo si activa la alarma de emergencia en el nuevo canal.

- Presione el botón programado **Emergencia activada** durante un estado de inicio/transmisión de emergencia.

El radio sale del modo de emergencia y reinicia la emergencia.

7.12.7

Salida del modo de emergencia después de enviar la alarma de emergencia

Esta función solo se aplica al radio que envía la alarma de emergencia.

El radio sale del modo de emergencia cuando:

- Se recibe confirmación (solo para alarma de emergencia).

- Se agotaron todos los reintentos de enviar la alarma.



NOTA:

Si el radio está apagado, saldrá del modo de emergencia. El radio no reiniciará automáticamente el modo de emergencia al activarse nuevamente.

Siga el procedimiento para salir del modo emergencia en el radio.

Presione el botón programado **Emergencia desactivada**.

7.13

Realización de Llamadas Tono 5

Siga el procedimiento para realizar una llamada Tono 5:

- 1 Seleccione el canal de Tono 5.
-
- 2 Presione el botón **PTT** para llamar al contacto predeterminado.
-
- 3 Espere a que aparezca una confirmación.
Si se realizó correctamente:
 - Suena un tono indicador positivo.

- Si está activado, espere a que el tono de permiso para hablar deje de sonar antes de hablar claramente al micrófono.

Si no se realiza correctamente:

- Suena un tono indicador negativo.

La llamada finaliza cuando no hay ninguna actividad de voz durante un período determinado. Se emite un tono.

7.13.1

Recepción de Llamadas Tono 5

Cuando recibe una llamada Tono 5:

- El LED verde parpadea.
- Se emite un tono.
- Se activa el sonido del radio, y la llamada entrante se emite a través del altavoz.

- 1 Presione el botón **PTT** para responder la llamada.
La luz LED verde se enciende.
-

- 2 Si está activado, espere a que el tono de permiso para hablar deje de sonar antes de hablar claramente al micrófono.
-

- 3 Suelte el botón **PTT** para escuchar.

La llamada finaliza cuando no hay ninguna actividad de voz durante un período determinado. Se emite un tono.

7.13.2

Envío de una alarma de emergencia de Tono 5

Siga el procedimiento para enviar una alarma de emergencia:

- 1 Presione el botón programado **Emergencia activada**.

Verá lo siguiente:

- La luz LED verde se enciende.
 - Se emite el tono de emergencia.
-

- 2 El radio sale del modo de alarma de emergencia.
-

7.13.3

Envío de alarma de emergencia de Tono 5 con voz para seguir

Siga el procedimiento para enviar una alarma de emergencia en el radio.

- 1 Presione el botón programado **Emergencia activada**.

Verá lo siguiente:

- La luz LED verde se enciende.
 - Se emite el tono de emergencia.
-

- 2 Una vez que escuche el tono de emergencia, hable claramente al micrófono.

El radio deja de transmitir automáticamente cuando expira la duración del ciclo entre el *micrófono activo*

y la recepción de llamadas, si el modo de ciclo de emergencia está activado.

El LED parpadea en color rojo. El radio permanece en modo de emergencia.

- 3 Suelte el botón **PTT** para escuchar.
-

7.13.4

Recepción de una alarma de emergencia de Tono 5

Cuando se recibe una alarma de emergencia:

- Se emite un tono.
- El LED parpadea en color rojo.



NOTA:

El radio reconoce automáticamente la Alarma de emergencia (si está activado).

7.14

Privacidad

La función de privacidad lo ayudará a evitar el uso indebido por parte de usuarios no autorizados en un canal mediante

una solución de codificación basada en software. Los fragmentos de señalización e identificación del usuario de una transmisión no están codificados.

Su radio debe tener la privacidad activada en el canal para enviar una transmisión con privacidad activada, aunque esto no sea un requisito necesario para recibir una transmisión. Mientras esté en un canal con privacidad activada, el radio todavía podrá recibir transmisiones decodificadas o claras.

Es posible que algunos modelos del radio no ofrezcan una función de privacidad o tengan una configuración diferente. Para obtener más información, consulte a su proveedor o administrador del sistema.

El radio admite dos tipos de privacidad, pero solo uno se puede asignar al radio. Estos son:

- Privacidad básica
- Privacidad mejorada

Para decodificar una transmisión de datos o una llamada con privacidad activada, el radio debe estar programado con las mismas claves de privacidad para la privacidad básica, o el mismo valor de clave e ID de clave para la privacidad mejorada, que el radio transmisor.

Si el radio recibe una llamada codificada con una clave de privacidad diferente, o un valor de clave y una ID de clave

diferentes, escuchará una transmisión distorsionada en el caso de la privacidad básica o no escuchará nada en el caso de la privacidad mejorada.

En un canal con privacidad activada, el radio puede recibir transmisiones no encriptadas, según cómo esté programado el radio. Además, el radio puede reproducir un tono de advertencia o no, según cómo esté programado.

El LED se enciende en color verde mientras el radio transmite y parpadea dos veces cuando el radio recibe una transmisión continua con privacidad activada.



NOTA:

Esta función no se aplica a canales de la banda de ciudadanos que están en la misma frecuencia.

7.14.1

Activación o desactivación de la privacidad

Siga el procedimiento para activar o desactivar la privacidad en el radio.

Presione el botón programado **Privacidad**.

7.15

Inhibición de respuesta

Esta función ayuda a evitar que el radio responda a cualquier transmisión entrante.



NOTA:

Comuníquese con su proveedor para determinar cómo se programó el radio.

Si está activado, el radio no generará transmisiones salientes en respuesta a las transmisiones entrantes, tales como verificación de radio, alerta de llamada, desactivar radio, monitor remoto, servicio de registro automático (ARS) y respuesta a mensajes privados.

El radio no puede recibir llamadas privadas confirmadas cuando esta función está activada. Sin embargo, puede enviar manualmente la transmisión.

7.15.1

Activación/desactivación de Inhibición de respuesta

Siga el procedimiento para activar o desactivar Inhibición de respuesta en el radio.

Presione el botón programado **Inhibición de respuesta**.

Si se realizó correctamente:

- Suena un tono indicador positivo.

Si no lo es:

- Suena un tono indicador negativo.

7.16

Trabajador Solitario

Esta función hace que aparezca una emergencia si no hay actividad por parte del usuario, como la presión de un botón del radio o la selección de un canal, durante un tiempo predefinido.

Una vez transcurrida la duración programada sin detectar ninguna actividad por parte del usuario, el radio le avisa mediante un indicador de audio una vez que expira el temporizador de inactividad.

Si aún no hay confirmación por parte del usuario antes de que caduque el temporizador del recordatorio predefinido, el radio inicia una alarma de emergencia.

Solamente se asigna una de las siguientes alarmas de emergencia a esta función:

- Alarma de emergencia
- Alarma de emergencia con llamada
- Alarma de emergencia con voz para seguir 

El radio permanece en el estado de emergencia y permite que los mensajes de voz continúen hasta que se tome alguna medida. Consulte [Funcionamiento de emergencia en la página 59](#) para obtener más información acerca de las formas para salir del modo de emergencia.



NOTA:

Para obtener más información, consulte a su proveedor o administrador del sistema.

7.17

Bloqueo de contraseña

Puede configurar una contraseña para restringir el acceso al radio. Cada vez que encienda el radio, se le pedirá ingresar la contraseña.

El radio es compatible con una contraseña de 4 dígitos.

El radio no puede recibir ninguna llamada mientras está en estado de bloqueo.

7.17.1

Acceso al radio mediante contraseña

Encienda el radio.

- 1 Ingrese la contraseña de cuatro dígitos.
 - a Para ingresar el primer dígito de la contraseña, use la **perilla de selección de canal**.
 - b Para ingresar cada dígito de los tres dígitos restantes de la contraseña, presione el botón lateral 1 o 2.
-
- 2 El radio comprueba automáticamente la validez de la contraseña cuando ingresa el último dígito de esta.
-

Si ingresa la contraseña correctamente, el radio se enciende.

Si ingresa una contraseña incorrecta después del primer y el segundo intento, en el radio se mostrarán las siguientes indicaciones:

- Se emite un tono continuo.

Repita [paso 1](#).

Si ingresa una contraseña incorrecta después del tercer intento, en el radio se mostrarán las siguientes indicaciones:

- Se emite un tono.
- El LED amarillo parpadea dos veces.
- El radio ingresa al estado de bloqueo durante 15 minutos.

Espere que finalice el temporizador de estado bloqueo de 15 minutos y, luego, repita [paso 1](#).



NOTA:

Si apaga y enciende el radio nuevamente, se reinicia el temporizador de 15 minutos.

7.17.2

Desbloqueo de radios en estado bloqueado

El radio no puede recibir ninguna llamada mientras está en estado de bloqueo. Siga el procedimiento para desbloquear el radio en estado bloqueado.

Realice uno de los siguientes pasos:

- Si el radio está encendido, espere 15 minutos y luego repita los pasos de [Acceso al radio mediante contraseña en la página 69](#) para acceder al radio.
- Si el radio está apagado, enciéndalo. El radio reinicia el temporizador de 15 minutos para el estado de bloqueo. Se emite un tono. El LED amarillo parpadea dos veces. Espere 15 minutos y luego repita los pasos de [Acceso al radio mediante contraseña en la página 69](#) para acceder al radio.

7.18

Sistema transpondedor de rango automático

El Sistema transpondedor de rango automático (ARTS) es una función solo analógica diseñada para informar cuando el radio está fuera de rango de otros radios equipados con ARTS.

Los radios equipados con ARTS transmiten o reciben señales periódicamente para confirmar que se encuentran dentro del rango entre sí.

El radio proporciona las siguientes indicaciones de estado:

Alerta por primera vez

Se emite un tono.

Alerta de ARTS en rango

Si está programado, se emite un tono.

Alerta de ARTS fuera de rango

Se emite un tono. El LED rojo parpadea rápidamente.

**NOTA:**

Para obtener más información, consulte a su proveedor o administrador del sistema.

7.19

Programación Over-the-Air (vía aire)

El distribuidor puede actualizar de forma remota el radio a través de la programación inalámbrica (OTAP) sin conexión física. Además, también se pueden ajustar algunas configuraciones mediante OTAP.

Cuando el radio se somete a OTAP, el LED verde parpadea.

Cuando el radio recibe datos de gran volumen:

- El canal queda ocupado.
- Suena un tono negativo si presiona el botón **PTT**.

Una vez que se completa la actualización de programación, se emite un tono y el radio se reinicia (se apaga y se enciende de nuevo).

Si la actualización de programación no se realiza correctamente, se emite un tono y el LED rojo parpadea una vez.

**NOTA:**

Si la actualización de programación no se realiza correctamente, las indicaciones de actualización de software fallida aparecerán cada vez que encienda el radio. Comuníquese con el distribuidor para reprogramar el radio con el software más reciente a fin de eliminar las indicaciones de actualización de software fallida.

7.20

Funcionamiento de Wi-Fi

Esta función le permite configurar una red Wi-Fi y conectarse a ella. Wi-Fi es compatible con actualizaciones de firmware, codeplug y recursos de radio, como paquetes de idioma y anuncio de voz.

**NOTA:**

Esta función solo se aplica a DEP 550e.

Wi-Fi® es una marca comercial registrada de Wi-Fi Alliance®.

El radio es compatible con redes Wi-Fi WPA/WPA2 empresariales y WEP/WPA/WPA2 personales.

Red Wi-Fi WEP/WPA/WPA2 personal

Utiliza una clave (contraseña) precompartida basada en autenticación.

La clave precompartida se puede ingresar usando el menú o CPS/RM.

Red Wi-Fi WPA/WPA2 empresarial

Utiliza autenticación basada en certificados.

El radio debe estar configurado previamente con un certificado.



NOTA:

Consulte con su distribuidor o administrador del sistema para conectarse a una red Wi-Fi WPA/WPA2 empresarial.

El distribuidor o administrador del sistema asignan el botón programado **Wi-Fi encendida o apagada**. Consulte al distribuidor o administrador del sistema para determinar de qué manera se programó el radio.

Los anuncios de voz para el botón programado **Wi-Fi encendida o apagada** se pueden personalizar a través del

CPS según los requisitos del usuario. Para obtener más información, consulte a su proveedor o administrador del sistema.

7.20.1

Encendido o apagado de Wi-Fi

Presione el botón programado **encendido o apagado del Wi-Fi**. El anuncio de voz se emite cuando se enciende o apaga Wi-Fi.

7.20.2

Conexión a un punto de acceso de red

Cuando se activa la red Wi-Fi, el radio busca y se conecta a un punto de acceso de red.

**NOTA:**

El distribuidor o el administrador del sistema asignan el botón programado **Consulta de estado de Wi-Fi**. Los anuncios de voz para el botón programado **Consulta de estado de Wi-Fi** se pueden personalizar a través de CPS según los requisitos del usuario. Consulte al distribuidor o administrador del sistema para determinar de qué manera se programó el radio.

Los puntos de acceso de la red Wi-Fi WPA empresarial están previamente configurados. Consulte al distribuidor o administrador del sistema para determinar de qué manera se programó el radio.

Presione el botón programado **Consulta de estado de Wi-Fi** para ver el estado de la conexión mediante anuncio de voz.

Se emite un anuncio de voz cuando el Wi-Fi está desactivado; el Wi-Fi está activado, pero no hay conexión; o el Wi-Fi está activado con conexión.

Empresas de servicios públicos

En este capítulo se explican las operaciones de las funciones de las herramientas disponibles en el radio.

8.1

Niveles del silenciador

Puede ajustar el nivel del silenciador para filtrar las llamadas no deseadas con intensidad de señal baja o canales que tienen un ruido superior al de fondo normal.

Normal

Esta es la configuración predeterminada.

Comprimido

Este parámetro filtra las llamadas no deseadas o el ruido de fondo. Las llamadas de ubicaciones remotas también pueden filtrarse.

8.1.1

Configurar los niveles de silenciador

Siga el procedimiento para establecer los niveles de silenciador en el radio.

Presione el botón programado **Silenciador**.

Se emite uno de los siguientes tonos:

Tono indicador positivo

El radio está funcionando con el silenciador comprimido.

Tono indicador negativo

El radio está funcionando con el silenciador normal.

8.2

Niveles de potencia

Puede personalizar la configuración de potencia del radio en Alto o Bajo para cada canal.

Alto

Este ajuste permite comunicarse con radios que estén a una distancia considerable.

Bajo

Este ajuste permite comunicarse con radios que estén más cerca.

8.2.1

Configurar los niveles de potencia

Siga el procedimiento para configurar los niveles de potencia en el radio.

Presione el botón programado **Nivel de potencia**.

Si se realizó correctamente:

- Se emite el tono indicador positivo.
- El radio transmite en potencia baja.

Si no lo es:

- Se emite el tono indicador negativo.
- El radio transmite en potencia alta.

8.3

Transmisión operada por voz

La transmisión operada por voz (VOX) le permite iniciar una llamada de manos libres activada por voz en un canal programado. El radio transmite automáticamente, durante un período programado, siempre que el micrófono del accesorio compatible con VOX detecte voz.

**NOTA:**

Esta función no se aplica a canales de la banda de ciudadanos que están en la misma frecuencia.

Puede activar o desactivar la VOX de una de las siguientes maneras:

- Apague el radio y vuelva a encenderlo para activar la VOX.
- Cambie el canal con la perilla **Selección de canal** para activar VOX.
- Active o desactive VOX mediante el botón programado **VOX**.
- Presione el botón **PTT** durante la operación del radio para desactivar la VOX.

**NOTA:**

La activación o desactivación de esta función se encuentra limitada a aquellos radios que tengan esta función activada. Para obtener más información, consulte a su proveedor o administrador del sistema.

8.3.1

Activación o desactivación de la transmisión operada por voz

Siga el procedimiento para activar o desactivar el VOX en el radio.

Presione el botón programado **VOX** para activar o desactivar la función.



NOTA:

Si la función de tono de permiso para hablar está activada, utilice una palabra que inicie la llamada. Espere a que el tono de permiso para hablar deje de sonar antes de hablar claramente al micrófono. Consulte [Activación o desactivación del tono de permiso para hablar](#) para obtener más información.

8.4

Activación o desactivación de tonos y alertas del radio

Puede activar y desactivar todos los tonos y las alertas del radio, si es necesario, excepto los tonos de alerta de

emergencia entrante. Siga el procedimiento para activar o desactivar las alertas y los tonos en el radio.

Presione el botón programado **Todos los tonos/alertas**.

Si se realizó correctamente:

- Se emite el tono indicador positivo.
- Todos los tonos y alertas están activados.

Si no lo es:

- Se emite el tono indicador negativo.
- Todos los tonos y alertas están desactivados.

8.5

Activación o desactivación del audio inteligente

El radio ajusta automáticamente el volumen del audio para superar el ruido de fondo actual del entorno, incluidas tanto las fuentes de ruido estacionario como no estacionario. Esta es una función de recepción únicamente y no afecta a la transmisión de audio. Siga el procedimiento para activar o desactivar el audio inteligente en el radio.

Presione el botón programado **Audio inteligente**.

8.6

Activación o desactivación del supresor de retroalimentación acústica

Esta función le permite minimizar la retroalimentación acústica en las llamadas recibidas. Siga el procedimiento para activar o desactivar la función Supresor de comentarios acústica en el radio.

Presione el botón programado **Supresor de AF** .

Se emite uno de los siguientes tonos:

Tono indicador positivo

El supresor de retroalimentación acústica está activado.

Tono indicador negativo

El supresor de retroalimentación acústica no está activado.

Lista de accesorios autorizados

Motorola Solutions proporciona una lista de accesorios para mejorar la productividad del radio.

Mesa 2 : Antena

Número de pieza	Descripción
PMAD4116_	Antena helicoidal, VHF, 144-165 MHz
PMAD4117_	Antena helicoidal, VHF, 136-155 MHz
PMAD4118_	Antena helicoidal, VHF, 152-174 MHz
PMAD4119_	Antena reducida, VHF, 136-148 MHz
PMAD4120_	Antena reducida, VHF, de 146 a 160 MHz
PMAD4121_	Antena reducida, VHF, 160-174 MHz

Número de pieza	Descripción
PMAD4133_	Antena reducida, VHF, de 360 a 400 MHz
PMAD4136_	Antena reducida, VHF, de 360 a 380 MHz
PMAD4139_	Antena flexible, VHF, de 350 a 400 MHz
PMAE4069_	Antena reducida, UHF, de 400 a 450 MHz
PMAE4070_	Antena reducida, UHF, 440-490 MHz
PMAE4071_	Antena reducida, UHF, 470-527 MHz
PMAE4079_	Antena flexible delgada, UHF, de 400 a 527 MHz

Mesa 3 : Baterías

Número de pieza	Descripción
PMNN4415_	Batería principal de NiMH de 1400 mAh, IP56
PMNN4416_	Batería principal compacta de iones de litio de 1600 mAh, IP56
PMNN4417_	Batería IMPRES de iones de litio delgada de 1600 mAh, IP56
PMNN4418_	Batería IMPRES de iones de litio sin FM, 2250 mAh, IP56
PMNN4435_R	Batería Li-Mn de 1400 mAh y de baja temperatura -30 °C sumergible IP67
PMNN4463_	Batería de iones de litio, IP57, 2050 mAh
PMNN4488_	Batería IMPRES de iones de litio de 3000 mAh, IP68, para clip para cinturón vibratorio

⁵ solo se aplica a DEP 570e y DEP 550e.

Número de pieza	Descripción
PMNN4490_ ⁵	Batería IMPRES de iones de litio de 2900 mAh, TIA 4950, HAZLOC, IP68
PMNN4491_	Batería IMPRES compacta de iones de litio de 2100 mAh, IP68
PMNN4493_	Batería IMPRES de iones de litio de 3000 mAh, IP68, bajo voltaje
PMNN4543_	Batería principal de iones de litio de 2450 mAh, IP68
PMNN4544_	Batería IMPRES de iones de litio de 2450 mAh, IP68

Mesa 4 : Dispositivos para transporte

Número de pieza	Descripción
PMLN4651_	Clip para cinturón de 5 cm (2 pulgadas) de ancho

Número de pieza	Descripción
PMLN5610_	Pasador giratorio de repuesto para cinturón de 6,4 cm (2,5 in)
PMLN5611_	Pasador giratorio de repuesto para cinturón de 7,6 cm (3 in)
PMLN5863_	Estuche de cuero duro con pasador fijo para cinturón de 7,6 cm (3 in) para radios con teclado limitado
PMLN5865_	Estuche de cuero duro con pasador giratorio para cinturón de 7,6 cm (3 in) para radios con teclado limitado
PMLN5867_	Estuche de cuero duro con pasador giratorio para cinturón de 6,4 cm (2,5 in) para radios con teclado limitado
PMLN5869_	Estuche de nailon con pasador fijo para cinturón de 7,6 cm (3 in) para radios con teclado limitado
PMLN7008_	Clip para cinturón de 6,4 cm (2,5 pulgadas) de ancho

Número de pieza	Descripción
PMLN7296_	Clip para cinturón vibratorio de 6,4 cm (2,5 in) de ancho
RLN6486_	Correa de cuero para el radio
RLN6487_	Correa de cuero para el radio, extragrande
RLN6488_	Correa de cuero estabilizadora para el radio

Mesa 5 : Cargadores

Número de pieza	Descripción
HKVN4036_	Clave de licencia para administración de flota de baterías IMPRES
NNTN7392_	Lector de batería IMPRES
NNTN7616_	Cargador vehicular IMPRES
NNTN7677_	Unidad de interfaz de cargador para varias unidades para administración de flota de baterías IMPRES

Número de pieza	Descripción
NLN7967_	Soporte de montaje en pared para cargador IMPRES para varias unidades
NNTN8045_	Unidad de interfaz de cargador para una unidad para administración de flota de baterías IMPRES
NNTN8224_	Cargador estándar para una unidad con fuente de alimentación, PRC lineal
NNTN8225_	Cargador para una unidad, enchufe para Argentina
NNTN8226_	Cargador estándar para una unidad con fuente de alimentación, enchufe lineal de 110 VCA para EE. UU.
NNTN8273_	Cargador para una unidad, enchufe para Europa
NNTN8275_	Cargador estándar para una unidad con fuente de alimentación, modo switch: 21 W, NA/LA

Número de pieza	Descripción
NNTN8280_	Cargador principal para una unidad con fuente de alimentación, enchufe para Brasil
NNTN8525_	Cargador de viaje de carga rápida con adaptador para vehículos de voltaje regulado, base personalizada del cargador, soporte de montaje y cable en espiral
WPLN4211_	Cargador IMPRES para varias unidades, solo la base
WPLN4213_	Cargador IMPRES para varias unidades, enchufe para Europa
WPLN4214_	Cargador IMPRES para varias unidades, enchufe para Reino Unido
WPLN4216_	Cargador IMPRES para varias unidades, enchufe para Argentina
WPLN4218_	Cargador IMPRES para varias unidades con pantalla, solo la base

Número de pieza	Descripción
WPLN4220_	Cargador IMPRES para varias unidades con pantalla, enchufe para Europa
WPLN4221_	Cargador IMPRES para varias unidades con pantalla, enchufe para Reino Unido
WPLN4223_	Cargador IMPRES para varias unidades con pantalla, enchufe para Argentina
WPLN4226_	Cargador IMPRES para una unidad, solo la base
WPLN4232_	Cargador IMPRES para una unidad, con fuente de alimentación con modo switch
WPLN4234_	Cargador IMPRES para una unidad, enchufe para Europa
WPLN4236_	Cargador IMPRES para una unidad, enchufe para Argentina
WPLN4253_	Cargador IMPRESS para una unidad LTD (SMPS NA/LA)

Número de pieza	Descripción
WPLN4255_	Cargador IMPRES para una unidad
WPLN4256_	Cargador IMPRES para una unidad
WPLN4281_	Cargador IMPRES para una unidad, enchufe para Brasil

Mesa 6 : Audífonos y auriculares

Número de pieza	Descripción
AARLN4885_	Auricular receptor cubierto con cable espiral para micrófono con altavoz remoto
PMLN4620_	Auricular de solo recepción D-Shell (tamaño único) para micrófono con altavoz remoto
PMLN5727_	Auricular con micrófono/PTT integrados, giratorio, MagOne
PMLN5732_	Auricular con micrófono Boom, MagOne

Número de pieza	Descripción
PMLN5733_	Auricular con micrófono/PTT integrados, MagOne
PMLN6757_	Estilo D ajustable con micrófono y PTT integrados
PMLN7396_	Auricular ajustable de solo recepción con micrófono con altavoz remoto
PMLN7560_	Auricular de solo recepción con tubo transparente
RLN4941_	Auricular de solo recepción con tubo transparente y punta de goma para micrófono con altavoz remoto
RLN6511_	Tapones protectores auditivos pequeños transparentes EP7 [Sonic Defenders], reducción de ruido de 28 dB
RLN6512_	Tapones protectores auditivos medianos transparentes EP7 [Sonic Defenders], reducción de ruido de 28 dB

Número de pieza	Descripción
RLN6513_	Tapones protectores auditivos grandes transparentes EP7 [Sonic Defenders], reducción de ruido de 28 dB
WADN4190_	Auricular de solo recepción flexible para micrófono con altavoz remoto

Mesa 7 : Auriculares y accesorios para auriculares

Número de pieza	Descripción
PMLN5731_	Auricular para uso intensivo, cancelación de ruido con PTT integrado
PMLN6635_	Diadema ligera con una orejera y micrófono Boom y Push-to-Talk integrados
PMLN6759_	Transductor de sien
PMLN6760_	Auricular delgado para usar detrás de la cabeza, de uso intensivo y última generación

Número de pieza	Descripción
PMLN6761_	Auricular ultraligero, MagOne
PMLN6763_	Auricular delgado TIA 4950 para usar detrás de la cabeza, de uso intensivo y última generación
PMLN7464_	Diadema ligera para uso intensivo
PMLN7465_	Diadema ligera para uso intensivo/TIA
RLN6490_	Auricular XBT de uso intensivo inalámbrico sin seguridad para el cuello
RLN6491_	Auricular XBT de uso intensivo inalámbrico sin seguridad tipo diadema

Mesa 8 : Micrófonos remotos con altavoz

Número de pieza	Descripción
PMMN4071_	Micrófono con altavoz remoto IMPRES grande,

Número de pieza	Descripción
	cancelación de ruido y conector de 3,5 mm
PMMN4073_	Micrófono con altavoz remoto IMPRES pequeño, con conector de 3,5 mm
PMMN4075_	Micrófono con altavoz remoto pequeño, sin función de emergencia, IP57
PMMN4076_	Micrófono con altavoz remoto pequeño, con conector de 3,5 mm
PMMN4108_	Micrófono remoto IMPRES para altavoz, windporting, IP67

Mesa 9 : Accesorios para supervisión

Número de pieza	Descripción
PMLN6754_	Kit de vigilancia de 3 cables con adaptador Quick Disconnect y tubo acústico transparente, negro

Número de pieza	Descripción
PMLN6755_	Kit de vigilancia de 3 cables con adaptador Quick Disconnect y tubo acústico transparente, beige
PMLN7269_	Kit de vigilancia de 2 cables con adaptador Quick Disconnect y tubo acústico transparente, negro
PMLN7270_	Kit de vigilancia de 2 cables con adaptador Quick Disconnect y tubo acústico transparente, beige

Mesa 10 : Tecnología inalámbrica

Número de pieza	Descripción
NNTN8125_	Kit de accesorios inalámbricos sin seguridad, auricular inalámbrico para operaciones críticas, par estándar, cable de 30,5 cm (12 in)
NNTN8189_	Kit de accesorios inalámbricos Bluetooth sin seguridad, auricular inalámbrico

Número de pieza	Descripción
	para operaciones críticas, cable de 30,5 cm (12 in), sin cargador
NTN2572_	Auricular con cable de 30,5 cm (12 in) para uso con POD Bluetooth
PMLN7052_	Kit de vigilancia de 1 cable para operaciones críticas inalámbricas con tubo translúcido
NNTN8295_	Aurífono inalámbrico para operaciones críticas sin seguridad con cable de 116 cm (45,7 in)
NNTN8294_	Aurífono inalámbrico para operaciones críticas sin seguridad con cable de 29 cm (11,4 in)
PMLN6462_	Kit de accesorios inalámbricos sin seguridad
PMLN7696_	Kit de auriculares totalmente discretos

Número de pieza	Descripción
NNTN8385_	Adaptador en Y para el cuello y gancho de retención para el kit totalmente discreto
NNTN8296_	Kit encubierto inalámbrico, incluye dos conjuntos de auriculares de 2 cables (1 negro y 1 blanco), un auricular de 1 cable (negro) y un adaptador de 3,5 mm para conectar a cualquier tipo de auricular comercial
RLN6502_	Kit de accesorios Bluetooth para Argentina
RLN6503_	Kit de accesorios Bluetooth con enchufe para Europa
RLN6504_	Kit de accesorios Bluetooth para Brasil
RLN6550_	Auricular giratorio con micrófono integrado, pod del kit de accesorios Bluetooth, paquete de 3

Número de pieza	Descripción
RLN6556_	Auricular flexible con micrófono Boom, pod Bluetooth, soporte de carga
PMLN7181_	Kit de accesorios Bluetooth MOTOTRBO, auricular de ajuste flexible con fuente de alimentación para Norteamérica
PMLN7203_	Auricular giratorio de ajuste flexible con micrófono Boom, pod del kit de accesorios Bluetooth, paquetes múltiples, paquete de 3

Mesa 11 : Accesorios misceláneos

Número de pieza	Descripción
HLN6602_	Chaleco universal
HLN9985_	Bolsa impermeable, incluye correa de transporte grande

Número de pieza	Descripción
NTN5243_	Correa ajustable para colgar de nailon, negra (se une al anillo D del estuche de transporte)
RLN4295_	Pequeño clip, correa Epaulet
RLN4570_	Chaleco desmontable
RLN4815_	Paquete de radio universal y estuche de herramientas, riñonera
1505596Z02	Correa de repuesto para RLN4570_ y HLN6602_
4280384F89	Correa de extensión para el paquete de radio universal
4200865599	Cinturón de cuero, 4,4 cm de ancho (1,75 in)
0104058J40	Cubierta contra polvo

Garantía de la batería y los cargadores

Garantía de mano de obra

La garantía de mano de obra es una garantía que cubre defectos de mano de obra bajo condiciones de uso y servicio normales.

Todas las baterías MOTOTRBO	24 meses
Cargadores IMPRES (cargador individual y cargador para varias unidades, sin pantalla)	24 meses
Cargador IMPRES (varias unidades con pantalla)	12 meses

Garantía de capacidad

La garantía de capacidad cubre el 80 % de la capacidad nominal durante el tiempo de cobertura de la garantía.

Baterías de níquel e hidruro metálico (NiMH) o de iones de litio (Li-Ion)	12 meses
Baterías IMPRES, cuando se usan exclusivamente con cargadores IMPRES	18 meses

Garantía limitada

PRODUCTOS DE COMUNICACIÓN DE MOTOROLA SOLUTIONS

I. COBERTURA Y DURACIÓN DE ESTA GARANTÍA:

Motorola Solutions Inc. (“Motorola Solutions”) garantiza los Productos de comunicación fabricados por Motorola Solutions mencionados a continuación (“Producto”) ante defectos de materiales y mano de obra, en condiciones de uso y servicio normales, por un período a partir de la fecha de compra, según se establece a continuación:

Radios portátiles	Dos (2) años
Accesorios para productos (excluidos cargadores y baterías)	Un (1) año

Motorola Solutions, según su criterio, reparará el Producto (con piezas nuevas o reacondionadas), lo sustituirá (por

un Producto nuevo o reacondicionado) o efectuará la devolución del precio de compra sin cargos durante el período de garantía indicado, siempre que dicho Producto se devuelva según los términos de esta garantía. Las piezas o las tarjetas reemplazadas quedan garantizadas por el resto del período de la garantía original. Todas las piezas reemplazadas del Producto pasarán a ser propiedad de Motorola Solutions.

Motorola Solutions extiende esta garantía limitada expresa solo para el comprador usuario final original y no se puede ceder ni transferir a terceros. Esta es la garantía completa para los Productos fabricados por Motorola Solutions. Motorola Solutions no asume obligación ni responsabilidad alguna por incorporaciones o modificaciones a esta garantía, a menos que sea por escrito y esté firmado por un agente de Motorola Solutions.

A menos que se establezca en un acuerdo independiente entre Motorola Solutions y el comprador usuario final original, Motorola Solutions no garantiza la instalación, el mantenimiento ni el servicio técnico del Producto.

Motorola Solutions no puede responsabilizarse bajo ninguna circunstancia por los equipos periféricos que no haya suministrado y que se agreguen al Producto o se utilicen en relación con este, ni por el funcionamiento de este con un equipo periférico; todos estos equipos

se excluyen expresamente de esta garantía. Dado que cada sistema que puede usar el Producto es único, Motorola Solutions no se hace responsable del rango, la cobertura ni el funcionamiento del sistema como un todo, conforme a esta garantía.

II. CONDICIONES GENERALES

Esta garantía establece sin limitaciones las responsabilidades de Motorola Solutions con respecto al Producto. La reparación, el cambio o el reembolso del precio de compra, a discreción de Motorola Solutions, son los recursos legales exclusivos. ESTA GARANTÍA SE OTORGA EN LUGAR DE CUALQUIER OTRA GARANTÍA EXPRESA. TODA GARANTÍA IMPLÍCITA, INCLUIDAS, ENTRE OTRAS, LAS GARANTÍAS IMPLÍCITAS DE COMERCIALIZACIÓN E IDONEIDAD PARA UN PROPÓSITO EN PARTICULAR, SE LIMITARÁ A LA DURACIÓN DE ESTA GARANTÍA LIMITADA. EN NINGÚN CASO MOTOROLA SERÁ RESPONSABLE DE LOS DAÑOS QUE EXCEDAN EL PRECIO DE COMPRA DEL PRODUCTO, DE CUALQUIER PÉRDIDA DE USO, PÉRDIDA DE TIEMPO, INCONVENIENTES, PÉRDIDA COMERCIAL, PÉRDIDA DE UTILIDADES O AHORROS U OTROS DAÑOS IMPREVISTOS, ESPECIALES O RESULTANTES DE DAÑOS QUE SURJAN DEL USO

O LA INCAPACIDAD DE USAR DICHO PRODUCTO, SIEMPRE QUE LA LEY LO PERMITA.

III. DERECHOS CONFORME A LEYES ESTATALES:

DADO QUE ALGUNOS ESTADOS NO PERMITEN LA EXCLUSIÓN NI LA LIMITACIÓN POR DAÑOS IMPREVISTOS O RESULTANTES DEL USO O LA LIMITACIÓN DE LOS PLAZOS DE LA GARANTÍA IMPLÍCITA, LA LIMITACIÓN O EXCLUSIÓN ANTES MENCIONADA PODRÍA NO APLICARSE EN SU CASO.

Esta garantía otorga derechos legales específicos al usuario, quien, además, podría contar con otros derechos que varían según el estado.

IV. CÓMO OBTENER EL SERVICIO DE GARANTÍA

Para recibir el servicio de garantía, deberá suministrar el comprobante de compra (con la fecha de compra y el número de serie del Producto), además de entregar o enviar el Producto a un sitio de servicio de garantía autorizado con los gastos de transporte y seguro pagados por adelantado. Motorola Solutions proporcionará el

servicio de garantía a través de una de sus sucursales de servicio de garantía autorizadas. Si se comunica primero con la empresa que le vendió el Producto (por ejemplo, el distribuidor o el proveedor de servicios de comunicación), esta podrá ayudarlo a obtener el servicio de garantía. También puede comunicarse con Motorola Solutions al 1-800-927-2744.

V. EXCLUSIONES DE ESTA GARANTÍA

- 1 Defectos o daños derivados del uso del Producto fuera de las condiciones de uso normales y habituales.
- 2 Defectos o daños como resultado de uso indebido, accidente, humedad o negligencia.
- 3 Defectos o daños como resultado de prueba, funcionamiento, mantenimiento, instalación, alteración, modificación o ajuste inapropiados.
- 4 Rotura o daño en las antenas, a menos que sean consecuencia de defectos en el material o la mano de obra.
- 5 Un Producto sujeto a modificaciones, desmontajes o reparaciones no autorizados (incluida, entre otros, la incorporación al Producto de equipos no suministrados por Motorola Solutions) que afecten de forma negativa el rendimiento del Producto o interfieran en la inspección y las pruebas de la garantía normal del Producto de Motorola Solutions para verificar cualquier reclamación de garantía.
- 6 Un Producto al que se le haya eliminado el número de serie o que este ya no sea legible.
- 7 Baterías recargables si se presenta una de las siguientes condiciones:
 - Alguno de los sellos de las celdas de la batería está roto o muestra evidencia de haber sido manipulado.
 - El daño o defecto es resultado de carga o utilización de la batería en equipos o servicios que no sean los especificados.
- 8 Gastos de envío al taller de reparación.
- 9 Un Producto que, debido a una alteración ilegal o no autorizada del software/firmware del Producto, no funcione en cumplimiento de las especificaciones publicadas de Motorola Solutions o la etiqueta de certificación de tipo de FCC en curso para el Producto al momento en que el Producto se distribuyó inicialmente desde Motorola Solutions.
- 10 Rayas o daños externos en las superficies del Producto que no afecten su funcionamiento.

11 Uso y desgaste normales y habituales.

VI. DISPOSICIONES SOBRE PATENTES Y SOFTWARE

Motorola Solutions defenderá, por cuenta propia, cualquier juicio presentado contra el comprador usuario final que se base en un reclamo de que el Producto o las piezas violan una patente de Estados Unidos, y Motorola Solutions se hará cargo de los gastos y daños finalmente adjudicados contra el comprador usuario final en cualquier juicio de ese tipo que se atribuya a un reclamo de dicho tipo, pero tal defensa y pagos están condicionados por lo siguiente:

- 1 que dicho comprador notifique la existencia de tal reclamo a Motorola Solutions de manera inmediata y por escrito;
- 2 que Motorola Solutions posea el control absoluto de la defensa en tal juicio y en todas las negociaciones para su resolución o compromiso; y
- 3 en caso de que el Producto o las piezas sean, o en la opinión de Motorola Solutions tengan probabilidad de serlo, motivo de demanda por infracción de una patente de Estados Unidos, tal comprador permitirá a Motorola Solutions, a su entera discreción y por su propia cuenta, procurar el derecho para ese comprador

de seguir utilizando el Producto o las piezas o reemplazar o modificar dicho Producto, o sus piezas, para que no violen la ley, u otorgarle a dicho comprador un crédito por el Producto o las piezas según la depreciación y aceptar su devolución. La depreciación será un monto equivalente por año durante la vida útil del Producto o de las piezas, según lo estipulado por Motorola Solutions.

Motorola Solutions no será responsable con respecto a demanda alguna por infracción de patente que esté basada en la combinación del Producto o sus piezas con software, aparatos o dispositivos no provistos por Motorola Solutions, ni tampoco será responsable del uso de equipos periféricos o software no provistos por Motorola Solutions que se agreguen o utilicen en conexión con el Producto. Lo expresado anteriormente estipula la total responsabilidad de Motorola Solutions con respecto a la infracción de patentes por parte del Producto o cualquier pieza de este.

Las leyes de Estados Unidos y de otros países reservan determinados derechos exclusivos a favor de Motorola Solutions respecto del software de Motorola Solutions protegido por derechos de autor, por ejemplo, los derechos exclusivos a distribuir o reproducir copias del software de Motorola Solutions. El software de Motorola Solutions solo puede utilizarse en el Producto

en el cual fue incluido originalmente, y el software en dicho Producto no se podrá reemplazar, copiar, distribuir, modificar ni utilizar para producir cualquier derivado de este. No se permite ningún otro uso, incluido, entre otros, la alteración, la modificación, la reproducción, la distribución ni la ingeniería inversa de dicho software de Motorola Solutions, ni la utilización de derechos sobre dicho software de Motorola Solutions. No se otorgan licencias por implicación, impedimento o, de algún otro modo, en virtud de los derechos de patente o los derechos de autor de Motorola Solutions.

VII. LEY VIGENTE

Esta Garantía se rige por las leyes del estado de Illinois, EE. UU.

For models with WiFi/Bluetooth that are available in Brazil:

Este produto está homologado pela Anatel, de acordo com os procedimentos regulamentados pela Resolução nº 242/2000 e atende aos requisitos técnicos aplicados, incluindo os limites de exposição da Taxa de Absorção Específica referente a campos elétricos, magnéticos e eletromagnéticos de radiofrequência, de acordo com as Resoluções nº 303/2002 e 533/2009.





Os dispositivos Bluetooth e WiFi deste equipamento opera em caráter secundário, isto é, não tem direito a proteção contra interferência prejudicial, mesmo de estações do mesmo tipo, e não pode causar interferência a sistemas operando em caráter primário.

Índice

Declaração de conformidade do fornecedor.....	7
Informações de segurança importantes.....	10
Versão do software.....	11
Propriedade intelectual e avisos regulatórios.....	12
Direitos Autorais do Software do Computador.....	14
Cuidados com o rádio.....	15
Capítulo 1 : Introdução.....	17
1.1 Informação de Ícone.....	17
Capítulo 2 : Primeiros passos.....	18
2.1 Carregar a bateria.....	18
2.2 Instalar a bateria.....	18
2.3 Instalar a antena.....	20
2.4 Conectar o estojo.....	21
2.5 Colocar a tampa do conector universal.....	21
2.6 Encaixar o Conector de Acessórios.....	22
2.7 Ligar o rádio.....	22
2.8 Desligar o rádio.....	23
2.9 Ajustar o volume.....	23
Capítulo 3 : Controles do Rádio.....	24
3.1 Botões programáveis.....	24
3.1.1 Funções de rádio atribuíveis.....	25
3.1.2 Configurações Atribuíveis ou Funções Utilitárias.....	26
3.2 Botão Push-To-Talk.....	27
3.3 Modos Analógico e Digital Convencionais..	27
Capítulo 4 : Indicadores de Status.....	28
4.1 Indicadores de LED.....	28
4.2 Tons.....	29
4.2.1 Tons de Áudio.....	29
4.2.2 Tons Indicadores.....	30
Capítulo 5 : Seleções de Canais e Zona.....	31
5.1 Seleção de Zonas.....	31
5.2 Selecionar canais.....	31
Capítulo 6 : Chamadas.....	32
6.1 Chamadas de grupo.....	32
6.1.1 Fazer chamadas de grupo.....	32
6.1.2 Responder a chamadas de grupo.....	33
6.2 Chamadas privadas 	33
6.2.1 Fazer chamadas privadas	34
6.2.2 Responder a chamadas privadas..	34

6.3 Chamadas para Todos.....	35	6.7 Chamadas de transmissão de voz	41
6.3.1 Receber Chamadas para Todos....	35	6.7.1 Fazer Chamadas de Transmissão de Voz.....	41
6.3.2 Fazer Chamadas para Todos.....	36	6.7.2 Receber Chamadas de Transmissão de Voz.....	42
6.4 Chamadas Seletivas 	36	6.8 Chamadas não endereçadas	42
6.4.1 Como Fazer Chamadas Seletivas	36	6.8.1 Fazer Chamadas Não Endereçadas.....	42
6.4.2 Responder a Chamadas Seletivas 	37	6.8.2 Responder a Chamadas Não Endereçadas.....	43
6.5 Chamadas Telefônicas 	38	6.9 OVCM (Open Voice Channel Mode, Modo de canal de voz aberto)	44
6.5.1 Fazer Chamadas Telefônicas 	38	6.9.1 Fazer Chamadas OVCM.....	44
6.5.2 Fazer Chamadas Telefônicas com o Botão Telefone Programado	39	6.9.2 Responder a Chamadas OVCM....	44
6.5.3 Responder às Chamadas Telefônicas como Chamadas em Grupo 	39	Capítulo 7 : Recursos Avançados.....	46
6.5.4 Responder às Chamadas Telefônicas como Chamadas Privadas 	40	7.1 Modo Direto.....	46
6.5.5 Responder às Chamadas Telefônicas como Chamadas para Todos 	40	7.1.1 Como Alternar entre os Modos Direto e Repetidor.....	46
6.6 Iniciar interrupção de transmissão 	40	7.2 Recurso monitor	46
		7.2.1 Monitorar canais.....	47
		7.2.2 Monitoramento permanente.....	47
		7.2.2.1 Como Ligar ou Desligar o Monitor Permanente.....	47

7.3 Lembrete do Canal Inicial.....	47		
7.3.1 Silenciar o lembrete do canal inicial.....	48		
7.3.2 Definir um Novo Canal Inicial.....	48		
7.4 Monitor Remoto.....	48		
7.4.1 Iniciar o Monitor Remoto.....	49		
7.5 Bluetooth®.....	49		
7.5.1 Conectar a Dispositivos Bluetooth.....	50		
7.5.2 Desconectar de Dispositivos Bluetooth.....	50		
7.5.3 Alternar o roteamento de áudio entre o alto-falante interno do rádio e o dispositivo Bluetooth.....	51		
7.5.4 Modo Detectável via Bluetooth Permanente.....	51		
7.6 Listas de varredura.....	51		
7.7 Varredura.....	51		
7.7.1 Ativar ou desativar a varredura.....	52		
7.7.2 Responder a Transmissões Durante a Varredura.....	52		
7.7.3 Excluir Canais Indesejados.....	53		
7.7.4 Restaurar canais indesejados.....	53		
			
7.8 Varredura de Ponderação	53		
7.9 Configurações de indicador de chamadas..	54		
7.9.1 Selecionar um Tipo de Toque de Alerta.....	54		
7.9.2 Configurar Estilo de Vibração.....	55		
7.9.3 Escala de Volume do tom do alarme.....	55		
7.10 Operação de Alerta de Chamada.....	55		
7.10.1 Responder a alertas de chamada.....	56		
7.10.2 Criar Alertas de Chamada.....	56		
7.11 Modo Silencioso.....	56		
7.11.1 Ligar o Modo Silencioso.....	56		
7.11.2 Sair do Modo Silencioso.....	57		
7.12 Operação de emergência	57		
7.12.1 Enviar Alarmes de Emergência... ..	59		
7.12.2 Enviar Alarmes de Emergência com Chamada.....	59		
7.12.3 Alarmes de Emergência com Voz a Seguir.....	61		

7.12.4 Enviar Alarmes de Emergência com Voz para Acompanhar 	61	7.16 Trabalhador Solitário.....	67
7.12.5 Receber Alarmes de Emergência.....	62	7.17 Bloqueio de senha.....	67
7.12.6 Reiniciar o modo de emergência.....	62	7.17.1 Acessar o rádio usando senhas..	68
7.12.7 Sair do Modo de Emergência Após Enviar o Alarme de Emergência....	63	7.17.2 Desbloquear Rádios Bloqueados.....	68
7.13 Fazer Chamadas de 5 Tons.....	63	7.18 Sistema de transponder de intervalo automático 	69
7.13.1 Receber Chamadas de 5 Tons....	63	7.19 Programação Over-the-Air 	69
7.13.2 Enviar um Alarme de Emergência de 5 Tons.....	64	7.20 Operação Wi-Fi.....	70
7.13.3 Enviar um Alarme de Emergência de 5 Tons com Voz para Seguir.....	64	7.20.1 Ligar ou Desligar o Wi-Fi.....	71
7.13.4 Receber um Alarme de Emergência de 5 Tons.....	65	7.20.2 Conectar-se a um ponto de acesso de rede.....	71
7.14 Privacidade 	65	Capítulo 8 : Serviços Públicos.....	72
7.14.1 Ativar ou Desativar a Privacidade 	66	8.1 Níveis de silenciador.....	72
7.15 Inibição de resposta.....	66	8.1.1 Configurar os níveis do silenciador.....	72
7.15.1 Ligar e Desligar a Inibição de Resposta.....	67	8.2 Níveis de Energia.....	72
		8.2.1 Configuração de níveis de energia.....	73
		8.3 Transmissão operada por voz.....	73
		8.3.1 Ativar ou Desativar Transmissão Operada por Voz.....	73

8.4 Ativar ou Desativar os Tons/Alertas do Rádio.....	74
8.5 Ativar ou desativar o Áudio inteligente.....	74
8.6 Ativar ou Desativar o Supressor de Feedback Acústico 	75
Capítulo 9 : Lista de acessórios autorizados.....	76
Garantia de baterias e carregadores.....	86
Garantia de fabricação.....	86
Garantia de capacidade.....	86
Garantia limitada.....	87
PRODUTOS DE COMUNICAÇÃO	
MOTOROLA SOLUTIONS.....	87
I. O QUE ESTA GARANTIA ABRANGE E QUAL É A SUA DURAÇÃO:.....	87
II. DISPOSIÇÕES GERAIS.....	88
III. DIREITOS LEGAIS NOS ESTADOS:.....	88
IV. COMO OBTER O SERVIÇO DE GARANTIA.....	88
V. O QUE ESTA GARANTIA NÃO ABRANGE.....	89
VI. DISPOSIÇÕES SOBRE PATENTES E SOFTWARE.....	90
VII. LEGISLAÇÃO VIGENTE.....	91

Declaração de conformidade do fornecedor

Declaração de conformidade do fornecedor

De acordo com a CFR 47 Parte 2 Seção 2.1077(a) da FCC



Parte responsável

Nome: Motorola Solutions, Inc.

Endereço: 2000 Progress Pkwy, Schaumburg, IL. 60196

Telefone: 1-800-927-2744

Declara que o produto:

Nome do modelo: **DEP 550/DEP 550e**

está em conformidade com as seguintes normas:

Parte 15, subparte B, seção 15.107(a), 15.107(d) e seção 15.109(a) da FCC

Dispositivo digital de Classe B

Como periférico de computador pessoal, este dispositivo está em conformidade com a Parte 15 das Normas da FCC.

A operação está sujeita às duas condições a seguir:

- 1 Este dispositivo não pode causar interferências prejudiciais e
- 2 Este dispositivo deve aceitar qualquer interferência, inclusive as que possam causar operação indesejável do dispositivo.



OBSERVAÇÃO:

Este equipamento foi testado e considerado em conformidade com os limites para um dispositivo digital de Classe B, nos termos da parte 15 das Normas da FCC. Esses limites foram elaborados para fornecer uma proteção aceitável contra interferências prejudiciais em uma instalação residencial. Este equipamento gera, utiliza e pode irradiar energia de radiofrequência e, caso não seja instalado e usado de acordo com as instruções, poderá causar interferência prejudicial às comunicações de rádio. Entretanto, não há garantia de que não ocorrerão interferências em uma instalação específica.

Se este equipamento provocar interferência prejudicial à recepção de rádio ou televisão, o que pode ser determinado ao ligar e desligar o equipamento, o usuário deverá tentar corrigir a interferência seguindo um ou mais dos procedimentos abaixo:

- Reorientar ou reposicionar a antena receptora.
- Aumentar a distância entre o equipamento e o receptor.
- Conectar o equipamento a uma tomada de um circuito diferente daquele ao qual o receptor está conectado.
- Consultar um revendedor ou um técnico de rádio ou TV experiente para obter ajuda.

Para uso de seleção do código do país (dispositivos WLAN)



OBSERVAÇÃO:

A seleção de código de país se aplica somente a modelos que não sejam dos EUA e não está disponível para todos os modelos dos EUA. De acordo com as regulamentações da FCC, todos os produtos Wi-Fi comercializados nos EUA devem conter apenas canais de operação dos EUA.

Informações de segurança importantes

Guia de exposição à energia de RF e segurança do produto para rádios bidirecionais portáteis



ATENÇÃO:

Este rádio é restrito apenas ao uso profissional.

Antes de usar o rádio, leia o Guia de segurança do produto e Exposição à energia de RF que acompanha o rádio. Este guia contém instruções de operação para uso seguro, conscientização sobre energia de RF e controle para conformidade com os padrões e regulamentos aplicáveis.

Versão do software

Todas as funções descritas nas seções a seguir são compatíveis com a versão do software **R02.21.01.0000** ou posteriores.

Entre em contato com seu revendedor ou administrador para obter mais informações.

Propriedade intelectual e avisos regulatórios

Direitos autorais

Os produtos da Motorola Solutions descritos neste documento podem incluir programas de computador da Motorola Solutions protegidos por direitos autorais. As leis dos Estados Unidos e de outros países garantem determinados direitos exclusivos da Motorola Solutions para programas de computador protegidos por direitos autorais. Consequentemente, nenhum programa de computador protegido por direitos autorais da Motorola Solutions contido nos produtos da Motorola Solutions descritos neste documento pode ser copiado ou reproduzido sob qualquer forma sem a permissão expressa por escrito da Motorola Solutions.

Nenhuma parte deste documento pode ser reproduzida, transmitida, armazenada em um sistema de recuperação ou traduzida para qualquer idioma ou linguagem de computador, de forma alguma ou por qualquer meio, sem a prévia permissão por escrito da Motorola Solutions, Inc.

Marcas registradas

MOTOROLA, MOTO, MOTOROLA SOLUTIONS e o logotipo "M" estilizado são marcas comerciais ou registradas da Motorola Trademark Holdings, LLC, e são utilizadas sob licença. Todas as demais marcas comerciais pertencem aos seus respectivos proprietários.

Direitos de licença

Não se deve supor que a aquisição de produtos da Motorola Solutions garanta, direta ou implicitamente, por impedimento ou qualquer outra forma, qualquer licença de direito autoral, patente ou aplicação de patente da Motorola Solutions, exceto a licença de uso regular não exclusiva, isenta de exploração de patente concedida pelas leis inerentes à venda de um produto.

Conteúdo de código aberto

Este produto pode conter software de código aberto usado sob licença. Consulte a mídia de instalação do produto para obter o conteúdo completo sobre atribuição e avisos legais de código aberto.

Diretiva de resíduos de equipamentos elétricos e eletrônicos (WEEE) da União Europeia e Reino Unido



A diretiva de WEEE da União Europeia e a regulamentação WEEE do Reino Unido exigem que os produtos vendidos nos países da União Europeia e Reino Unido tenham a etiqueta de lixeira cruzada no produto (ou na embalagem, em alguns casos). Conforme definido pela Diretiva de WEEE, essa etiqueta de lixeira cruzada indica que os clientes e os usuários finais nos países da União Europeia e Reino Unido não devem descartar equipamentos ou acessórios elétricos ou eletrônicos em lixo doméstico.

Os clientes ou os usuários dos países da União Europeia e Reino Unido devem entrar em contato com o representante do fornecedor do equipamento ou com o centro de assistência local para obter informações sobre o sistema de coleta de lixo em seu país.

Isenção de responsabilidade

Observe que alguns recursos e capacidades descritos neste documento podem não ser aplicáveis ou licenciados para uso em um sistema específico ou podem ser

dependentes das características de uma determinada unidade de rádio móvel ou configuração de determinados parâmetros. Consulte seu contato da Motorola Solutions para obter mais informações.

© 2022 Motorola Solutions, Inc. Todos os direitos reservados

Direitos Autorais do Software do Computador

Os produtos da Motorola Solutions descritos neste manual podem incluir programas de computador da Motorola Solutions protegidos por direitos autorais, armazenados em memórias de semicondutores ou em outras mídias. As leis dos Estados Unidos e de outros países reservam à Motorola Solutions determinados direitos exclusivos sobre programas de computador protegidos por direitos autorais, incluindo, entre outros, o direito exclusivo de copiar ou reproduzir, de qualquer forma, o programa protegido por direitos autorais. Conseqüentemente, nenhum programa de computador da Motorola Solutions protegido por direitos autorais contido nos produtos da Motorola Solutions descritos neste manual pode ser copiado, reproduzido, modificado, alvo de engenharia reversa ou distribuído sob qualquer forma, sem o consentimento expresso, por escrito, da Motorola Solutions. Além disso, a compra de produtos Motorola Solutions não confere, direta ou implicitamente, por preclusão ou qualquer outra forma, licenças sob direitos autorais, patentes ou aplicativos patenteados pela Motorola Solutions, exceto a licença normal, não exclusiva para utilização lícita decorrente da venda do produto conforme determina a lei.

A Tecnologia de codificação de voz AMBE+2™ incorporada neste produto é protegida por direitos de propriedade intelectual incluindo direitos de patente, direitos autorais e segredos comerciais da Digital Voice Systems, Inc.

A Tecnologia de codificação de voz é licenciada somente para uso neste Equipamento de Comunicações. O usuário desta Tecnologia está explicitamente proibido de tentar descompilar, fazer engenharia reversa ou desmontar o Código do Objeto ou de qualquer outra forma converter o Código do Objeto em um formato que possa ser lido pelas pessoas.

U.S. Pat. N°s #5,870,405, #5,826,222, #5,754,974, #5,701,390, #5,715,365, #5,649,050, #5,630,011, #5,581,656, #5,517,511, #5,491,772, #5,247,579, #5,226,084 e #5,195,166.

Cuidados com o rádio

Esta seção descreve as precauções básicas de manuseio do rádio.

Acima 1 : Especificação IP

Especificação IP	Descrição
IP67	Permite que o rádio suporte condições de campo adversas, como submersão em água entre 15 cm e 1 m por 30 minutos ou proteção contra poeira por 2 a 8 horas.



ATENÇÃO:

O rádio não deve ser desmontado. Isso pode danificar as vedações do rádio e criar canais de vazamento para o interior dele. A manutenção do rádio deve ser feita somente em estabelecimentos de manutenção equipados para testar e substituir a vedação do rádio.

- Se o rádio tiver sido imerso em água, sacuda-o bem para remover a água presa dentro da grade do alto-

falante e da porta de microfone. A água presa pode prejudicar o desempenho do áudio.

- Se a área de contato da bateria do rádio tiver sido exposta à água, limpe e seque os contatos do rádio e da bateria antes de instalá-la no rádio. A água residual poderá causar curto-circuito no rádio.
- Se o rádio tiver sido imerso em alguma substância corrosiva (por exemplo, água salgada), lave o rádio e a bateria com água limpa e seque-os.
- Para limpar as superfícies externas do rádio, use uma solução de detergente neutro diluído em água (por exemplo, uma colher de chá de detergente para quatro litros de água).
- Nunca aperte o respiro (orifício) localizado no chassi do rádio abaixo do contato da bateria. Esse respiro permite manter o equilíbrio da pressão no rádio. Isso poderá criar canais de vazamento para dentro do rádio e causar a perda de impermeabilidade do aparelho.
- Nunca obstrua nem cubra o respiro, nem com uma etiqueta.
- Impeça que substâncias oleosas entrem em contato com o respiro.
- O rádio com a antena instalada corretamente é projetado para ser imerso a uma profundidade máxima

de 1 metro (3,28 pés) e pelo tempo máximo de 30 minutos. Se o limite máximo for excedido ou a antena não for usada, o rádio poderá ser danificado.

- Ao limpar seu rádio, não use jato de alta pressão em spray, pois isso excederá a pressão de profundidade de 1 m e poderá provocar o vazamento de água para o interior do rádio.

Introdução

Este guia de usuário aborda a operação dos seus rádios.

Entretanto, é possível que o revendedor ou administrador do sistema tenha personalizado seu rádio para atender às suas necessidades específicas. Obtenha mais informações com seu revendedor ou administrador do sistema.

Você pode consultar o revendedor ou administrador do sistema sobre:

- Seu rádio está programado com algum canal convencional predefinido?
- Que botões foram programados para acessar outros recursos?
- Que acessórios opcionais podem atender às suas necessidades?
- Quais são as práticas recomendadas de uso do rádio para comunicação efetiva?
- Quais procedimentos de manutenção ajudam a aumentar a vida útil do rádio?

1.1

Informação de Ícone

Ao longo desta publicação, os ícones descritos são usados para indicar os recursos compatíveis nos modos analógico ou digital convencionais.



Indica uma função convencional **Apenas Modo Analógico**.



Indica uma função convencional **Apenas Modo Digital**.

Para as funções que estão disponíveis nos **dois** modos, analógico e digital convencionais, os **dois** ícones não são exibidos.

Primeiros passos

A introdução oferece instruções para preparar o rádio para o uso.

2.1

Carregar a bateria

Seu rádio é alimentado por uma bateria de níquel-hidreto metálico (NiMH) ou íons de lítio (Li-Ion).

Desligue o rádio durante o carregamento.

- Para permanecer em conformidade com os termos de garantia e evitar danos, carregue a bateria usando um carregador autorizado da Motorola Solutions exatamente como descrito no guia do usuário do carregador.
- Carregue a bateria nova entre 14 e 16 horas antes do primeiro uso para obter o desempenho ideal.
O carregamento da bateria é mais eficiente em temperatura ambiente.
- Carregue sua bateria IMPRES™ com um carregador IMPRES para otimizar a duração e os dados valiosos da bateria. As baterias IMPRES

carregadas exclusivamente com carregadores IMPRES recebem uma extensão de garantia de capacidade de seis meses além da duração da garantia da bateria Motorola Solutions Premium padrão.

2.2

Instalar a bateria

Siga o procedimento para fixar a bateria no rádio.

- 1 Alinhe a bateria aos trilhos da parte traseira do rádio.
-
- 2 Pressione a bateria firmemente e deslize-a para cima até que a trava se encaixe no lugar.

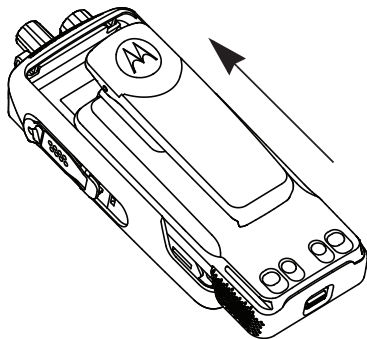

3 Deslize a trava da bateria para a posição travada.

4 Para remover a bateria, desligue o rádio. Mova a trava da bateria marcada com **A** para a posição destravada, segure e deslize a bateria para baixo e para fora dos trilhos.

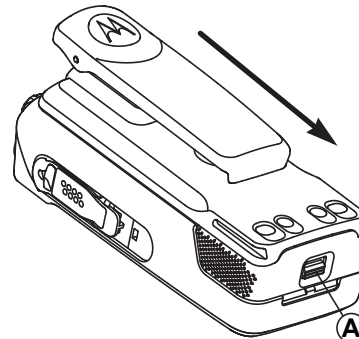

OBSERVAÇÃO:

Este recurso de alerta de incompatibilidade de bateria só se aplica a baterias IMPRES e baterias não IMPRES com número do kit programado em EPROM (Erasable Programmable Read-Only Memory, memória somente leitura programável que pode ser apagada).

Quando a bateria errada é usada no rádio, um tom grave de aviso é emitido, o LED pisca em vermelho e o recurso Notificação de voz/texto para fala reproduz o texto Bateria incorreta se ele estiver carregado usando o CPS ou RM.

Quando uma bateria não compatível é usada no rádio, um tom de alerta é emitido.

A certificação do rádio é cancelada se você anexar uma bateria UL a um rádio FM aprovado ou vice-versa. O rádio pode ser pré-programado no CPS para alertá-lo caso haja incompatibilidade de bateria. Verifique como seu rádio foi programado com o fornecedor ou o administrador do sistema.

Se o rádio estiver conectado a uma bateria não compatível ou incorreta, troque-a imediatamente pela bateria correta.

2.3

Instalar a antena

Desligue o rádio.

Coloque a antena no receptáculo e gire no sentido horário.



OBSERVAÇÃO:

Para melhor proteção contra água e poeira, certifique-se de que a antena está bem encaixada.

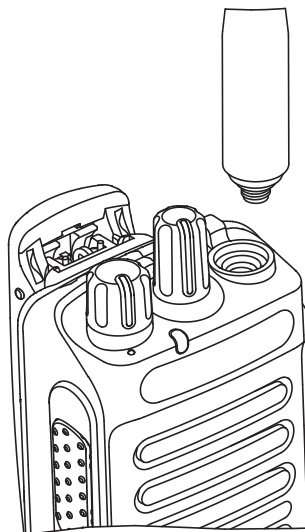

OBSERVAÇÃO:

Para remover a antena, gire-a no sentido anti-horário.



ATENÇÃO:

Para evitar danos, substitua a antena com defeito apenas por antenas MOTOTRBO.

2.4

Conectar o estojo

- 1 Alinhe os trilhos do estojo com as ranhuras da bateria.
-
- 2 Pressione para baixo até ouvir um clique.



Figura 1 : Conectar o estojo

2.5

Colocar a tampa do conector universal

O conector universal fica localizado no mesmo lado da antena. Ele é usado para conectar acessórios MOTOTRBO ao rádio.

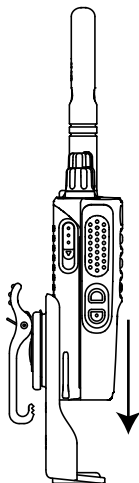
Recoloque a tampa do conector universal ou a tampa de poeira quando o conector universal não estiver usado.

- 1 Insira a extremidade com inclinação da tampa nos slots acima do conector universal.
-
- 2 Pressione a tampa para baixo para ajustar a tampa de proteção corretamente no conector universal.

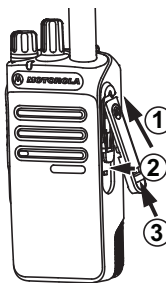

- 3 Fixe a tampa de poeira ao rádio empurrando as travas para cima.
-

2.6

Encaixar o Conector de Acessórios

O conector de acessórios deve estar preso ao conector universal na lateral da antena do rádio. Siga o procedimento para fixar o conector de acessórios no rádio.

- 1 Insira a extremidade com inclinação nos slots acima do conector universal.
 - 2 Empurre o conector para cima.
 - 3 Pressione para baixo do conector de acessório até ouvir um clique.
-

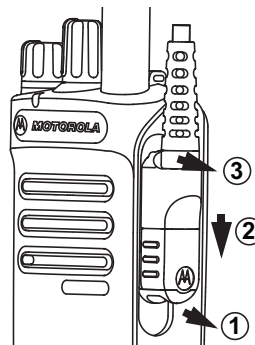

2.7

Ligar o rádio

Gire o botão **Liga/Desliga/Controle de volume** no sentido horário até ouvir um clique.

Se bem-sucedido, o rádio exibirá as seguintes indicações:

- Um tom é emitido.



OBSERVAÇÃO:

Se a função Tons/Alertas estiver desativada, não haverá tom durante a inicialização.

- O LED verde acende.

Se o rádio não ligar, verifique a bateria. A bateria deve estar carregada e conectada corretamente. Entre em contato com o seu revendedor se o rádio ainda não ligar.

2.8

Desligar o rádio

Gire o botão de **Controle de volume/Ligado/Desligado** no sentido anti-horário até ouvir um clique.



OBSERVAÇÃO:

Seu rádio pode ser programado para ter diferença de volume mínima quando o nível de volume não puder ser diminuído além do volume mínimo programado.

2.9

Ajustar o volume

Para ajustar o nível do rádio, realize uma das seguintes ações:

- Para aumentar o volume, gire o botão **Liga/Desliga/Controle de volume** no sentido horário.
- Para diminuir o volume, gire o botão **Liga/Desliga/Controle de volume** no sentido anti-horário.

Controles do Rádio

Este capítulo explica os botões e as funções para operar o rádio.



- 1 Botão Seletor de canais
- 2 Botão de controle On/Off/Volume (Volume/Ligado/Desligado)
- 3 Indicador de LED
- 4 Botão Push-to-Talk (PTT)
- 5 Botão lateral 1¹

- 6 Botão Lateral 2¹
- 7 Microfone
- 8 Alto-falante
- 9 Conector universal para acessórios
- 10 Antena

3.1

Botões programáveis

Dependendo da duração do pressionamento de um botão, o revendedor pode programar os botões programáveis como atalhos para funções do rádio.

Pressionamento curto

Pressionar e soltar rapidamente.

Pressionamento longo

Mantenha pressionado pelo tempo programado.



OBSERVAÇÃO:

Consulte [Operação de emergência na página 57](#) para obter mais informações sobre a duração programada do botão **Emergência**.

¹ Esses botões são programáveis.

3.1.1

Funções de rádio atribuíveis

As seguintes funções do rádio podem ser atribuídas a botões programáveis.

Alternância de áudio

Alterna o roteamento de áudio entre os alto-falantes internos e de acessório com fio.

Potência da bateria

Indica a potência da bateria por meio do Indicador LED.

Encaminhamento de chamadas 

Ativa ou desativa o encaminhamento de chamadas.

Anúncio de Canal

Reproduz mensagens de voz de anúncios de zona e canal para o canal atual.

Emergência

Dependendo da programação, inicia ou cancela uma emergência.

Áudio inteligente

Ativa ou desativa o áudio inteligente.

Roam de site manual ² 

Inicia a pesquisa manual de site.

AGC do mic

Ativa ou desativa o AGC (controle de ganho automático) do microfone interno.

Monitoramento

Monitora a atividade de um canal selecionado.

Excluir canal indesejado²

Remove temporariamente um canal indesejado, exceto o Canal selecionado, da lista de varredura. O canal selecionado refere-se à zona selecionada ou à combinação de canais do usuário a partir do qual a varredura é iniciada.

Acesso com um toque 

Inicia diretamente uma Chamada privada, telefônica ou de grupo predefinida, um Alerta de chamada, uma Mensagem de texto rápida ou Retorno à tela principal.

Monitoramento permanente²

Monitora um canal selecionado para todo o tráfego de rádio até que a função seja desativada.

Saída telefônica 

Termina uma chamada telefônica.

² Não aplicável no Capacity Plus.

Privacidade

Ativa ou desativa a privacidade.

Repetidor/Direto²

Alterna entre usar um repetidor e comunicar-se diretamente com outro rádio.

Restaurar canal inicial

Define um novo canal inicial.

Silenciar lembrete do canal inicial

Silencia o lembrete do canal inicial.

Varredura³

Ativa ou desativa a varredura.

Bloqueio do site²

Quando ativado, o rádio pesquisa apenas o site atual.
Quando desativado, o rádio pesquisa outros sites além do site atual.

Transmitir interrupção remota

Interrompe uma chamada em andamento para liberar o canal.

Melhoria de trinado

Ativa ou desativa a melhoria sonora.

Ligar/Desligar notificação de voz

Ativa ou desativa o anúncio de voz.

VOX (Voice Operating Transmission, transmissão operada por voz)

Ativa ou desativa a VOX.

3.1.2

Configurações Atribuíveis ou Funções Utilitárias

As seguintes configurações do rádio podem ser atribuídas a botões programáveis.

Tons/Alertas

Ativa ou desativa todos os tons e alertas.

Nível de potência

Alterna entre os níveis alto e baixo de potência de transmissão.

³ Não aplicável no Capacity Plus – Single Site.

3.2

Botão Push-To-Talk

O botão **PTT** (Push-to-Talk, pressione para falar) atende a dois propósitos básicos:

- Enquanto uma chamada está em andamento, o botão **PTT** permite que o rádio transmita a outros rádios na chamada. O microfone é ativado quando o botão **PTT** é pressionado.
- Quando não há uma chamada em andamento, o botão **PTT** é usado para realizar uma nova chamada (consulte [Chamadas na página 32](#)).

Mantenha pressionado o botão **PTT** para falar. Solte o botão **PTT** para escutar.

Se o Tom de permissão de conversa ou a Campanha lateral do PTT  estiver habilitada, aguarde até o tom curto de alerta terminar antes de falar.

 Se o recurso Indicação de Canal Livre estiver ativado no rádio (programado pelo revendedor), um tom curto de alerta será emitido no momento em que o rádio de destino (que está recebendo sua chamada) soltar o botão **PTT**, indicando que o canal está livre para você responder.

 Você ouvirá um Tom de Proibição de Fala contínuo se sua chamada for interrompida. Você deverá soltar o botão **PTT** se ouvir um Tom de Proibição de Fala contínuo.

3.3

Modos Analógico e Digital Convencionais

Cada canal do seu rádio pode ser configurado como analógico convencional ou digital.

1 : Botão Seletor de Canais

Alguns recursos estão disponíveis ao alternar do modo digital para o modo analógico.

Seu rádio também tem funções disponíveis nos dois modos, analógico e digital. No entanto, as pequenas diferenças no modo como cada função funciona **não** influenciam o desempenho do rádio.



OBSERVAÇÃO:

Seu rádio também alterna entre os modos analógico e digital durante uma varredura de modo duplo. Consulte [Varredura na página 51](#) para obter mais informações.

Indicadores de Status

Este capítulo explica os indicadores de status e tons de áudio usados no rádio.

4.1

Indicadores de LED

Os indicadores LED mostram o status da operação do rádio.

Vermelho piscando

O rádio está indicando uma incompatibilidade de bateria.⁴

Falha no autoteste durante a ativação do rádio.

O rádio está recebendo uma transmissão de emergência.

O rádio está transmitindo em condição de bateria fraca.

O rádio ficou fora do alcance operacional se o Sistema de transponder de cobertura automático está configurado.

O modo silencioso está ativado.

Verde contínuo

O rádio está ligando.

O rádio está transmitindo.

Rádio está enviando um Alerta de chamada ou uma transmissão de emergência.

Verde piscando

O rádio está recebendo uma chamada ou dados.

O rádio está recuperando transmissões de Programação Pelo Ar.

O rádio está detectando atividade over-the-air.



OBSERVAÇÃO:

Essa atividade pode ou não afetar o canal programado do rádio devido à natureza do protocolo digital.

Não há indicação de LED quando o rádio está detectando atividade over-the-air no Capacity Plus.

Verde piscante duplo

O rádio está recebendo dados ou uma chamada com privacidade ativa.

⁴ Aplicável apenas a modelos com o software e hardware mais recentes.

Amarelo contínuo

O rádio está monitorando um canal convencional.

Amarelo piscando

O rádio está efetuando a varredura para detectar atividade.

O rádio ainda precisa responder a um Alerta de chamada.

O rádio tem lista de recebimento flexível ativada.

Todos os canais Capacity Plus – Vários sites estão ocupados.

Amarelo piscante duplo

O roaming automático do rádio está ativado.

O rádio está procurando ativamente por um novo site.

O rádio deve responder a um Alerta de chamada de grupo.

O rádio está bloqueado.

O rádio não está conectado ao repetidor em Capacity Plus.

Todos os canais Capacity Plus estão ocupados.

4.2

Tons

A seguir estão os tons que são emitidos pelo alto-falante do rádio.



Tom Alto



Tom Baixo

4.2.1

Tons de Áudio

Os tons de áudio fornecem indicações audíveis do status do rádio ou da resposta aos dados recebidos no rádio.

**Tom Contínuo**

Um som em único tom. Soa continuamente até terminar.

**Tom Periódico**

Soa periodicamente, dependendo da duração configurada pelo rádio. O tom inicia, para e se repete.



Tom Repetitivo

Um único tom que se repete até ser encerrado pelo usuário.



Tom Momentâneo

Soa uma vez por um curto tempo definido pelo rádio.

4.2.2

Tons Indicadores

Os tons indicadores fornecem indicações sonoras do status depois que uma ação para realizar uma tarefa é efetuada.



Tom Indicador Positivo



Tom Indicador Negativo

Seleções de Canais e Zona

Esse capítulo explica as operações para selecionar uma zona ou um canal no rádio. Uma zona é um grupo de canais.

Seu rádio tem suporte para até 32 canais e 2 zonas, com um máximo de 16 canais por zona.

Cada canal pode ser programado com diferentes recursos e/ou ter suporte para diferentes grupos de usuários.

5.1

Seleção de Zonas

Siga o procedimento para selecionar a zona desejada no rádio.

Pressione o botão **Alternância de Zona** programado.

Um dos seguintes tons é emitido:

Tom Indicador Positivo

Rádio na Zona 2.

Tom Indicador Negativo

Rádio na Zona 1.



OBSERVAÇÃO:

Para todos os rádios Sem teclado, recomenda-se que você habilite o recurso Notificação de Voz para selecionar a zona. O recurso Anúncio de Voz só pode ser ativado pelo CPS.

5.2

Selecionar canais

Siga o procedimento para selecionar o canal desejado no rádio.

Gire o botão **Seletor de canal** para selecionar o canal, ID do rádio ou ID do grupo quando a zona necessária for exibida (se você tiver várias zonas no rádio).

Chamadas

Esse capítulo explica as operações para receber, responder, criar e encerrar chamadas.

Você pode selecionar o nome ou ID do rádio ou do grupo depois de selecionar um canal usando um desses recursos:

Botão de acesso com um toque programado

Esse método é usado apenas para Chamadas de grupo, privadas e telefônicas.

Você pode ter apenas um ID atribuído a um botão **Acesso de um Toque** com um toque de curta ou longa duração no botão programável.

Botão programável

Esse método é usado apenas para Chamadas telefônicas .

6.1

Chamadas de grupo

O rádio deve ser configurado como parte de um grupo para receber uma chamada ou fazer uma chamada para um grupo de usuários.

6.1.1

Fazer chamadas de grupo

Siga o procedimento para fazer Chamadas de grupo no rádio.

- 1 Execute uma das seguintes opções:
 - Selecione o canal com o nome ou ID do grupo ativo.
 - Pressione o botão programado **Acesso com um toque**.

- 2 Pressione o botão **PTT** para fazer a chamada.
O LED verde acende.

- 3 Solte o botão **PTT** para escutar.
O LED verde acenderá quando o rádio alvo responder.

- 4  Se a função Indicador de canal disponível estiver habilitada, você ouvirá um tom de alerta curto quando o rádio transmissor soltar o botão **PTT**, indicando que o canal está livre para você

responder. Pressione o botão **PTT** para responder à chamada.

A chamada será encerrada quando não houver atividade de voz por um período predeterminado.

6.1.2

Responder a chamadas de grupo

Para receber uma chamada de um grupo de usuários, o rádio deve ser configurado como parte do grupo. Siga o procedimento para responder a Chamadas de grupo no rádio.

Quando você recebe uma chamada de grupo:

- O LED verde pisca.
- O rádio sai do estado mudo e recebe o som da chamada no alto-falante.

1 Execute uma das seguintes opções:

-  Se a função Indicador de canal disponível estiver habilitada, você ouvirá um tom de alerta curto quando o rádio transmissor soltar o botão **PTT**, indicando que o canal está livre para você responder. Pressione o botão **PTT** para responder à chamada.

-  Se a função Interrupção de voz estiver ativada, pressione o botão **PTT** para interromper o áudio do rádio transmissor e liberar o canal para que você possa responder.

O LED verde acende.

2 Execute uma das seguintes opções:

- Espere que o Tom de permissão para falar se encerre e fale claramente ao microfone, se habilitado.
 -  Espere que a Campanha lateral do **PTT** se encerre e fale claramente ao microfone, se habilitado.
-

3 Solte o botão **PTT** para escutar.

A chamada será encerrada quando não houver atividade de voz por um período predeterminado.

6.2

Chamadas privadas

A chamada privada é uma chamada entre rádios individuais.

Há dois modos de configurar uma Chamada Privada. O primeiro modo configura a chamada após executar uma verificação de presença de rádio, enquanto o segundo configura a chamada imediatamente. Apenas um desses tipos de chamadas pode ser programado pelo revendedor para o rádio.

6.2.1

Fazer chamadas privadas

O rádio deverá estar programado para que você inicie uma Chamada privada. Se esse recurso não estiver ativado, um tom indicador negativo será emitido ao iniciar a chamada. Siga o procedimento para fazer Chamadas Privadas no rádio.

- 1 Execute uma das seguintes opções:
 - Selecione o canal com o nome ou ID do rádio ativo.
 - Pressione o botão programado **Acesso com um toque**.
- 2 Pressione o botão **PTT** para fazer a chamada.

O LED verde acende.

- 3 Espere que o Tom de permissão para falar se encerre e fale claramente ao microfone, se habilitado.
- 4 Solte o botão **PTT** para escutar.
- 5  Se a função Indicador de canal disponível estiver habilitada, você ouvirá um tom de alerta curto quando o rádio transmissor soltar o botão **PTT**, indicando que o canal está livre para você responder. Pressione o botão **PTT** para responder à chamada.

A chamada será encerrada quando não houver atividade de voz por um período predeterminado. Um tom é emitido.

6.2.2



Responder a chamadas privadas

Siga o procedimento para responder a Chamadas privadas no rádio.

Quando você recebe uma Chamada privada:

- O LED verde pisca.
- O rádio sai do estado mudo e recebe o som da chamada no alto-falante.

1 Execute uma das seguintes opções:

-  Se a função Indicador de canal disponível estiver habilitada, você ouvirá um tom de alerta curto quando o rádio transmissor soltar o botão **PTT**, indicando que o canal está livre para você responder. Pressione o botão **PTT** para responder à chamada.
-  Se a função Interrupção remota de transmissão estiver ativada, pressione o botão **PTT** para interromper uma chamada em andamento e liberar o canal para que você possa responder.

O LED verde acende.

2 Espere que o Tom de permissão para falar se encerre e fale claramente ao microfone, se habilitado.

3 Solte o botão **PTT** para escutar.

A chamada será encerrada quando não houver atividade de voz por um período predeterminado.

6.3

Chamadas para Todos

Chamada para Todos é uma chamada de um rádio individual para todos os rádios no canal. Uma All Call é usada para fazer anúncios importantes, que exigem a atenção do usuário. Os usuários no canal não podem responder a uma All Call.

6.3.1

Receber Chamadas para Todos

Quando você recebe uma All Call:

- Um tom é emitido.
- O LED verde pisca.
- O rádio sai do estado mudo e recebe o som da chamada no alto-falante.

Uma All Call não espera um tempo predeterminado antes de ser encerrada.

-  Se a função Indicação de canal livre estiver habilitada, você ouvirá um tom de alerta curto no momento em que o

rádio transmissor soltar o botão **PTT** indicando que o canal está livre para você responder.

Você não pode responder a uma All Call.



OBSERVAÇÃO:

O rádio para de receber a All Call se você alternar para um canal diferente enquanto recebe a chamada. **Não** será possível continuar com qualquer função de botão programado até o término de uma All Call.

6.3.2

Fazer Chamadas para Todos

O rádio deverá estar programado para que você inicie uma All Call. Siga o procedimento para fazer Chamadas para Todos no rádio.

- 1 Selecione o canal com o nome e ID de grupo ativo da All Call.
- 2 Pressione o botão **PTT** para fazer a chamada. O LED verde acende.
- 3 Execute uma das seguintes opções:

- Espere que o Tom de permissão para falar se encerre e fale claramente ao microfone, se habilitado.
-  Espere que a Campainha lateral do **PTT** se encerre e fale claramente ao microfone, se habilitado.

Os usuários no canal não podem responder uma All Call.

6.4

Chamadas Seletivas

Chamada Seletiva é uma chamada de um rádio individual para outro rádio individual. É uma Chamada Privada em um sistema analógico.

6.4.1

Como Fazer Chamadas Seletivas

O rádio deverá estar programado para que você inicie uma Chamada Seletiva. Siga o procedimento para fazer Chamadas Seletivas no rádio.

- 1 Selecione o canal com o nome ou ID do rádio ativo.
-

- 2 Pressione o botão **PTT** para fazer a chamada.
O LED verde acende.
-

- 3 Execute uma das seguintes opções:
 - Espere que o Tom de permissão para falar se encerre e fale claramente ao microfone, se habilitado.
 -  Espere que a Campanha lateral do **PTT** se encerre e fale claramente ao microfone, se habilitado.
-

- 4 Solte o botão **PTT** para escutar.
O LED verde acenderá quando o rádio alvo responder.
-

- 5  Se a função Indicador de canal disponível estiver habilitada, você ouvirá um tom de alerta curto quando o rádio transmissor soltar o botão **PTT**, indicando que o canal está livre para você responder. Pressione o botão **PTT** para responder à chamada.

A chamada será encerrada quando não houver atividade de voz por um período predeterminado.

6.4.2

Responder a Chamadas Seletivas

Siga o procedimento para responder a Chamadas Seletivas no rádio.

Quando você recebe uma Chamada Seletiva:

- O LED verde pisca.
- O rádio sai do estado mudo e recebe o som da chamada no alto-falante.

- 1 Pressione o botão **PTT** para responder à chamada.
O LED verde acende.
-

- 2 Espere que o Tom de permissão para falar se encerre e fale claramente ao microfone, se habilitado.
-

- 3 Solte o botão **PTT** para escutar.

A chamada será encerrada quando não houver atividade de voz por um período predeterminado. Um tom é emitido.

6.5

Chamadas Telefônicas

Uma Chamada Telefônica é uma chamada de rádio individual para um telefone.

Se o recurso Chamada Telefônica não estiver ativado no seu rádio:

- O seu rádio silencia a chamada.
- Seu rádio retorna à tela anterior ao término da chamada.

Durante a Chamada Telefônica, o rádio efetua tentativas para encerrar a chamada quando:

- Você pressiona o botão **Acesso de Um Toque** com o código de desaquecimento pré-configurado.
- Você insere o código de desaquecimento como entrada para dígitos suplementares.

Durante o acesso ao canal, código de acesso ou desaquecimento ou transmissão de dígitos extras, seu rádio responde apenas aos botões **Ligado/Desligado**, **Controle de Volume**, e **Seletor de Canais**. É emitido um tom para cada entrada inválida.



OBSERVAÇÃO:

Obtenha mais informações com seu revendedor ou administrador do sistema.

6.5.1

Fazer Chamadas Telefônicas

Siga o procedimento para fazer Chamadas Telefônicas no rádio.

- 1 Pressione o botão programado **Acesso de Um Toque** para o alias ou ID predefinidos.

Se a entrada do botão **Acesso de Um Toque** estiver vazia, um tom indicador negativo será emitido.

Se bem-sucedida:

- O DTMF (Dual Tone Multi Frequency, tom duplo de multifrequência) será emitido.
- Você ouvirá o tom de discagem do usuário do telefone.

Se malsucedida:

- Um tom indicador negativo é emitido.

- A chamada telefônica falha. Repita esta etapa.

2 Pressione o botão **PTT** para responder à chamada. Solte o botão **PTT** para escutar.

3 Pressione o botão programado **Saída Telefônica** para finalizar a chamada.

Se a configuração de finalização de chamada for bem-sucedida:

- Um tom é emitido.

Se a configuração de finalização de chamada for malsucedida:

- Um tom indicador negativo é emitido.
 - Repita essa etapa ou aguarde o usuário do telefone encerrar a chamada.
-

6.5.2

Fazer Chamadas Telefônicas com o Botão Telefone Programado

Siga o procedimento para fazer uma chamada telefônica com o botão programável do telefone.

1 Pressione o botão **Telefone** programado .

2 Pressione o botão **PTT** para falar. Solte o botão **PTT** para escutar.

6.5.3

Responder às Chamadas Telefônicas como Chamadas em Grupo

Siga o procedimento para responder às Chamadas Telefônicas como Chamadas em Grupo no rádio.

Quando você recebe uma Chamada Telefônica como uma Chamada em Grupo:

- O LED verde pisca.
- O rádio sai do estado mudo e recebe o som da chamada no alto-falante.

Se o recurso Chamada telefônica não estiver ativado no seu rádio, o seu rádio silencia a chamada.

Pressione o botão **PTT** para responder à chamada. Solte o botão **PTT** para escutar.

6.5.4

Responder às Chamadas Telefônicas como Chamadas Privadas

Siga o procedimento para responder às Chamadas Telefônicas como Chamadas Privadas no rádio.

Quando você receber uma Chamada Telefônica como uma Chamada Privada:

- O LED verde acende.
- O rádio sai do estado mudo e recebe o som da chamada no alto-falante.

Pressione o botão **PTT** para responder à chamada.
Solte o botão **PTT** para escutar.

6.5.5

Responder às Chamadas Telefônicas como Chamadas para Todos

Quando você recebe uma Chamada Telefônica como Chamada para Todos, você pode atender a chamada ou encerrar a chamada, se um tipo de Chamada para Todos for atribuído ao canal. Siga o procedimento para responder

às Chamadas Telefônicas como Chamadas para Todos no rádio.

Quando você receber uma Chamada Telefônica como All Call:

- O LED verde pisca.
- O rádio sai do estado mudo e recebe o som da chamada no alto-falante.

1 Pressione o botão **PTT** para responder à chamada.

2 Solte o botão **PTT** para escutar.

6.6

Iniciar interrupção de transmissão

Uma chamada em andamento é interrompida quando você executa as seguintes ações:

- Pressione o botão **Voz PTT**.
 - Pressione o botão **Emergência**.
 - Realizar transmissão de dados.
-

6.7

Chamadas de transmissão de voz

Chamada de transmissão de voz é uma chamada unidirecional de qualquer usuário para um grupo de conversação inteiro.

O recurso de Chamada de transmissão de voz permite que apenas o iniciador da chamada transmita para o grupo de conversação, enquanto os destinatários não podem responder (sem Tempo de desconexão da chamada).

O rádio deverá ser programado para permitir que você use essa função. Obtenha mais informações com seu revendedor ou administrador do sistema.

6.7.1

Fazer Chamadas de Transmissão de Voz

Programa seu rádio para fazer Chamadas de Transmissão de Voz.

1 Selecione o canal com o nome ou ID do grupo ativo.

2 Execute uma das seguintes opções:

- Selecione o canal com o nome ou ID do grupo ativo.
 - Pressione o botão programado **Acesso com um toque**.
-

3 Pressione o botão **PTT** para fazer a chamada. O LED verde acende.

4 Execute uma das seguintes opções:

- Espere que o Tom de permissão para falar se encerre e fale claramente ao microfone, se habilitado.
- Espere pelo término da Campanha lateral de **PTT** e fale claramente ao microfone, se ativado.

**OBSERVAÇÃO:**

Os usuários no canal não podem responder a Chamadas de Transmissão de Voz.

O rádio retorna ao menu anterior ao término da chamada.

6.7.2

Receber Chamadas de Transmissão de Voz

Quando você receber uma Chamada de Transmissão de Voz:

- Um tom é emitido.
- O LED verde pisca.
- O rádio sai do estado mudo e recebe o som da chamada no alto-falante.

Uma Chamada de Transmissão de Voz não espera um tempo determinado antes de ser encerrada.

Não é possível responder a uma Chamada de Transmissão de Voz.



OBSERVAÇÃO:

O rádio vai parar de receber a Chamada de Transmissão de Voz se você alternar para um canal diferente ao receber a chamada. **Não** será possível continuar com funções de botão programado até o término de uma Chamada de Transmissão de Voz.

6.8

Chamadas não endereçadas

A chamada não dirigida é uma chamada de grupo para um dos 16 IDs de grupo predefinidos.

Esse recurso é configurado usando o CPS-RM. Um contato para um dos IDs predefinidos é necessário para iniciar e/ou receber uma Chamada Não Endereçada. Obtenha mais informações com seu revendedor ou administrador do sistema.

6.8.1

Fazer Chamadas Não Endereçadas

- 1** Selecione o canal com o nome ou ID do grupo ativo.

- 2** Execute uma das seguintes opções:
 - Selecione o canal com o nome ou ID do grupo ativo.
 - Pressione o botão programado **Acesso com um toque**.

- 3** Pressione o botão **PTT** para fazer a chamada.
O LED verde acende.

4 Solte o botão **PTT** para escutar.

O LED verde acenderá quando o rádio alvo responder. Um tom momentâneo é emitido.

5 Se a função Indicação de Canal Livre estiver habilitada, você ouvirá um tom de alerta curto no momento em que o rádio transmissor soltar o botão **PTT** indicando que o canal está livre para você responder. Pressione o botão **PTT** para responder à chamada.

A chamada será encerrada quando não houver atividade de voz por um período predeterminado.

6.8.2

Responder a Chamadas Não Endereçadas

Quando você recebe uma Chamada Não Endereçada:

- O LED verde pisca.
- Um tom momentâneo é emitido.

- O rádio sai do estado mudo e recebe o som da chamada no alto-falante.

1 Execute uma das seguintes opções:

- Se a função Indicação de Canal Livre estiver habilitada, você ouvirá um tom de alerta curto no momento em que o rádio transmissor soltar o botão **PTT** indicando que o canal está livre para você responder. Pressione o botão **PTT** para responder à chamada.
- Se a função Interrupção de Voz estiver habilitada, pressione o botão **PTT** para interromper o áudio do rádio transmissor e liberar o canal para você responder.

O LED verde acende.

2 Execute uma das seguintes opções:

- Espere que o Tom de permissão para falar se encerre e fale claramente ao microfone, se habilitado.
 - Espere pelo término do Sinal do **PTT** e fale claramente ao microfone, se ativado.
-

3 Solte o botão **PTT** para escutar.

A chamada será encerrada quando não houver atividade de voz por um período predeterminado.

6.9

OVCN (Open Voice Channel Mode, Modo de canal de voz aberto)

O Modo de Canal de Voz Aberto (OVCN, Open Voice Channel Mode) permite que um rádio que não é pré-configurado para funcionar em um determinado sistema receba e transmita durante uma chamada de grupo ou individual.

A chamada de grupo OVCN também é compatível com chamadas de transmissão. Programe seu rádio para usar esse recurso. Obtenha mais informações com seu revendedor ou administrador do sistema.

6.9.1

Fazer Chamadas OVCN

Seu rádio deverá estar programado para que você inicie uma Chamada OVCN. Siga o procedimento para fazer Chamadas OVCN no seu rádio.

- 1 Selecione o canal com o nome ou ID do grupo ativo.
-

- 2 Execute uma das seguintes opções:

- Selecione o canal com o nome ou ID do grupo ativo.
 - Pressione o botão programado **Acesso com um toque**.
-

- 3 Pressione o botão **PTT** para fazer a chamada. O LED verde acende.
-

- 4 Execute uma das seguintes opções:

- Espere que o Tom de permissão para falar se encerre e fale claramente ao microfone, se habilitado.
 - Espere pelo término da Campanha lateral de **PTT** e fale claramente ao microfone, se ativado.
-

6.9.2

Responder a Chamadas OVCN

Quando você recebe uma Chamada OVCN:

- O LED verde pisca.

- O rádio sai do estado mudo e recebe o som da chamada no alto-falante.

**OBSERVAÇÃO:**

Os usuários destinatários não têm permissão para Responder durante uma Chamada de Transmissão. Se o botão **PTT** for pressionado durante uma Chamada de Transmissão, o tom de Responder Não Permitido será emitido brevemente.

1 Execute uma das seguintes opções:

- Se a função Indicação de Canal Livre estiver habilitada, você ouvirá um tom de alerta curto no momento em que o rádio transmissor soltar o botão **PTT** indicando que o canal está livre para você responder. Pressione o botão **PTT** para responder à chamada.
- Se a função Interrupção de Voz estiver habilitada, pressione o botão **PTT** para interromper o áudio do rádio transmissor e liberar o canal para você responder.

O LED verde acende.

2 Execute uma das seguintes opções:

- Espere que o Tom de permissão para falar se encerre e fale claramente ao microfone, se habilitado.
- Espere pelo término do Sinal do **PTT** e fale claramente ao microfone, se ativado.

3 Solte o botão **PTT** para escutar.

A chamada será encerrada quando não houver atividade de voz por um período predeterminado.

Recursos Avançados

Este capítulo explica as operações das funções disponíveis na rádio.

Entretanto, é possível que o revendedor ou administrador do sistema tenha personalizado seu rádio para atender às suas necessidades específicas. Obtenha mais informações com seu revendedor ou administrador do sistema.

7.1

Modo Direto

Esse recurso permite continuar a comunicação quando o repetidor não está operando ou quando o rádio está fora do alcance do repetidor, mas dentro do alcance de conversa de outros rádios.

A configuração do modo direto é armazenada mesmo depois de o rádio ser desligado.

7.1.1

Como Alternar entre os Modos Direto e Repetidor

Siga o procedimento para alternar entre os modos Direto e Repetidor do rádio.

Pressione o botão programado **Repetidor/Direto**.

Um dos seguintes tons é emitido:

Tom Indicador Positivo

O rádio está no modo direto.

Tom Indicador Negativo

O rádio está no modo repetidor.

7.2

Recurso monitor

O recurso permite ativar remotamente o microfone de um rádio de destino. Você pode usar esta função para monitorar qualquer atividade audível ao redor do rádio alvo.

7.2.1

Monitorar canais

Siga o procedimento para monitorar os canais.

- 1 Mantenha pressionado o botão programado **Monitor**.

Se o canal estiver em uso:

- Você ouvirá a atividade rádio ou o silêncio total.
- O LED amarelo acenderá.

Se o canal monitorado estiver disponível, você ouvirá um "ruído branco".

-
- 2 Pressione o botão **PTT** para falar. Solte o botão **PTT** para escutar.
-

7.2.2

Monitoramento permanente

Use a função Monitoramento permanente para monitorar constantemente a atividade de um canal selecionado.

7.2.2.1

Como Ligar ou Desligar o Monitor Permanente

Siga o procedimento para ativar ou desativar o Monitor Permanente no rádio.

Pressione o botão **Monitor Perm.** programado.

Quando o rádio entra no modo:

- Um tom de alerta é emitido.
- O LED amarelo acenderá.

Quando o rádio sai do modo:

- Um tom de alerta é emitido.
 - O LED amarelo apagará.
-

7.3

Lembrete do Canal Inicial

Esse recurso oferece um lembrete quando o rádio não está definido para Canal inicial por um determinado período.

Se o recurso for ativado via CPS, quando o rádio não está definido para o canal inicial por um determinado período, ocorre periodicamente o seguinte:

- O tom de Lembrete do Canal inicial e anúncio são emitidos.

Você pode responder ao lembrete por meio de uma das seguintes ações:

- Volte para o canal inicial.
- Silencie o lembrete temporariamente por meio do botão programável.
- Defina um novo canal inicial por meio do botão programável.

7.3.1

Silenciar o lembrete do canal inicial

Quando o som de lembrete do canal inicial é emitido, você pode silenciá-lo temporariamente.

Pressione o botão programável **Silenciar lembrete do canal inicial**.

7.3.2

Definir um Novo Canal Inicial

Quando ocorre o Lembrete do Canal Inicial, você pode definir um novo canal inicial.

Pressione o botão programável **Redefinir Canal Inicial** para definir o canal atual como o novo Canal Inicial.

7.4

Monitor Remoto

Esse recurso é usado para ligar o microfone de um rádio de destino com um alias ou ID de rádio. Você pode usar esta função para monitorar, remotamente, qualquer atividade audível ao redor do rádio de destino.

Existem dois tipos de Monitoramento Remoto:

- Monitor Remoto sem Autenticação
- Monitor Remoto com Autenticação.

O Monitor Remoto Autenticado é um recurso que pode ser adquirido. Em Monitor Remoto Autenticado, a verificação é necessária quando o rádio liga o microfone de um rádio de destino.

Quando o rádio inicia essa função em um rádio de destino com Autenticação do Usuário, uma frase de senha é obrigatória. A senha é pré-programada no rádio de destino pelo CPS.

O seu rádio e o rádio de destino deverão ser programados para permitir que você use essa função.

Esse recurso é interrompido após uma duração programada ou quando há operação do usuário no rádio de destino.

7.4.1

Iniciar o Monitor Remoto

Siga o procedimento para iniciar o Monitor Remoto do rádio.

1 Pressione o botão programado **Monitor Remoto**.

2 Aguarde a confirmação.

Se bem-sucedida:

- Um tom indicador positivo é emitido.

Se malsucedida:

- Um tom indicador negativo é emitido.
-

7.5

Bluetooth®

Esse recurso permite que você use o rádio com um dispositivo habilitado para Bluetooth (acessório) via uma conexão Bluetooth. Seu rádio oferece suporte a dispositivos habilitados para Bluetooth Motorola Solutions e COTS (Commercially available Off-The-Shelf, comercialmente disponível e pronto para uso).



OBSERVAÇÃO:

Esse recurso é aplicável apenas para DEP 550e/DEP 550e.

O Bluetooth opera em uma faixa de 10 metros (32 pés) de distância. Esse é um caminho desobstruído entre o rádio e o dispositivo habilitado para Bluetooth. Para ter um alto grau de confiabilidade, a Motorola Solutions recomenda não separar o rádio e o acessório.

Nas áreas de recepção onde o sinal é fraco, a qualidade de voz e de som será afetada, ficando "distorcida" ou com interrupções. Para corrigir esse problema, aproxime o rádio e o dispositivo habilitado para Bluetooth (no alcance definido de 10 metros) para restabelecer uma recepção de áudio clara. A função Bluetooth do rádio tem uma potência máxima de 2,5 mW (4 dBm) dentro do alcance de 10 metros.

Consulte o manual do usuário do respectivo dispositivo habilitado para Bluetooth para obter mais detalhes sobre todos os recursos do dispositivo habilitado para Bluetooth.

O rádio se conecta ao dispositivo habilitado para Bluetooth dentro do alcance com a maior intensidade de sinal ou com aquele ao qual estava conectado antes, em uma sessão anterior. Não desative o dispositivo habilitado para Bluetooth ou pressione o botão de retorno à tela início durante a operação de localização e conexão, pois isso cancelará a operação.

7.5.1

Conectar a Dispositivos Bluetooth

Siga o procedimento para conectar dispositivos Bluetooth.

Ligue o dispositivo habilitado para Bluetooth e coloque-o no modo de emparelhamento.

Pressione o botão programado **Conectar Bluetooth**.

O dispositivo habilitado para Bluetooth pode exigir etapas adicionais para concluir o emparelhamento. Consulte o manual do usuário do dispositivo compatível com Bluetooth.

- Um tom é emitido.

- O LED amarelo pisca.

Aguarde a confirmação.

Se bem-sucedida:

- Um tom indicador positivo é emitido.

Se malsucedida:

- Um tom indicador negativo é emitido.

7.5.2

Desconectar de Dispositivos Bluetooth

Siga o procedimento para desconectar dispositivos Bluetooth.

Pressione o botão programado **Desconectar Bluetooth**.

Um tom indicador positivo é emitido quando o dispositivo for desconectado.

7.5.3

Alternar o roteamento de áudio entre o alto-falante interno do rádio e o dispositivo Bluetooth

Siga o procedimento para alternar a rota de áudio entre o alto-falante interno do rádio e o dispositivo Bluetooth externo.

Pressione o botão programado **Trocar áudio BT**.

Será emitido um som quando a rota de áudio for alternada.

7.5.4

Modo Detectável via Bluetooth Permanente

O Modo de Descoberta de Bluetooth Permanente deve ser ativado pelo revendedor ou pelo administrador do sistema

Outros dispositivos compatíveis com Bluetooth podem localizar o rádio, mas os dispositivos não podem se conectar ao rádio. O Modo de Descoberta de Bluetooth Permanente permite que os dispositivos dedicados usem a posição do rádio no processo de localização baseada em Bluetooth.

7.6

Listas de varredura

As listas de varredura podem ser criadas e atribuídas a grupos/canais individuais. O rádio buscará atividade de voz, percorrendo toda a sequência de canal ou grupo especificada na lista de varredura atual.

O rádio oferece suporte a, no máximo, 250 listas de varredura, com um máximo de 16 membros em uma lista.

Cada lista de varredura oferece suporte a uma mistura de entradas analógicas e digitais.

7.7

Varredura

Ao iniciar uma varredura, o rádio percorrerá a lista de varredura programada para o canal atual buscando atividade de voz.

Há duas maneiras de se iniciar uma varredura:

Varredura de Canal Principal (Manual)

O rádio percorre todos os canais/grupos na sua lista de varredura. Ao entrar na varredura, o rádio, dependendo das configurações, poderá iniciar automaticamente no último canal/grupo ativo verificado na última vez ou no canal onde a varredura foi iniciada.

Varredura Automática (Automática)

O rádio inicia automaticamente a varredura quando você seleciona um canal/grupo com Varredura Automática habilitada.

7.7.1

Ativar ou desativar a varredura

Siga o procedimento para ativar ou desativar a varredura no rádio.

Execute uma das seguintes opções:

- Pressione o botão programado **Varredura** para iniciar ou interromper a Varredura.
- Gire o botão **Seletor de canais** para selecionar um canal programado com uma lista de varredura.

Se a varredura estiver ativada:

- O LED amarelo pisca.
- Um tom indicador positivo é emitido.

Se a varredura estiver desativada:

- O LED é desligado.
- Um tom indicador negativo é emitido.

7.7.2

Responder a Transmissões Durante a Varredura

Durante a varredura, o rádio para em um canal/grupo em que a atividade é detectada. O rádio permanece nesse canal por um período programado conhecido como tempo de desconexão. Siga o procedimento para responder a transmissões durante a varredura.

- 1  Se a função Indicador de canal disponível estiver habilitada, você ouvirá um tom de alerta curto quando o rádio transmissor soltar o botão **PTT**, indicando que o canal está livre para você responder. Pressione o botão **PTT** durante o tempo de desconexão.

O LED verde acende.

-
- 2 Solte o botão **PTT** para escutar.

O rádio retorna à varredura de outros canais ou grupos se você não responder dentro do tempo de desconexão.

7.7.3

Excluir Canais Indesejados

Se um canal gerar constantemente chamadas indesejadas ou ruído (chamado canal “indesejado”), você poderá remover o canal indesejado da lista de varredura. Esse recurso não se aplica aos canais designados como o Canal Selecionado. Siga o procedimento para excluir canais indesejados no rádio.

- 1 Quando o rádio estiver travado em um canal indesejado ou ocorrência, pressione o botão programado **Exclusão de Canal de Ocorrência** até ouvir um tom.
-
- 2 Solte o botão programado **Exclusão de Canal de Ocorrência**.
O canal indesejado é excluído.
-

7.7.4

Restaurar canais indesejados

Siga o procedimento para restaurar canais indesejados no rádio.

Execute uma das seguintes opções:

- Desligue o rádio e ligue-o novamente.
 - Altere o canal usando o botão **Seleto de canal**.
-

7.8

Varredura de Ponderação



A Varredura de Seleção fornece uma cobertura ampla em áreas nas quais há várias estações base transmitindo informações idênticas em diferentes canais analógicos.

O rádio percorre canais analógicos de várias estações base e executa um processo de votação para selecionar o sinal recebido mais forte. Depois que esse processo é realizado, o rádio recebe transmissões dessa estação base.

Durante uma varredura de seleção, o LED amarelo pisca.

Para responder a uma transmissão durante uma varredura de voto, consulte [Responder a Transmissões Durante a Varredura na página 52](#) .

7.9

Configurações de indicador de chamadas

Esse recurso permite configurar os tons de toques de ligações ou de mensagens de texto.

7.9.1

Selecionar um Tipo de Toque de Alerta



OBSERVAÇÃO:

O botão programado **Tipo de Toque de Alerta** é atribuído pelo revendedor ou administrador do sistema. Verifique com seu fornecedor ou administrador do sistema como seu rádio foi programado.

Você pode programar as chamadas de rádio para uma chamada de vibração predeterminada.

O rádio vibra uma vez se for um estilo de toque momentâneo. O rádio vibra repetidamente se for um estilo de toque repetitivo. Quando configurado para **Tocar e Vibrar**, o rádio toca uma determinada campanha sempre que existe uma entrada de transação de rádio (por exemplo, **Alerta de Chamada** ou **Mensagem**). Ele soa como um tom indicador positivo ou de chamada perdida.

Para rádios com baterias que oferecem suporte para o recurso de vibração e que são fixados a um clipe vibratório de cinto, as opções de **Tipo de Toque de Alerta** são **Silencioso**, **Tocar**, **Vibrar**, **Tocar e Vibrar**.

Para rádios com baterias que não oferecem suporte para o recurso de vibração e que não são fixados a um clipe vibratório de cinto, o **Tipo de Toque de Alerta** é automaticamente definido como **Tocar**. Se você pressionar o botão programado **Alarme de Tipo de Campanha**, um tom de tecla incorreta será emitido, indicando que as várias opções de **Alerta de Tipo de Campanha** estão desativadas.

Você pode selecionar um **Tipo de Toque de Alerta** ao realizar a ação a seguir.

- Pressione o botão programado **Alerta de Tipo de Campanha** para alternar entre o **Anúncio de Voz e Texto para Fala** e o comportamento do rádio para as seguintes opções.
 - Para **Silencioso**, **Anúncio de Voz e Texto para Fala**, é emitido apenas um **Tipo de Alerta do Toque Silencioso**.
 - Para **Apenas Toc**, **Anúncio de Voz ou Texto para Fala**, é emitido um **Alerta de Tipo de**

Campainha e o rádio reproduz um toque de campainha.

- Para Vibrar Apenas, Anúncio de Voz ou Texto para Fala, é emitido um **Alerta de Tipo de Campainha** e o rádio vibra.
- Para Tocar e Vibrar, Anúncio de Voz ou Texto para Fala, é emitido um **Alerta de Tipo de Campainha** e o rádio reproduz um toque de campainha e vibra.

7.9.2

Configurar Estilo de Vibração



OBSERVAÇÃO:

O botão programado **Estilo Vibração** é atribuído pelo revendedor ou administrador do sistema. Verifique com seu fornecedor ou administrador do sistema como seu rádio foi programado.

O Estilo de Vibração é ativado quando o Clipe Vibratório de Cinto é encaixado no rádio com uma bateria que oferece suporte para a função de vibração.

Você pode configurar o estilo de vibração realizando a ação a seguir.

- Pressione o botão programado **Estilo de Vibração** para alternar entre as opções curta, média e longa, de modo que o rádio vibre de acordo com elas. Anúncio de Voz ou Texto para Fala emite o **Estilo de Vibração**.

7.9.3

Escala de Volume do tom do alarme

O rádio pode ser programado para emitir um alerta contínuo quando uma chamada de rádio permanecer sem resposta. O volume do tom de alarme é aumentado automaticamente. Essa função é conhecida como Alerta progressivo.

7.10

Operação de Alerta de Chamada

A página Alerta de Chamada permite que você alerte um usuário de rádio específico para retornar sua chamada.

Esse recurso pode ser acessado por meio de um botão programado **Acesso de Um Toque**.

7.10.1

Responder a alertas de chamada

Ao receber um Alerta de chamada:

- Um tom repetitivo é emitido.
- O LED amarelo pisca.

Pressione o botão **PTT** em até quatro segundos do recebimento da página Alerta de Chamada para responder a uma Chamada Privada.

7.10.2

Criar Alertas de Chamada

Siga o procedimento para criar Alertas de Chamada no rádio.

- 1 Pressione o botão programado **Acesso com um toque**.

O LED verde acende.

- 2 Aguarde a confirmação.

Se a confirmação de Alerta de Chamada for recebida, um tom indicador positivo será emitido.

Se a confirmação de Alerta de Chamada não for recebida, um tom indicador negativo será emitido.

7.11

Modo Silencioso

O Modo silencioso fornece uma opção para silenciar todos os indicadores de áudio em seu rádio.

Quando o recurso Modo silencioso é iniciado, todos os indicadores de áudio são silenciados, exceto os recursos de maior prioridade, como operações de emergência.

Quando o Modo silencioso é encerrado, o rádio continua reproduzindo tons e transmissões de áudio em andamento.



INFORMAÇÕES:

Você só pode ativar com o rádio voltado para baixo ou Man Down um de cada vez. Os dois recursos não podem ser ativados simultaneamente.

7.11.1

Ligar o Modo Silencioso

Siga o procedimento para ligar o Modo Silencioso.

Acesse esse recurso usando o botão programado **Modo Silencioso**.

Quando o Modo Silencioso está habilitado, ocorre o seguinte:

- Um Tom Indicador Positivo é emitido.
- A luz vermelha do LED pisca e permanece piscando até sair do Modo Silencioso.
- O rádio é silenciado.
- O Timer do Modo Silencioso começa a fazer a contagem regressiva do período de tempo em que está configurado.

7.11.2

Sair do Modo Silencioso

Esse recurso pode ser encerrado automaticamente quando o Timer do Modo Silencioso expira.

Execute uma das seguintes ações para sair do modo Silencioso manualmente:

- Pressione o botão programado **Modo Silencioso**.

- Pressione o botão **PTT** em qualquer entrada.

Quando o Modo Silencioso está desabilitado, ocorre o seguinte:

- Um Tom Indicador Negativo é emitido.
- O LED vermelho intermitente apaga.
- O rádio sai do modo silencioso e o estado do alto-falante é restaurado.
- Se o timer não tiver expirado, o timer do modo Silencioso é interrompido.



OBSERVAÇÃO:

O Modo Silencioso também é encerrado se o usuário transmite voz ou muda para um canal não programado.

7.12

Operação de emergência

Um Alarme de Emergência é usado para indicar uma situação crítica. Você pode iniciar uma Emergência a qualquer momento mesmo quando existe atividade no canal atual.

Seu revendedor pode configurar o tempo de pressionamento para o botão programado **Emergência**,

exceto para pressionamento longo que é semelhante a todos os outros botões:

Short Press

Entre 0,05 segundos e 0,75 segundos de duração.

Pressionamento Longo

Entre 1,00 segundo e 3,75 segundos de duração.

O botão **Emergência** é atribuído com a função Ativar/Desativar Emergência. Consulte seu revendedor para saber sobre a operação atribuída do botão **Emergência**.



OBSERVAÇÃO:

Se um pressionamento curto do botão **Emergência** inicia o modo de Emergência, um pressionamento longo do mesmo botão permite que o rádio saia do modo de Emergência.

Se um pressionamento longo do botão **Emergência** inicia o modo de Emergência, um pressionamento curto do mesmo botão permite que o rádio saia do modo de Emergência.

O rádio tem suporte para três alarmes de emergência:

- Alarme de Emergência
- Alarme de Emergência com Chamada
- Alarme de Emergência com Voz para acompanhar 



OBSERVAÇÃO:

Somente um dos Alarmes de emergência acima pode ser atribuído ao botão **Emergência** programado.

Além disso, cada alarme possui os seguintes tipos:

Normal

O rádio transmite um sinal de alarme e exibe indicadores de áudio e/ou visuais.

Silencioso

O rádio transmite um sinal de alarme sem indicadores de áudio ou visuais. O rádio recebe chamadas sem nenhum som no alto-falante, até que o período de transmissão programado do *microfone ativo* termina e/ou você pressiona o botão **PTT**.

Silencioso com voz

O rádio transmite um sinal de alarme sem nenhum indicador de áudio ou visual, mas permite que chamadas recebidas soem no alto-falante do rádio. Se o *microfone ativo* estiver ativado, as chamadas recebidas são ouvidas pelo alto-falante após o período de transmissão do *microfone ativo* terminar. Os indicadores aparecerão somente quando você pressionar o botão **PTT**.

7.12.1

Enviar Alarmes de Emergência

Esse recurso permite enviar um Alarme de Emergência, um sinal sem voz que aciona uma indicação de alerta em um grupo de rádios. O rádio não emite indicadores sonoros ou visuais durante o modo de Emergência quando está configurado no modo Silencioso.

Siga o procedimento para enviar Alarmes de Emergência no rádio.

- 1 Pressione o botão programado **Emergência Ativada**.

O LED verde acende.

**OBSERVAÇÃO:**

Se programado, o Tom de busca de emergência será emitido. Este sinal é silenciado quando o rádio transmite ou recebe voz, e para quando o rádio sai do modo Emergência. O tom de Procura de Emergência pode ser programado pelo CPS.

- 2 Aguarde a confirmação.

Se bem-sucedida:

- O tom de Emergência é emitido.
- O LED vermelho pisca.

Se não houver sucesso após todas as tentativas serem esgotadas:

- Um tom grave é emitido.

O rádio sai do modo de Alarme de Emergência.

7.12.2

Enviar Alarmes de Emergência com Chamada

Essa função permite enviar um Alarme de Emergência com Chamada para um grupo de rádios. Após a confirmação por um rádio no grupo, o grupo de rádios pode se comunicar através de um canal de Emergência programado.

Siga o procedimento para enviar Alarmes de Emergência com chamada no rádio.

1 Pressione o botão programado **Emergência Ativada**.

O LED verde acende.



OBSERVAÇÃO:

Se programado, o Tom de busca de emergência será emitido. Este sinal é silenciado quando o rádio transmite ou recebe voz, e para quando o rádio sai do modo Emergência. O tom de Busca de Emergência pode ser programado pelo revendedor ou administrador do sistema.

2 Aguarde a confirmação.

Se bem-sucedida:

- O tom de Emergência é emitido.
- O LED vermelho pisca.

3 Pressione o botão **PTT** para fazer a chamada.

O LED verde acende.

4 Execute uma das seguintes opções:

- Espere que o Tom de permissão para falar se encerre e fale claramente ao microfone, se habilitado.
-  Espere que a Campanha lateral do **PTT** se encerre e fale claramente ao microfone, se habilitado.

5 Solte o botão **PTT** para escutar.

6  Se a função Indicador de canal disponível estiver habilitada, você ouvirá um tom de alerta curto quando o rádio transmissor soltar o botão **PTT**, indicando que o canal está livre para você responder. Pressione o botão **PTT** para responder à chamada.

7 Para sair do modo de Emergência depois que a chamada terminar, pressione o botão **Emergência Desativada**.

Se você não pressionar o botão **Emergência Desativada** para sair do modo de Emergência, o LED piscará em vermelho e o rádio permanecerá no modo de Emergência.

7.12.3

Alarmes de Emergência com Voz a Seguir

Essa função permite enviar um Alarme de Emergência com Voz para Acompanhar para um grupo de rádios. O microfone do rádio é ativado automaticamente, permitindo que você se comunique com o grupo de rádios sem pressionar o botão **PTT**. Esse estado de microfone ativado também é conhecido como *microfone ativo*.

Se seu rádio tiver o Modo Ciclo de Emergência habilitado, as repetições do *microfone ativo* e do período de recepção são feitas por uma duração programada. Durante o Modo de Ciclo de Emergência, as chamadas recebidas serão emitidas pelo alto-falante do rádio.

Se você pressionar o botão **PTT** durante o período de recepção programado, ouvirá um tom de operação não permitida, indicando que você deve liberar o botão **PTT**. O rádio ignora o pressionamento do botão **PTT** e permanece no modo de Emergência.

Se você pressionar o botão **PTT** durante o estado de *microfone ativo* e continuar pressionando-o após o término da duração do estado de *microfone ativo*, o rádio continuará transmitindo até você soltar o botão **PTT**.

Se a solicitação de Alarme de Emergência falhar, o rádio não tentará enviar a solicitação novamente e entrará no estado de *microfone ativo* diretamente.



OBSERVAÇÃO:

Alguns acessórios podem não ser compatíveis com o *microfone ativo*. Obtenha mais informações com seu revendedor ou administrador do sistema.

7.12.4

Enviar Alarmes de Emergência com Voz para Acompanhar

- 1 Pressione o botão programado **Emergência Ativada**.

O LED verde acende.

- 2 Após a emissão de um tom de Emergência, fale claramente ao microfone.

O rádio interromperá automaticamente a transmissão quando:

- A duração de ciclo entre *microfone ativo* e chamadas recebidas expirará se o Modo de Ciclo de Emergência estiver habilitado.

- A duração do *microfone ativo* expirará se o Modo de Ciclo de Emergência estiver desabilitado.

O LED vermelho piscará. O rádio permanece no modo de Emergência.

7.12.5

Receber Alarmes de Emergência

Ao receber um Alarme de Emergência:

- Um tom é emitido.
- O LED vermelho piscará.



OBSERVAÇÃO:

O seu rádio confirma automaticamente o Alarme de Emergência (se ativado).

Para retornar à tela inicial, execute as seguintes ações:

a Pressione .

b Pressione  ou  para Sim.

c Pressione  para selecionar.

O rádio retorna à tela inicial e o visor mostra o ícone de Emergência.

7.12.6

Reiniciar o modo de emergência

Execute uma das seguintes ações:

- Altere o canal enquanto o rádio estiver no modo de emergência.



OBSERVAÇÃO:

Você pode reiniciar o modo de emergência apenas se habilitar o alarme de emergência no novo canal.

- Pressione o botão programado **Emergência ativada** durante o estado de iniciação/transmissão de emergência.

O rádio sai do modo de emergência e reinicia a emergência.

7.12.7

Sair do Modo de Emergência Após Enviar o Alarme de Emergência

Essa função é aplicável apenas para o rádio que está enviando o Alarme de Emergência.

O rádio sai do modo de Emergência quando:

- Uma confirmação é recebida (apenas para Alarme de Emergência).
- Todas as tentativas de enviar o alarme foram feitas.



OBSERVAÇÃO:

Se o rádio for desligado, ele sairá do modo de Emergência. O rádio não reiniciará o modo de Emergência automaticamente quando for ligado novamente.

Siga o procedimento para sair do modo de Emergência no rádio.

Pressione o botão programado **Emergência Desativada**.

7.13

Fazer Chamadas de 5 Tons

Siga o procedimento para fazer uma Chamada de 5 Tons:

- 1 Seleccione o canal de 5 Tons.
-

- 2 Pressione o botão **PTT** para ligar para o contato padrão.
-

- 3 Aguarde a confirmação.

Se bem-sucedida:

- Um tom indicador positivo é emitido.
- Espere que o Tom de permissão para falar se encerre e fale claramente ao microfone, se habilitado.

Se malsucedida:

- Um tom indicador negativo é emitido.
-

A chamada será encerrada quando não houver atividade de voz por um período predeterminado. Um tom é emitido.

7.13.1

Receber Chamadas de 5 Tons

Quando você recebe uma Chamada de 5 Tons:

- O LED verde pisca.
 - Um tom é emitido.
 - O rádio sai do estado mudo e recebe o som da chamada no alto-falante.
- 1 Pressione o botão **PTT** para responder à chamada.
O LED verde acende.
-
- 2 Espere que o Tom de permissão para falar se encerre e fale claramente ao microfone, se habilitado.
-
- 3 Solte o botão **PTT** para escutar.
A chamada será encerrada quando não houver atividade de voz por um período predeterminado.
Um tom é emitido.
-

7.13.2

Enviar um Alarme de Emergência de 5 Tons

Siga o procedimento para enviar um Alarme de Emergência:

- 1 Pressione o botão programado **Emergência Ativada**.

Você verá o seguinte:

- O LED verde acende.
- O tom de Emergência é emitido.

-
- 2 O rádio sai do modo de Alarme de Emergência.
-

7.13.3

Enviar um Alarme de Emergência de 5 Tons com Voz para Seguir

Siga o procedimento para enviar um Alarme de Emergência no rádio.

- 1 Pressione o botão programado **Emergência Ativada**.

Você verá o seguinte:

- O LED verde acende.

- O tom de Emergência é emitido.

2 Após a emissão de um tom de Emergência, fale claramente ao microfone.

O rádio automaticamente deixará de transmitir quando a duração de ciclo entre o *microfone ativo* e as chamadas recebidas expirar, se o modo Ciclo de Emergência estiver ativado.

O LED vermelho piscará. O rádio permanece no modo de Emergência.

3 Solte o botão **PTT** para escutar.

7.13.4

Receber um Alarme de Emergência de 5 Tons

Ao receber um Alarme de Emergência:

- Um tom é emitido.
- O LED vermelho piscará.



OBSERVAÇÃO:

O seu rádio confirma automaticamente o Alarme de Emergência (se ativado).

7.14

Privacidade

Se habilitado, esse recurso ajuda a impedir a intromissão de usuários não autorizados em um canal através do uso de uma solução de codificação baseada em software. As partes de sinalização e de identificação do usuário de uma transmissão não se misturam.

Seu rádio deve ter privacidade habilitada no canal para enviar uma transmissão com privacidade habilitada, apesar de não ser um requisito para receber uma transmissão. Enquanto estiver em um canal com privacidade habilitada, o rádio permanece capaz de receber transmissões claras ou decodificadas.

Alguns modelos de rádio podem não oferecer esse recurso de Privacidade, ou podem conter outra configuração. Obtenha mais informações com seu revendedor ou administrador do sistema.

O seu rádio é compatível com dois tipos de privacidade, mas somente um pode ser atribuído a ele. Eles são:

- Privacidade Básica

- Privacidade Avançada

Para decodificar uma chamada ou uma transmissão de dados com privacidade habilitada, seu rádio deverá ser programado para ter a mesma Chave de Privacidade para Privacidade Básica ou o mesmo Valor de Chave e ID de Chave para Privacidade Avançada que o rádio transmissor.

Se o rádio receber uma chamada embaralhada que seja diferente da Chave de Privacidade ou um Valor de Chave e ID de Chave diferentes, você também ouvirá uma transmissão de baixa qualidade para Privacidade Básica ou nada para Privacidade Avançada.

Em um canal com privacidade habilitada, seu rádio é capaz de receber chamadas não criptografadas ou decodificadas, dependendo de como o rádio está programado. Além disso, o rádio pode reproduzir um tom de aviso ou não, dependendo de como ele está programado.

O LED verde acende enquanto o rádio transmite e pisca rapidamente enquanto o rádio recebe uma transmissão habilitada para privacidade contínua.



OBSERVAÇÃO:

Esse recurso não é aplicável a canais de Banda Civil que estão na mesma frequência.

7.14.1

Ativar ou Desativar a Privacidade

Siga o procedimento para ativar ou desativar a privacidade no rádio.

Pressione o botão programado **Privacidade**.

7.15

Inibição de resposta

Esta função ajuda a impedir que o rádio responda qualquer transmissão recebida.



OBSERVAÇÃO:

Entre em contato com o seu revendedor para identificar como o rádio foi programado.

Se ativado, o rádio não gera nenhuma transmissão de saída em resposta a transmissões recebidas, como Verificação do rádio, Alerta de chamada, Desativar rádio, Monitor remoto, ARS (Automatic Registration Service, serviço de registro automático) e responder Mensagens privadas.

O rádio não pode receber chamadas privadas confirmadas quando esse recurso está habilitado. No entanto, o rádio é capaz de enviar manualmente uma transmissão.

7.15.1

Ligar e Desligar a Inibição de Resposta

Siga o procedimento para ativar ou desativar a Inibição de Resposta do rádio.

Pressione o botão programado **Inibição Resposta**.

Se bem-sucedida:

- Um tom indicador positivo é emitido.

Se malsucedida:

- Um tom indicador negativo é emitido.

7.16

Trabalhador Solitário

Essa função instrui que uma emergência seja gerada se não houver atividade do usuário, como o pressionamento de qualquer botão ou seleção de canais, por um tempo predefinido.

Se não ocorrer nenhuma atividade do usuário por um tempo programado, o rádio o avisará antecipadamente por meio de um indicador de áudio quando o contador de inatividade expirar.

Se você não confirmar antes que o contador predefinido expire, o rádio iniciará um Alarme de Emergência.

Somente um dos Alarmes de Emergência a seguir é atribuído a esta função:

- Alarme de Emergência
- Alarme de Emergência com Chamada
- Alarme de Emergência com Voz a Seguir 

O rádio permanece no estado de emergência, permitindo o prosseguimento de mensagens de voz até que uma ação seja tomada. Consulte [Operação de emergência na página 57](#) para obter mais informações sobre maneiras de sair de Emergência.

**OBSERVAÇÃO:**

Obtenha mais informações com seu revendedor ou administrador do sistema.

7.17

Bloqueio de senha

Você pode definir uma senha para restringir o acesso ao seu rádio. Cada vez que você ligar o rádio, será necessário inserir a senha.

Seu rádio aceita a entrada de uma senha de quatro dígitos.

O rádio não consegue receber chamadas no estado bloqueado.

7.17.1

Acessar o rádio usando senhas

Ligue o rádio.

- 1 Insira uma senha de quatro dígitos.
 - a Para inserir o primeiro dígito da senha, use o **botão Seletor de canais**.
 - b Para inserir cada dígito de três dígitos restantes da senha, pressione o Botão Lateral 1 ou 2.

- 2 O rádio verificará automaticamente a validade da senha quando você inserir o último dígito da senha.

Se você inserir a senha corretamente, o rádio será ligado.

Se você inserir a senha errada após a primeira e a segunda tentativa, o rádio mostrará as seguintes indicações:

- Um tom contínuo é emitido.

Repita [etapa 1](#).

Se você inserir a senha errada após a terceira tentativa, o rádio mostrará as seguintes indicações:

- Um tom é emitido.
- O LED amarelo piscará duas vezes.
- O rádio entrará no estado bloqueado por 15 minutos.

Aguarde o temporizador de estado bloqueado de 15 minutos para concluir e, em seguida, repita [etapa 1](#).



OBSERVAÇÃO:

Se você desligar e ligar o rádio novamente, o temporizador de 15 minutos será reiniciado.

7.17.2

Desbloquear Rádios Bloqueados

O rádio não consegue receber chamadas no estado bloqueado. Siga o procedimento para desbloquear o rádio bloqueado.

Execute uma das seguintes opções:

- Se o rádio estiver ligado, aguarde 15 minutos e repita as etapas em [Acessar o rádio usando senhas na página 68](#) para acessar o rádio.

- Se o rádio estiver desligado, ligue o rádio. O rádio reinicia o contador de 15 minutos para o estado bloqueado. Um tom é emitido. O LED amarelo piscará duas vezes. Aguarde 15 minutos e repita as etapas em [Acessar o rádio usando senhas na página 68](#) para acessar o rádio.

7.18

Sistema de transponder de intervalo automático

O ARTS (Auto-Range Transponder System, Sistema de Transponder de intervalo automático) é um recurso analógico projetado apenas para informar quando o rádio está fora do alcance de outros rádios equipados com ARTS.

Os rádios equipados com ARTS transmitem ou recebem sinais periodicamente para confirmar que estão dentro do alcance um do outro.

O rádio fornece as seguintes indicações de estados:

Primeiro alerta

Um tom é emitido.

Alerta de ARTS dentro do alcance

É emitido um som, se programado.

Alerta de ARTS fora de alcance

Um tom é emitido. O LED vermelho piscará rapidamente.



OBSERVAÇÃO:

Obtenha mais informações com seu revendedor ou administrador do sistema.

7.19

Programação Over-the-Air

O revendedor pode atualizar remotamente o seu rádio via Programação Pelo Ar (OTAP) sem conexão física. Além disso, alguns ajustes podem também ser configurados via OTAP.

Quando o rádio passa por OTAP, o LED verde pisca.

Quando o rádio receber dados de volume alto:

- O canal ficará ocupado.
- Um tom negativo será emitido se você pressionar o botão **PTT**.

Quando a atualização de programação estiver concluída, um tom será emitido e o rádio será reiniciado (será desligado e ligado novamente).

Se a atualização de programação não for bem-sucedida, você ouvirá um tom e o LED vermelho piscará uma vez.



OBSERVAÇÃO:

Se a atualização de programação não for bem-sucedida, as indicações de falha na atualização do software aparecerão toda vez que você ligar o rádio. Entre em contato com o revendedor para reprogramar o rádio com o software mais recente para eliminar as indicações de falha na atualização do software.

7.20

Operação Wi-Fi

Esse recurso permite configurar e se conectar a uma rede Wi-Fi. O Wi-Fi suporta atualizações de firmware do rádio, codeplug e recursos, como pacotes de idiomas e anúncio de voz.



OBSERVAÇÃO:

Esse recurso é aplicável a DEP 550e somente.

Wi-Fi® é uma marca registrada da Wi-Fi Alliance®.

Seu rádio é compatível com redes Wi-Fi WEP/WPA/WPA2 Pessoal e WPA/WPA2 Comercial.

Rede Wi-Fi WEP/WPA/WPA2 Pessoal

Usa autenticação com base em chave pré-compartilhada (pessoal).

A chave pré-compartilhada pode ser inserida usando-se o menu ou o CPS/RM.

Rede Wi-Fi WPA/WPA2 Comercial

Usa autenticação com base em certificado.

Seu rádio deve ser pré-configurado com um certificado.



OBSERVAÇÃO:

Consulte seu revendedor ou administrador do sistema para se informar sobre a conexão via rede Wi-Fi WPA/WPA2 Comercial.

O botão programado **Wi-Fi Ligado ou Desligado** é atribuído pelo revendedor ou administrador do sistema. Verifique como seu rádio foi programado com o fornecedor ou o administrador do sistema.

Anúncios de voz para o botão programado **Ativar ou desativar Wi-Fi** podem ser personalizados pelo CPS de acordo com os requisitos do usuário. Obtenha mais informações com seu revendedor ou administrador do sistema.

7.20.1

Ligar ou Desligar o Wi-Fi

Pressione o botão programado **Wi-Fi ligado ou desligado**. A Notificação de Voz funciona ao Ativar ou Desativar o Wi-Fi.

7.20.2

Conectar-se a um ponto de acesso de rede

Quando você ativar o Wi-Fi, o rádio lê e conecta-se a um ponto de acesso de rede.

**OBSERVAÇÃO:**

O botão programado **Consulta do Status do Wi-Fi** é atribuído pelo revendedor ou administrador do sistema. Anúncios de voz para o botão **Consulta de Status do Wi-Fi** programado podem ser personalizados de acordo com os requisitos do usuário por meio do CPS. Verifique com seu fornecedor ou administrador do sistema como seu rádio foi programado.

Os pontos de acesso à rede Wi-Fi WPA Comercial são pré-configurados. Verifique com seu fornecedor ou administrador do sistema como seu rádio foi programado.

Pressione o botão programado **Consulta de Status do Wi-Fi** para consultar o status da conexão usando o Anúncio de voz.

O Anúncio de Voz funciona com o Wi-Fi Desligado, com o Wi-Fi Ligado, mas sem conexão ou com o Wi-Fi Desligado com conexão.

Serviços Públicos

Este capítulo explica as operações dos utilitários disponíveis no rádio.

8.1

Níveis de silenciador

É possível ajustar o nível do silenciador para filtrar chamadas indesejadas com baixo sinal ou canais com ruído de fundo mais alto do que o normal.

Normal

Essa é a configuração padrão.

Rígido

Rígido filtra chamadas indesejadas e/ou ruído de fundo. No entanto, chamadas de locais remotos também podem ser filtradas.

8.1.1

Configurar os níveis do silenciador

Siga o procedimento para configurar os níveis de silenciador no rádio.

Pressione o botão programado **Rígido**.

Um dos seguintes tons é emitido:

Tom indicador positivo

Rádio está operando no modo de silenciador rígido.

Tom indicador negativo

Rádio está operando no modo de silenciador normal.

8.2

Níveis de Energia

Você pode personalizar a configuração de energia do rádio para alta ou baixa em cada canal.

Alto

Alta permite a comunicação com rádios localizados a uma distância considerável de você.

Low

Baixa permite a comunicação com rádios mais próximos.

8.2.1

Configuração de níveis de energia

Siga o procedimento para configurar os níveis de energia no rádio.

Pressione o botão programado **Nível de potência**.

Se bem-sucedida:

- Um Tom indicador positivo é emitido.
- O rádio transmite com baixa potência.

Se malsucedida:

- Um Tom indicador negativo é emitido.
- O rádio transmite com alta potência.

8.3

Transmissão operada por voz

A função de Transmissão Operada por Voz (VOX) permite que você inicie uma chamada habilitada por voz sem o uso das mãos em um canal programado. O rádio transmite automaticamente, por um período programado, sempre que o microfone do acessório habilitado para VOX detecta voz.



OBSERVAÇÃO:

Esse recurso não se aplica a canais de Banda Civil que estão na mesma frequência.

É possível ativar ou desativar a função VOX através de um dos seguintes procedimentos:

- Desligue o rádio e ligue-o novamente para ativar a função VOX.
- Altere o canal pelo botão **Seletor de canal** para ativar o VOX.
- Ative ou desative o VOX por meio do botão programado **VOX**.
- Pressione o botão **PTT** durante a operação do rádio para desativar o VOX.



OBSERVAÇÃO:

Ativar ou desativar essa função limita-se a rádios com essa função habilitada. Obtenha mais informações com seu revendedor ou administrador do sistema.

8.3.1

Ativar ou Desativar Transmissão Operada por Voz

Siga o procedimento para ligar ou desligar o VOX no rádio.

Pressione o botão **VOX** programado para ativar ou desativar a função.



OBSERVAÇÃO:

Se o Tom Permitir Falar estiver habilitado, use uma palavra para iniciar a chamada. Espere que o Tom Permitir Falar termine antes de falar claramente ao microfone. Consulte [Ativar ou Desativar Tom Permitir Falar](#) para obter mais informações.

8.4

Ativar ou Desativar os Tons/Alertas do Rádio

Se necessário, você pode habilitar e desabilitar todos os tons e alertas de rádio, exceto o tom de alerta de Emergência de entrada. Siga o procedimento para ativar ou desativar tons e alertas no rádio.

Pressione o botão programado **Todos os tons/alertas**.

Se bem-sucedida:

- Um Tom Indicador Positivo é emitido.
- Todos os tons e alertas são ativados.

Se malsucedida:

- Um Tom Indicador Negativo é emitido.
- Todos os tons e alertas são desativados.

8.5

Ativar ou desativar o Áudio inteligente

Seu rádio ajusta automaticamente o volume de áudio para superar o ruído de fundo atual no ambiente, inclusive de todas as fontes de ruído estacionárias ou não estacionárias. Essa função é somente para recepção e não afeta o áudio da transmissão. Siga o procedimento para ativar ou desativar o **Áudio inteligente** do rádio.

Pressione o botão programado **Áudio inteligente**.

8.6

Ativar ou Desativar o Supressor de Feedback Acústico

O recurso permite que o usuário minimize o feedback acústico em chamadas recebidas. Siga o procedimento para ativar ou desativar o Supressor de Feedback Acústico no rádio.

Pressione o botão programado **Supressor AF**.

Um dos seguintes tons é emitido:

Tom Indicador Positivo

O AFS (Acoustic Feedback Suppressor, supressor de feedback acústico) está ativado.

Tom Indicador Negativo

O Supressor de Feedback Acústico não está ativado.

Lista de acessórios autorizados

A Motorola Solutions fornece uma lista de acessórios para melhorar a produtividade do seu rádio.

Acima 2 : Antena

Número da peça	Descrição
PMAD4116_	Antena Helicoidal VHF, 144 a 165 MHz
PMAD4117_	Antena Helicoidal VHF, 136 a 155 MHz
PMAD4118_	Antena Helicoidal VHF, 152 a 174 MHz
PMAD4119_	Antena VHF curta com seção adaptadora, 136 a 148 MHz
PMAD4120_	Antena VHF curta com seção adaptadora, 146 a 160 MHz
PMAD4121_	Antena VHF curta com seção adaptadora, 160 a 174 MHz

Número da peça	Descrição
PMAD4133_	Antena VHF curta com seção adaptadora, 360 a 400 MHz
PMAD4136_	Antena VHF curta com seção adaptadora, 360 a 380 MHz
PMAD4139_	Antena Whip VHF, 350 a 400 MHz
PMAE4069_	Antena UHF curta com seção adaptadora, 400 a 450 MHz
PMAE4070_	Antena UHF curta com seção adaptadora, 440 a 490 MHz
PMAE4071_	Antena UHF curta com seção adaptadora, 470 a 527 MHz
PMAE4079_	Antena Whip Slim UHF, 400 a 527 MHz

Acima 3 : Baterias

Número da peça	Descrição
PMNN4415_	Bateria IP56 Core NiMH, 1400 mAh

Número da peça	Descrição
PMNN4416_	Bateria IP56 Core Slim de íons de lítio, 1600 mAh
PMNN4417_	Bateria IP56 IMPRES Slim de íons de lítio, 1600 mAh
PMNN4418_	Bateria IMPRES IP56 de íons de lítio sem FM, 2250 mAh
PMNN4435_R	Bateria IP67 submersível Li-Mn, 1400 mAh, para baixa temperatura (-30 °C)
PMNN4463_	Bateria IP57 de íons de lítio, 2050 mAh
PMNN4488_	Bateria IMPRES IP68 de íons de lítio, 3000 mAh, para clipe vibratório de cinto
PMNN4490_ ⁵	Bateria IMPRES IP68 de íons de lítio, 2900 mAh, TIA4950 HAZLOC
PMNN4491_	Bateria IMPRES IP68 Core Slim de íons de lítio, 2100 mAh

⁵ Aplicável a DEP 570e e DEP 550e apenas.

Número da peça	Descrição
PMNN4493_	Bateria IMPRES IP68 de íons de lítio, 3000 mAh, baixa tensão
PMNN4543_	Bateria IP68 Core de íons de lítio, 2450 mAh
PMNN4544_	Bateria IMPRES IP68 de íons de lítio, 2450 mAh

Acima 4 : Dispositivos para transporte

Número da peça	Descrição
PMLN4651_	Clipe para cinto de 5 cm (2 pol.) de largura
PMLN5610_	Alça giratória de cinto de couro para substituição de 6,4 cm (2,5 pol.)
PMLN5611_	Alça giratória de cinto de couro para substituição de 7,6 cm (3 pol.)

Número da peça	Descrição
PMLN5863_	Estojo de couro rígido com alça de cinto fixa de 7,6 cm (3 pol.) para rádio com teclado limitado
PMLN5865_	Estojo de couro rígido com alça de cinto giratória de 7,6 cm (3 pol.) para rádio com teclado limitado
PMLN5867_	Estojo de couro rígido com alça de cinto giratória de 6,4 cm (2,5 pol.) para rádio com teclado limitado
PMLN5869_	Estojo de Náilon com alça de cinto fixa de 7,6 cm (3 pol.) para rádio com teclado limitado
PMLN7008_	Clipe para cinto de 6,4 cm (2,5 pol.) de largura
PMLN7296_	Clipe vibratório para cinto de 6,4 cm (2,5 pol.) de largura
RLN6486_	Alça do rádio em couro
RLN6487_	Alça do rádio em couro, tamanho XL

Número da peça	Descrição
RLN6488_	Alça do rádio em couro antioscilação

Acima 5 : Carregadores

Número da peça	Descrição
HKVN4036_	Chave de licença para gerenciamento de frota de bateria IMPRES
NNTN7392_	Leitor de bateria IMPRES
NNTN7616_	Carregador veicular IMPRES
NNTN7677_	Unidade de interface de carregador para várias unidades para gerenciamento de frota de bateria IMPRES
NLN7967_	Suporte de montagem em parede para Carregador para várias unidades IMPRES

Número da peça	Descrição
NNTN8045_	Unidade de interface de carregador para uma unidade para gerenciamento de frota de bateria IMPRES
NNTN8224_	Carregador padrão para uma unidade com fonte de alimentação, PRC linear
NNTN8225_	Carregador para uma unidade, tomada da Argentina
NNTN8226_	Carregador padrão para uma unidade com fonte de alimentação, linear, tomada dos Estados Unidos 110 V CA
NNTN8273_	Carregador para uma unidade, tomada da Europa
NNTN8275_	Carregador padrão para uma unidade com fonte de alimentação chaveada, 21 W, América do Norte/América Latina

Número da peça	Descrição
NNTN8280_	Base do carregador para uma unidade, com fonte de alimentação, tomada do Brasil
NNTN8525_	Carregador para viagens, carga rápida com adaptador para carregador veicular com tensão regulada, base de carregador personalizada, suporte de montagem e cabo espiral
WPLN4211_	Carregador para várias unidades IMPRES, somente a base
WPLN4213_	Carregador para várias unidades IMPRES, tomada da Europa
WPLN4214_	Carregador para várias unidades IMPRES, tomada do Reino Unido
WPLN4216_	Carregador para várias unidades IMPRES, tomada da Argentina
WPLN4218_	Carregador para várias unidades IMPRES com visor, somente a base

Número da peça	Descrição
WPLN4220_	Carregador para várias unidades IMPRES com visor, tomada da Europa
WPLN4221_	Carregador para várias unidades IMPRES com visor, tomada do Reino Unido
WPLN4223_	Carregador para várias unidades IMPRES com visor, tomada da Argentina
WPLN4226_	Carregador para uma unidade IMPRES, somente a base
WPLN4232_	Carregador para uma unidade IMPRES com fonte de alimentação chaveada
WPLN4234_	Carregador para uma unidade IMPRES, tomada da Europa
WPLN4236_	Carregador para uma unidade IMPRES, tomada da Argentina

Número da peça	Descrição
WPLN4253_	Carregador para uma unidade IMPRES SMPS (América do Norte/ América Latina)
WPLN4255_	Carregador para uma unidade IMPRES
WPLN4256_	Carregador para uma unidade IMPRES
WPLN4281_	Carregador para uma unidade IMPRES, tomada do Brasil

Acima 6 : Fones intra-auriculares e fones de ouvido

Número da peça	Descrição
AARLN4885_	Fones intra-auriculares com cabo espiral para microfone com alto-falante remoto
PMLN4620_	Fone de ouvido somente receptor D-Shell (tamanho único) para microfone com alto-falante remoto

Número da peça	Descrição
PMLN5727_	Fone de ouvido com microfone integrado/PTT giratório, Mag One
PMLN5732_	Fone de ouvido com haste de microfone, Mag One
PMLN5733_	Fones intra-auriculares com microfone integrado/PTT, Mag One
PMLN6757_	Ajustável em D com microfone integrado e PTT
PMLN7396_	Fone de ouvido ajustável somente receptor com microfone com alto-falante remoto
PMLN7560_	Fone de ouvido somente receptor com tubo translúcido
RLN4941_	Fone de ouvido somente receptor com tubo translúcido e protetor auricular para microfone com alto-falante remoto
RLN6511_	Protetores auditivos transparentes EP7 pequenos [Sonic Defenders],

Número da peça	Descrição
	ultraprotetores, redução de ruído de 28 dB
RLN6512_	Protetores auditivos transparentes EP7 médios [Sonic Defenders], ultraprotetores, redução de ruído de 28 dB
RLN6513_	Protetores auditivos transparentes EP7 grandes [Sonic Defenders], ultraprotetores, redução de ruído de 28 dB
WADN4190_	Fone de ouvido somente receptor flexível para microfone com alto-falante remoto

Acima 7 : Headsets e acessórios

Número da peça	Descrição
PMLN5731_	Headset reforçado com cancelamento de ruído e PTT embutido

Número da peça	Descrição
PMLN6635_	Headset leve usado sobre a cabeça, uniauricular com PTT embutido e microfone com haste
PMLN6759_	Transdutor de tãmpora
PMLN6760_	Headset fino e resistente de última geração usado atrás da cabeça
PMLN6761_	Headset Breeze, Mag One
PMLN6763_	Headset fino e resistente de última geração usado atrás da cabeça TIA 4950
PMLN7464_	Headset fino e resistente usado sobre a cabeça
PMLN7465_	Headset/TIA fino e resistente usado sobre a cabeça
RLN6490_	Headset XBT sem fio e resistente usado atrás do pescoço, não preso
RLN6491_	Headset XBT sem fio resistente usado sobre a cabeça, não preso

Acima 8 : Microfones com alto-falante remoto

Número da peça	Descrição
PMMN4071_	Microfone grande com alto-falante remoto IMPRES e cancelamento de ruído, com conector de 3,5 mm
PMMN4073_	Microfone pequeno com alto-falante remoto IMPRES e conector de 3,5 mm
PMMN4075_	Microfone com alto-falante remoto pequeno, sem emergência, IP57
PMMN4076_	Microfone pequeno com alto-falante remoto e conector de 3,5 mm
PMMN4108_	Microfone com alto-falante remoto IMPRES Windporting, IP67

Acima 9 : Acessórios de vigilância

Número da peça	Descrição
PMLN6754_	Kit de vigilância de 3 fios com adaptador de desconexão rápida e tubo acústico transparente, preto
PMLN6755_	Kit de vigilância de 3 fios com adaptador de desconexão rápida e tubo acústico transparente, bege
PMLN7269_	Kit de vigilância de 2 fios com adaptador de desconexão rápida e tubo acústico transparente, preto
PMLN7270_	Kit de vigilância de 2 fios com adaptador de desconexão rápida e tubo acústico transparente, bege

Acima 10 : Sem fio

Número da peça	Descrição
NNTN8125_	Kit de acessórios sem fio não presos, fone de ouvido sem fio

Número da peça	Descrição
	para Operations Critical Wireless, par padrão, cabo de 30 cm (12 pol.)
NNTN8189_	Kit de acessórios Bluetooth sem fio não presos, fone de ouvido sem fio para Operations Critical Wireless, cabo de 30 cm (12 pol.), sem carregador
NTN2572_	Fone de ouvido com cabo de 30 cm (12 pol.) para uso com POD Bluetooth
PMLN7052_	Kit de vigilância de 1 fio para Operations Critical Wireless com tubo translúcido
NNTN8295_	Fones intra-auriculares para Operations Critical Wireless, não preso, com cabo de 116 cm (45,7 pol.)
NNTN8294_	Fones intra-auriculares para Operations Critical Wireless, não preso, com cabo de 29 cm (11,4 pol.)

Número da peça	Descrição
PMLN6462_	Kit de acessórios sem fio, não presos
PMLN7696_	Kit de fone de ouvido completamente discreto
NNTN8385_	Adaptador sem fio em Y com cordão e gancho de retenção para kit completamente discreto
NNTN8296_	Kit de fone de ouvido discreto sem fio, inclui dois conjuntos de fones intra-auriculares com 2 fios (1 preto e 1 branco) e com 1 fio (preto) e um adaptador de 3,5 mm para conectar a qualquer headphone pronto para uso
RLN6502_	Kit de acessórios Bluetooth para a Argentina
RLN6503_	Kit de acessórios Bluetooth com tomada da Europa
RLN6504_	Kit de acessórios Bluetooth para o Brasil

Número da peça	Descrição
RLN6550_	Fone de ouvido giratório com microfone integrado, kit de acessórios Pod Bluetooth, pacote de 3
RLN6556_	Fone de ouvido flexível com microfone com haste, Pod Bluetooth e base de carregamento
PMLN7181_	Kit de acessórios Bluetooth MOTOTRBO, fone de ouvido ajustável com fonte de alimentação para a América do Norte
PMLN7203_	Fone de ouvido giratório ajustável com microfone com haste, kit de acessórios Pod Bluetooth, pacotes múltiplos, pacote de 3

Acima 11 : Acessórios diversos

Número da peça	Descrição
HLN6602_	Colete para transporte universal

Número da peça	Descrição
HLN9985_	Bolsa à prova d'água com cinto grande para transporte
NTN5243_	Cinto de Náilon ajustável para transporte, preto (acoplado na argola em D do estojo para transporte)
RLN4295_	Clipe pequeno, cinto de ombreira
RLN4570_	Colete de transporte desmontável
RLN4815_	Estojo utilitário para rádio universal, Fanny Pack
1505596Z02	Cinto de substituição para RLN4570_ e HLN6602_
4280384F89	Rádio universal, cinto de extensão
4200865599	Cinto amplo de couro, 4,5 cm (1,75 pol.)
0104058J40	Tampa protetora de poeira

Garantia de baterias e carregadores

Garantia de fabricação

Esta garantia cobre defeitos de fabricação em casos de utilização e manutenção normais.

Todas as baterias MOTOTRBO	24 meses
Carregadores IMPRES (uma unidade e multiunidades, sem visor)	24 meses
Carregadores IMPRES (multiunidades com visor)	12 meses

Garantia de capacidade

A garantia de capacidade garante 80% da capacidade nominal durante o prazo da garantia.

Baterias de NiMH (Nickel Metal-Hydride, níquel-hidreto metálico) ou Li-Ion (Lithium-Ion, íon de lítio)	12 meses
Baterias IMPRES, quando usadas exclusivamente com carregadores IMPRES	18 meses

Garantia limitada

PRODUTOS DE COMUNICAÇÃO MOTOROLA SOLUTIONS

I. O QUE ESTA GARANTIA ABRANGE E QUAL É A SUA DURAÇÃO:

A Motorola Solutions, Inc. ("Motorola Solutions") garante os produtos de comunicação fabricados pela Motorola Solutions descritos abaixo ("Produto") contra defeitos de material e fabricação em condições de uso e manutenção normais por um período de tempo a partir da data da compra, conforme cronograma a seguir:

Rádios portáteis	Dois (2) anos
Acessórios do produto (exceto baterias e carregadores)	Um (1) ano

A Motorola Solutions, a seu critério, consertará o Produto (com peças novas ou reconcondicionadas), substituirá o Produto (com peças novas ou reconcondicionadas) ou reembolsará o valor da compra do Produto durante o período de garantia, sem nenhum custo adicional, desde que seja retornado de acordo com os termos da garantia. As peças ou placas substituídas são garantidas pelo período restante da garantia original aplicável. Todas as peças substituídas do Produto se tornarão propriedade da Motorola Solutions.

Esta garantia limitada expressa é estendida pela Motorola Solutions somente ao comprador usuário final original e não pode ser cedida ou transferida para terceiros. Esta é a garantia completa do Produto fabricado pela Motorola Solutions. A Motorola Solutions não assume obrigações ou responsabilidade por adições ou modificações desta garantia, a menos que sejam feitas por escrito e assinadas por um funcionário da Motorola Solutions.

A menos que seja feito um acordo separado entre a Motorola Solutions e o comprador usuário final original, a Motorola Solutions não garante a instalação, a manutenção ou a assistência técnica do Produto.

A Motorola Solutions não pode ser responsabilizada, de nenhum modo, por equipamentos auxiliares não fornecidos pela Motorola Solutions que sejam fixados ou utilizados

com o Produto, nem pela operação do Produto com equipamentos auxiliares. Todos esses equipamentos estão expressamente excluídos desta garantia. Como cada sistema que pode utilizar o Produto é único, a Motorola Solutions não se responsabiliza pelo alcance, cobertura ou operação do sistema como um todo nesta garantia.

II. DISPOSIÇÕES GERAIS

Esta garantia estabelece toda a extensão das responsabilidades da Motorola Solutions com relação ao Produto. O reparo, a substituição ou o reembolso do preço de compra, a critério da Motorola Solutions, são as únicas formas de indenização. ESTA GARANTIA É CONCEDIDA NO LUGAR DE OUTRAS GARANTIAS EXPRESSAS, GARANTIAS IMPLÍCITAS, INCLUINDO, SEM LIMITAÇÃO, AS GARANTIAS IMPLÍCITAS DE COMERCIALIZAÇÃO E DE ADEQUAÇÃO A UM PROPÓSITO ESPECÍFICO, SÃO LIMITADAS À DURAÇÃO DESTA GARANTIA LIMITADA. EM HIPÓTESE ALGUMA A MOTOROLA SOLUTIONS SERÁ RESPONSABILIZADA POR DANOS QUE SUPEREM O PREÇO DA COMPRA DO PRODUTO PELA IMPOSSIBILIDADE DE USO, PERDA DE TEMPO, INCONVENIÊNCIA, PERDA COMERCIAL, LUCROS CESSANTES OU PERDA DE ECONOMIAS OU OUTROS DANOS INCIDENTAIS, ESPECIAIS OU

CONSEQUENCIAIS RESULTANTES DO USO OU DA INCAPACIDADE DE UTILIZAR ESTE PRODUTO, ATÉ O LIMITE QUE ESSES DANOS POSSAM SER ISENTOS POR LEI.

III. DIREITOS LEGAIS NOS ESTADOS:

ALGUNS ESTADOS NÃO PERMITEM A EXCLUSÃO OU LIMITAÇÃO DE DANOS INCIDENTAIS OU CONSEQUENCIAIS, OU A LIMITAÇÃO DA DURAÇÃO DE UMA GARANTIA IMPLÍCITA. PORTANTO, A LIMITAÇÃO OU EXCLUSÃO ACIMA PODE NÃO SER APLICÁVEL.

Esta garantia concede direitos legais específicos. Podem existir outros direitos que podem variar de estado para estado.

IV. COMO OBTER O SERVIÇO DE GARANTIA

Para obter o serviço de garantia, forneça o comprovante da compra, que mostra a data da compra e o número de série do item do Produto, e entregue ou envie o item do Produto a uma assistência técnica autorizada, com transporte e seguro pré-pagos. O serviço de garantia

será prestado pela Motorola Solutions por meio de um de seus centros de serviço de garantia autorizados. Para facilitar a obtenção do serviço de garantia, primeiro, você pode entrar em contato com a empresa que vendeu o Produto, como o revendedor ou o provedor de serviços de comunicação. Ou ligue para a Motorola Solutions pelo telefone 1-800-927-2744.

V. O QUE ESTA GARANTIA NÃO ABRANGE

- 1 Defeitos ou danos resultantes do uso do Produto de maneira diferente da forma normal e tradicional.
- 2 Defeitos ou danos resultantes de má utilização, acidentes, água ou negligência.
- 3 Defeitos ou danos resultantes de teste, funcionamento, manutenção, instalação, alteração, modificação ou ajuste inadequado.
- 4 Quebra ou danos às antenas, exceto se provocados diretamente por defeitos de fabricação do material.
- 5 Um Produto sujeito a modificações, desmontagens ou reparos não autorizados (incluindo, sem limitação, a adição ao Produto de equipamentos não fornecidos pela Motorola Solutions) que afetem de forma adversa o desempenho do Produto ou que interfiram na inspeção e nos testes normais de garantia da Motorola Solutions para averiguação de qualquer reivindicação de garantia.
- 6 Um Produto cujo número de série tenha sido removido ou esteja ilegível.
- 7 Baterias recarregáveis se:
 - algum dos lacres do compartimento das células estiver quebrado ou com sinais de adulteração.
 - o defeito ou dano tiver sido provocado pelo carregamento ou uso da bateria em equipamentos ou serviços diferentes daqueles para os quais o Produto é especificado.
- 8 Custos de frete para o estabelecimento de assistência técnica.
- 9 Um Produto que, em função de alterações ilegais ou não autorizadas do software/firmware, não funcione de acordo com as especificações publicadas pela Motorola Solutions ou pela etiqueta de certificação da FCC para o Produto no momento em que foi inicialmente distribuído pela Motorola Solutions.
- 10 Arranhões ou outros danos estéticos às superfícies do Produto que não afetem sua operação.
- 11 Uso e desgaste normais.

VI. DISPOSIÇÕES SOBRE PATENTES E SOFTWARE

A Motorola Solutions defenderá, às suas próprias custas, qualquer ação legal impetrada contra o comprador usuário final, no caso de estar baseada em uma alegação de que o produto ou determinadas peças violem uma patente nos Estados Unidos, e a Motorola Solutions pagará os custos e danos finalmente conferidos ao comprador usuário final em qualquer dessas ações que sejam atribuíveis a qualquer alegação, mas cujo pagamento e defesa estejam condicionados ao seguinte:

- 1 A Motorola Solutions será notificada imediatamente, por escrito, pelo comprador sobre qualquer aviso de tais alegações,
- 2 A Motorola Solutions terá o controle absoluto da defesa dessa ação e de todas as negociações para a decisão ou acordo, e
- 3 Se o produto ou as peças se tornarem ou, na opinião da Motorola Solutions, tiver(em) a probabilidade de se tornar, objeto(s) de uma alegação de violação de patente dos Estados Unidos, o comprador permitirá que a Motorola Solutions, a seu critério e às suas custas, obtenha desse comprador o direito de continuar a usar o produto ou as peças, de substituir ou modificar o

mesmo para que ele não viole mais a patente ou de conceder ao comprador um crédito para o produto ou as peças, de acordo com a depreciação e aceite de sua devolução. A depreciação terá um valor igual por ano em relação à vida útil do produto ou das peças, conforme estabelecido pela Motorola Solutions.

A Motorola Solutions não se responsabiliza por nenhuma alegação de violação de patente que se baseie na combinação do produto ou peças fornecidas por este instrumento com software, instrumentos ou dispositivos não fornecidos pela Motorola Solutions e não se responsabiliza pelo uso de equipamento ou software auxiliar não fornecido pela Motorola Solutions que seja conectado ou usado com o produto. O texto acima declara a responsabilidade total da Motorola Solutions com respeito à violação de patentes pelo Produto ou por qualquer peça dele.

As leis dos Estados Unidos e de outros países garantem à Motorola Solutions determinados direitos exclusivos para softwares da Motorola Solutions protegidos por direitos autorais, como direitos exclusivos de reprodução em cópias e distribuição de cópias de tal software da Motorola Solutions. O software da Motorola Solutions pode ser utilizado somente no Produto no qual foi originalmente instalado e, nesse Produto, não pode ser substituído, copiado, distribuído, modificado de maneira alguma ou

utilizado para produzir nenhum item derivado. Nenhum outro uso, incluindo, sem limitação, alteração, modificação, reprodução, distribuição ou engenharia reversa desse software da Motorola Solutions, ou o exercício de direitos desse software Motorola Solutions é permitido. Nenhuma licença é concedida por implicação, preclusão ou, de outra forma, sob direitos de patente ou direitos autorais da Motorola Solutions.

VII. LEGISLAÇÃO VIGENTE

Esta garantia é regida pelas leis do estado de Illinois, EUA.

www.motorolasolutions.com/mototrbo

Motorola Solutions, Inc.
500 W Monroe Street
Chicago, IL 60661 U.S.A.

MOTOROLA, MOTO, MOTOROLA SOLUTIONS and the Stylized M Logo are trademarks or registered trademarks of Motorola Trademark Holdings, LLC and are used under license. All other trademarks are the property of their respective owners. © 2012 and 2022 Motorola Solutions, Inc. All rights reserved.

