

3.40.953135

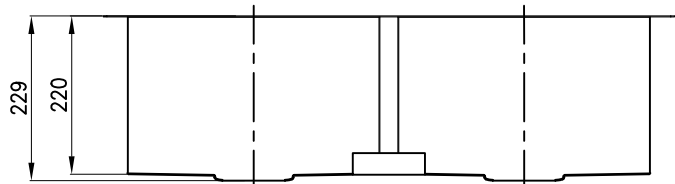

SECTION A-A

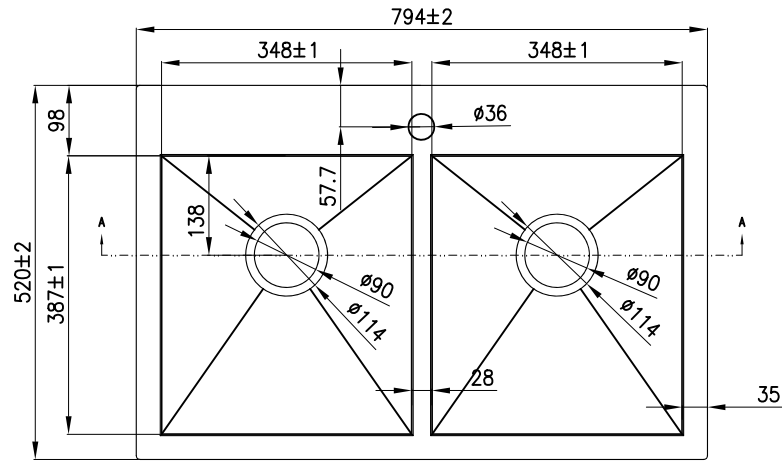
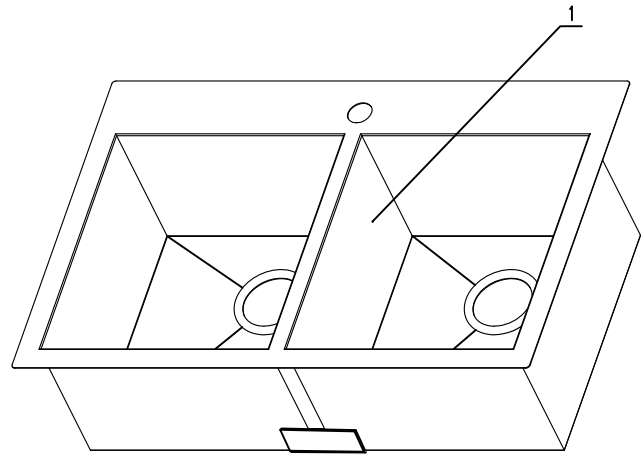

借(通)用件登记

旧底图总号

底图总号

签字

日期

技术要求

1. 打磨后表面无刮花、发纹等现象，圆角接合处要求自然圆滑，光泽一致；
2. 整体无扭曲变形、无掉焊
3. 盘面避光反射要一致，不能出现块状
4. 焊接交界处不能有缝隙、沙眼

1	3.30.953135	双盘盘体/953135/焊接组合/台上	1	794*520*229(直L)/等盘	
序号	代号	名称	数量	材料规格	备注
图号		双盘盘体/953135/打磨盘/台上	3.40.953135		
版次			图样标记	重量	表面积
材质					比例
公差					1:8
设计	梁高全	标准化	共 张 第 张		
校对		批准	794*520*229(直L)/等盘		
工艺			件高顺房功能五金公司		
审核		日期	2016-08-08		