

3.40.953125

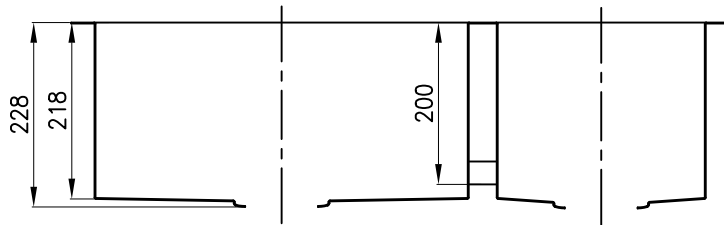
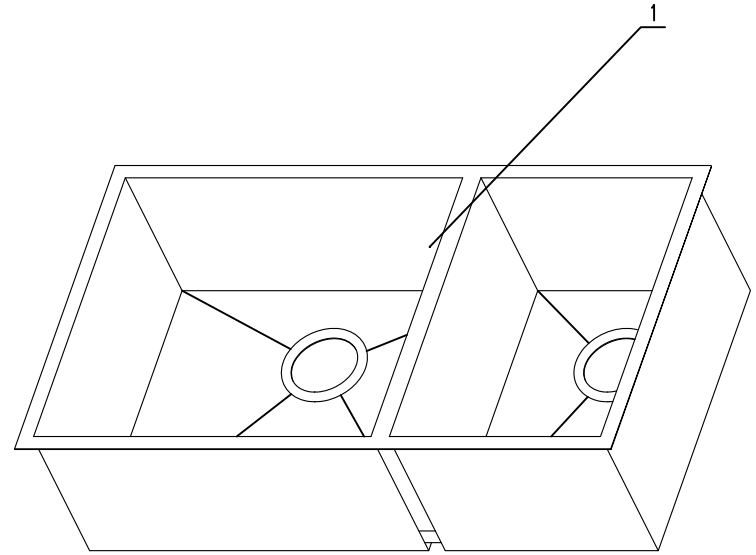
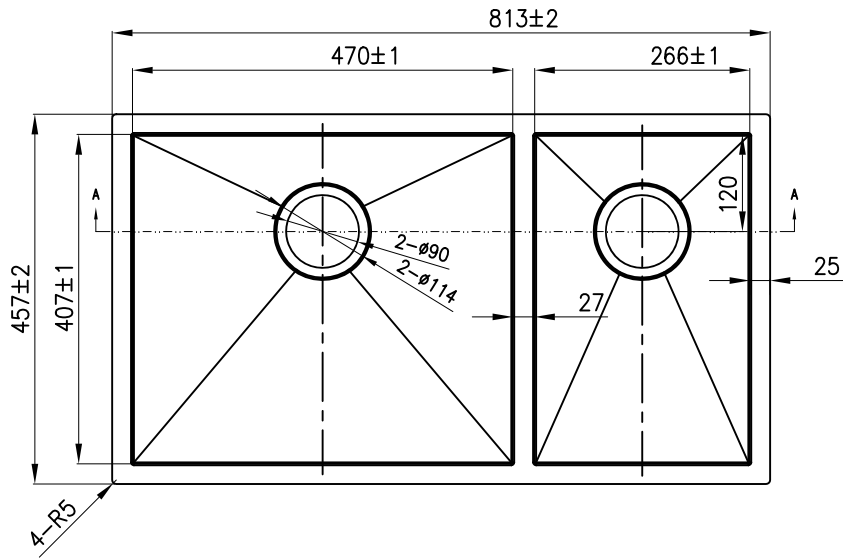

SECTION A-A

技术要求

- 1、打磨后表面无刮花、披峰等现象，圆角接合处要求自然顺滑，光泽一致
- 2、整体无扭曲变形、无掉焊
- 3、盘面透光反射要一致，不能出现块状
- 4、焊接交界处不能有缝隙、沙眼

借(通)用件登记

旧底图总号

底图总号

签字

日期

1	3.30.953125	双盘盘体/953125/焊接组合/台下	1	813*457*228(直)/子母盘	
序号	代号	名称	数量	材料规格	备注
图号		双盘盘体/953125/打磨盘/台下	3.40.953125		
版次			图样标记	重量	表面积
材质					比例
公差					1:8
设计	梁高全	标准化	813*457*228(直)/子母盘		
校对		批准			
工艺			共 张 第 张		
审核		日期	2016-04-24		
悍高厨房功能五金公司					