

3.40.953014

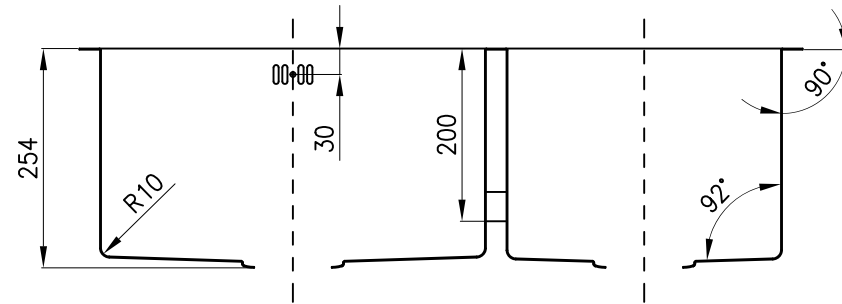
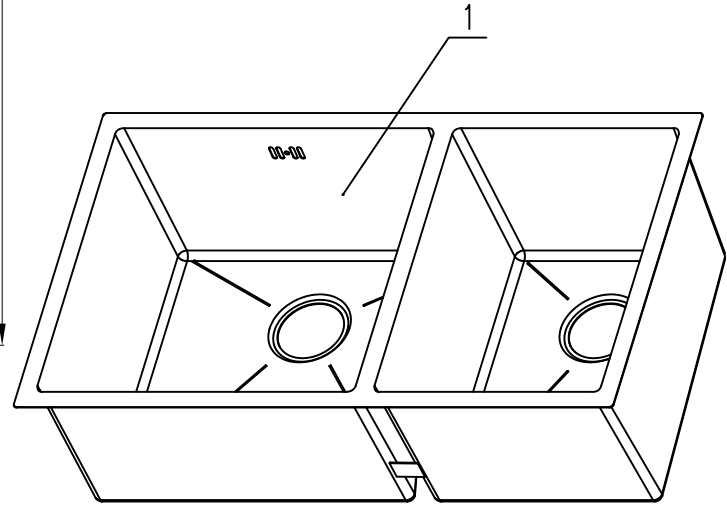
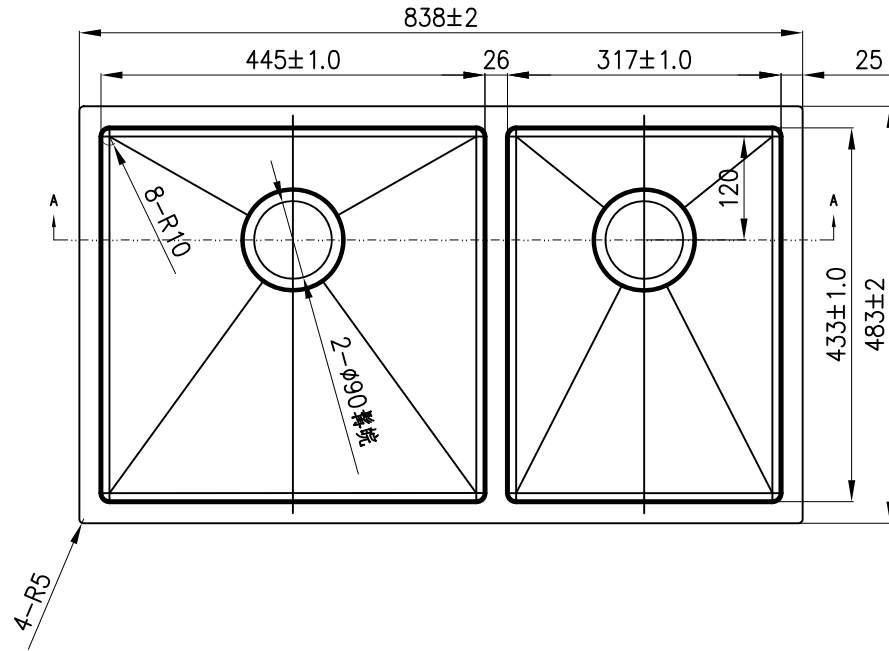

技术要求

1. 打磨后表面无刮花, 披锋等现象, 圆角接合处要求自然顺滑, 光泽一致;
2. 整体无扭曲变形、无掉焊
3. 材质为 δ 1.2mm不锈钢板。

借(通)用件登记

旧底图总号

底图总号

签字

日期

1	3.30.953014	双盘盘体/953014/焊接组合	1	838*483*254(R10)/子母盘	
序号	代号	名称	数量	材料规格	备注
图号		双盘盘体/953014/打磨盘	3.40.953014		
版次			图样标记	重量	表面积
材质					比例
公差					1:7
设计	张明敏	标准化	共 张 第 张		
校对		批准	838*483*254(R10)/子母盘		
工艺			件高顺房功能五金公司		
审核		日期	2014-05-16		