

3.40.953010

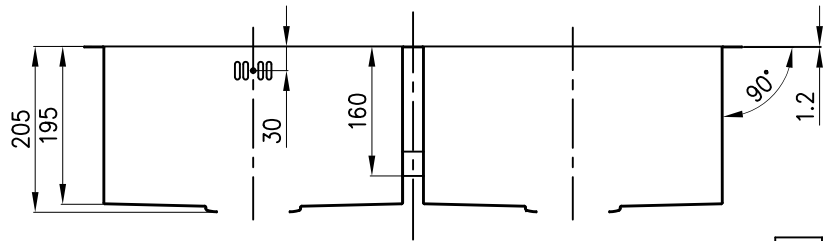
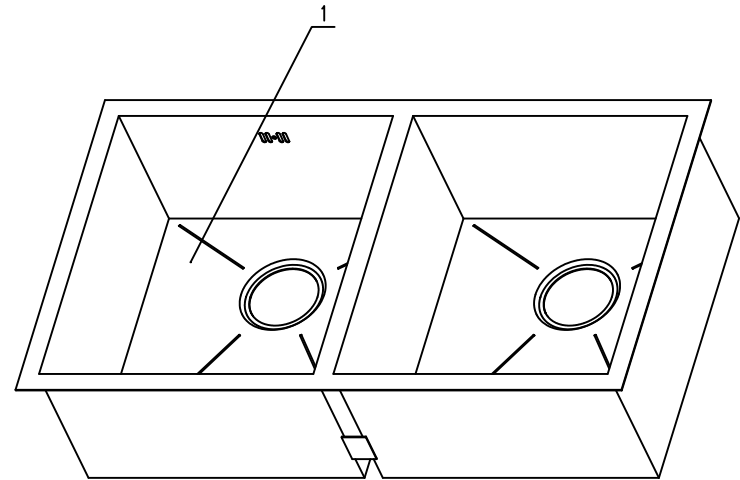
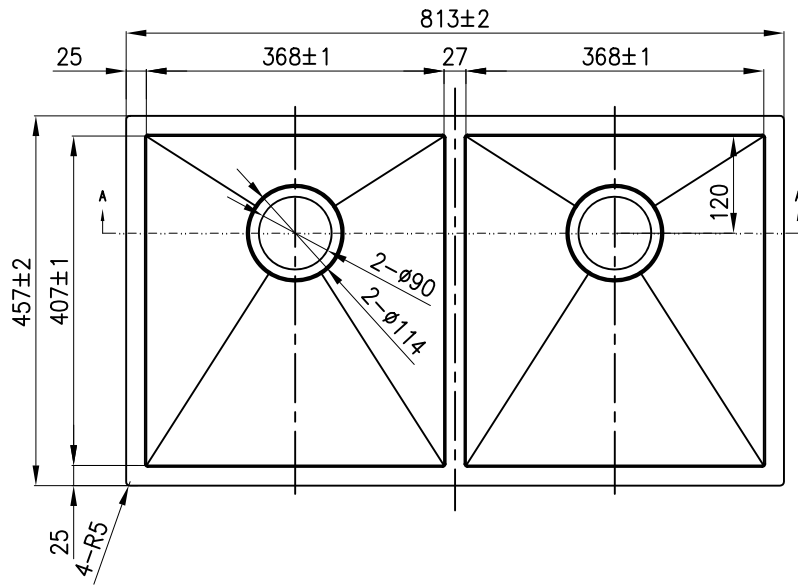

剖面 A-A

技术要求

1. 打磨后表面无刮花、披峰等现象，圆角接合处要求自然顺滑，光泽一致；
2. 整体无扭曲变形。无掉焊
3. 盘面迎光反射要一致，不能出现块状
4. 焊接交界处不能有缝隙、沙眼

借(通)用件登记

旧底图总号

底图总号

签字

日期

1	3.30.953010	双盘盘体/953010/焊接组合/台下	1	813*457*205mm	
序号	代号	名称	数量	材料规格	备注
图号		双盘盘体/953010/打磨盘/台下	3.40.953010		
版次			图样标记	重量	表面积
材质					比例
公差					1:8
设计	梁高全	标准化	共 张 第 张		
校对		批准	813*457*205mm		
工艺			伟高厨具设备有限公司		
审核		日期	2017-03-13		